

# VJENSKÉ REFLEXIE

AOS

vedecko-odborný časopis

AOS



ROČNÍK XV.  
ČÍSLO 1/2020

AKADÉMIA OZBROJENÝCH SÍL  
GENERÁLA MILANA RASTISLAVA ŠTEFÁNKA





# **VOJENSKÉ REFLEXIE**

**Akadémia ozbrojených síl  
generála Milana Rastislava Štefánika**

---

The background of the cover is a large, circular, embossed seal of the Academy of Armed Forces of General Milan Rastislav Štefánik. The seal features a central shield with a book, a sword, and a cross. Above the shield is an owl. The text 'AKADÉMIA OZBROJENÝCH SÍL GENERÁLA MILANA RASTISLAVA ŠTEFÁNIKA' is inscribed around the perimeter of the seal.

# **VOJENSKÉ REFLEXIE**

**VOJENSKÝ VEDECKO-ODBORNÝ ČASOPIS**

**ROČNÍK XV.  
ČÍSLO 1/2020**



## AKADÉMIA OZBROJENÝCH SÍL GENERÁLA MILANA RASTISLAVA ŠTEFÁNIKA LIPTOVSKÝ MIKULÁŠ

### Redakčná rada / Editorial board

#### **Predseda redakčnej rady / Chairman:**

doc. Ing. Lubomír BELAN, PhD.

AOS gen. M. R. Štefánika, Liptovský Mikuláš

#### **Podpredseda redakčnej rady / Deputy Chairman**

doc. Ing. Ivan MAJCHÚT, PhD.

AOS gen. M. R. Štefánika, Liptovský Mikuláš

#### **Členovia redakčnej rady / Members of Editorial Board**

doc. Ing. Jozef PUTTERA, CSc.

Rektor AOS gen. M. R. Štefánika, Liptovský Mikuláš

generál Ing. Daniel ZMEKO

Náčelník Generálneho štábu OS SR, Bratislava

brig. gen. doc. Ing. Boris ĎURKECH, CSc.

Generálny riaditeľ Sekcie ľudských zdrojov, MO SR Bratislava

genmjr. Ing. Jindřich JOCH

Veliteľ PS OS SR

genmjr. Ing. Ľubomír SVOBODA

Veliteľ VzS OS SR

brig. gen. prof. Ing. Bohuslav PŘÍKRYL, Ph.D.

Rektor Univerzity obrany, Brno, ČR

plk. Ing. Jan DROZD, Ph.D.

Dekan fakulty vojenského leadershipu, Univerzity obrany, Brno, ČR

prof. Ing. Ladislav POTUŽÁK, CSc.

Univerzita obrany, Brno, ČR

plk. gšt. doc. Ing. Ivo PIKNER, Ph.D.

Univerzita obrany, Brno, ČR

Assoc. Prof. Elitsa PETROVA, DSc.

Vasil Levski" National Military University, Veliko Tarnovo, Bulgaria

COL. Assoc. Prof. Eng. Laurian GHERMAN, PhD.

Air Force Academy "Henri Coandă", Braşov, Romania

COL Prof. Vasile CARUTASU, PhD,

Vice-Rector for Programmes and International Relations, "Nicolae Balcescu" Land Forces Academy, Sibiu, Romania

LTC General Prof. Dr. Iztok PODBREGAR

Dean Faculty of Organizational Sciences, University of Maribor, Slovenija

Assoc. Prof. Marijana MUSLADIN, Ph.D.

University of Dubrovnik, Department of Mass Media Communication, Dubrovnik, Croatia.

Prof. John M. NOMIKOS, PhD.

Director of Research Institute for European and American Studies (RIEAS), Athens, Greece

Dr. Vasko STAMEVSKI Ph.D

International Slavic University "Gavrilo Romanovich Derzhavin", North Macedonia

Prof. Darko TRIFUNOVIĆ, PhD.

University of Belgrade, Serbia

brig. gen. Ing. Ryszard PARAFIANOWICZ, PhD.

Rector War Studies University, Warsaw, PL

Col. Assoc. Prof. Tomasz JAŁOWIEC

Dean Faculty of Management and Command, War Studies University, Warsaw, PL

Dr.h.c. prof. nadzw.dr hab. Antoni OLAK, Honor. Prof.

PWSW w Przemyślu, Kierownik Zakładu Socjologii Zarządzania Kryzysowego, Przemyśl, PL

COL. Assoc. Prof. Norbert ŚWIĘTOCHOWSKI

Military University of Land Forces, Wroclaw, PL

COL. prof. Klára S. KECSKEMÉTHY, CSc.

University of Public Service, Budapest, MR

MG (ret.) prof. Janos ISASZEGI, PhD.

University of Public Service, Budapest, MR

Dr.h.c. prof. Ing. Miroslav KELEMEN, DrSc.,

MBA, LL.M. brig. gen. v. z.

Technická univerzita v Košiciach

Dr. h. c. prof. Ing. Pavel NEČAS, PhD., MBA

Univerzita Mateja Bela, Banská Bystrica

doc. PhDr. Rastislav KAZANSKÝ, PhD.

Univerzita Mateja Bela, Banská Bystrica

plk. doc. Ing. Ľubica BARIČIČOVÁ, PhD.

Akadémia Policajného zboru, Bratislava

plk. gšt. v.z. Ing. Radoslav IVANČÍK, PhD. et PhD.

Akadémia Policajného zboru, Bratislava

Dr. h. c. prof. Ing. Miroslav LIŠKA, CSc.

AOS gen. M. R. Štefánika, Liptovský Mikuláš

prof. Ing. Vojtech JURČÁK, CSc.

AOS gen. M. R. Štefánika, Liptovský Mikuláš

doc. Ing. Peter SPILÝ, PhD.

AOS gen. M. R. Štefánika, Liptovský Mikuláš

doc. Ing. Pavel BUČKA, CSc.

AOS gen. M. R. Štefánika, Liptovský Mikuláš

doc. PhDr. Mária PETRUFOVÁ, PhD.

AOS gen. M. R. Štefánika, Liptovský Mikuláš

doc. Ing. Jaroslav VARECHA, PhD.

AOS gen. M. R. Štefánika, Liptovský Mikuláš



## Redakcia časopisu:

Technický editor: Ing. Dušan SALÁK

Členovia redakcie: PhDr. Mária MARTINSKÁ, PhD.; Ing. Soňa JIRÁSKOVÁ, PhD.; JUDr. Tomáš MARTAUS; mjr. Ing. Miroslav MUŠINKA ; kpt. Ing. Michal HRNČIAR, PhD.

Korektor v AJ: Mgr. Eva RÉVAYOVÁ

Časopis je indexovaný v databáze ERIHPLUS [criteria for inclusion](#)

ISSN 1336-9202

## Adresa redakcie / Editorial Board:

Akadémia ozbrojených síl generála Milana Rastislava Štefánika

Demänová 393, 031 01 Liptovský Mikuláš

tel. +421 960 423524, +421 960 422620

e-mail redakcie / e-mail board: lubomir.belan@aos.sk; ivan.majchut@aos.sk

Recenzovaný časopis Vojenské reflexie bol založený v roku 2006, je vydávaný Akadémiou ozbrojených síl, ktorá je štátnou vojenskou vysokou školou s dlhodobou tradíciou **vedeckého skúmania na poli bezpečnosti, obrany a vojenstva**.

Časopis Vojenské reflexie je určený pre prispievateľov a čitateľov z bezpečnostnej komunity, príslušníkov ozbrojených síl, akademických pracovníkov, študentov a ďalších záujemcov zo Slovenskej republiky i zo zahraničia, ktorí sa venujú oblastiam:

- **bezpečnostné a strategické štúdie,**
- **operačné umenie a taktika,**
- **ekonomika a manažment obranných zdrojov,**
- **spoločenské, humanitné a sociálne vedy,**
- **politické vedy a medzinárodné vzťahy,**
- **vojenské technológie a technologické štúdie,**
- **vojenská a policajná teória a prax,**
- **celoživotné a kariérne vzdelávanie.**

Články sú publikované v slovenskom jazyku, českom jazyku, poľskom jazyku a anglickom jazyku. Sú recenzované. Názory a postoje prezentované v publikovaných článkoch nemusia byť v zhode so stanoviskom vydavateľa a redakčnej rady časopisu. Zodpovedajú za nich autori.

The peer-reviewed journal Vojenské reflexie was established in 2006 and is issued by the Armed Forces Academy, which is a state military university with a long history of **scientific research in the field of security, defence and the military**. At present, the academy cooperates with partners from military and civilian universities and other renowned specialized institutions from the Slovak Republic as well as from abroad.

The journal Vojenské reflexie is intended for contributors and readers from the security community, members of the armed forces, academic teachers, students and other readers interested in the following:

- **security and strategic studies,**
- **operational art and tactics,**
- **economy and management of defence resources,**
- **social studies and humanities,**
- **political science and international affairs,**
- **military technologies and technological studies,**
- **military and police theory and practice,**
- **lifelong and career education.**

The articles are published in Slovak, Czech, Polish and English language. The articles are peer-reviewed. Opinions and attitudes presented in the articles do not necessarily have to be in accordance with the opinion of the editor and the editorial board of the journal. They are the sole responsibility of their authors.



## Recenzenti / Reviewers

**prof. Ing. Ladislav POTUŽÁK, CSc.**

**plk. gšt. Ing. Tibor PALASIEWICZ, Ph.D.**

*Univerzita obrany  
Brno, ČR*

**Dr. h. c. prof. Ing. Pavel NEČAS, PhD., MBA.**

**doc. PhDr. Rastislav KAZANSKÝ, PhD.**

*Univerzita Mateja Bela,  
Banská Bystrica*

**COL. prof. Klára S. KECSKEMÉTHY, CSc**

*Univerzity of Public Service,  
Budapest, MR*

**plk. doc. Ing. Ľubica BARIČIČOVÁ, PhD.**

*Akadémia policajného zboru,  
Bratislava*

**prof. Ing. Vojtech JURČÁK, CSc.**

**doc. Ing. Pavel BUČKA, CSc.**

**doc. Ing. Peter SPILÝ, PhD.**

**doc. PhDr. Mária PETRUFOVÁ, PhD.**

**doc. Ing. Ivan MAJCHÚT, PhD.**

**Ing. Stanislav MORONG, PhD.**

**Ing. Ján MAREK, MBA.**

**mjr. Ing. Miroslav MUŠINKA**

**mjr. Ing. Milan TURAJ**

*Akadémia ozbrojených síl generála Milana Rastislava Štefánika,  
Liptovský Mikuláš*



## OBSAH

## CONTENTS

*Szidónia* **LÁNGNÉ PETRUSKA**,

ANALYSIS OF THE INTEREST - AND ARGUMENT-SYSTEM OF THE KEY ACTORS CONCERNING KOSOVO'S STATUS, IN THE MIRROR OF THE EVENTS OF THE YEAR 2019 \_\_\_\_\_ 6

*por. Mgr. Tatiana* **VAŠŠOVÁ**,

EXTRÉMIZMUS V PODMIENKACH SLOVENSKEJ REPUBLIKY \_\_\_\_\_ 25

*Ing. Kristýna* **BINKOVÁ**, *PhD.*,

*Ing. Jaromír* **PITAŠ**, *PhD.*,

VYUŽITÍ ZNALOSTNÍHO MANAGEMENTU PŘI TVORBĚ STRATEGICKÝCH DOKUMENTŮ MINISTERSTVA OBRANY ČESKÉ REPUBLIKY \_\_\_\_\_ 40

*plk. gšt. v. z. Ing. Radoslav* **IVANČÍK**, *PhD. et PhD.*,

*plk. doc. Ing. Ľubica* **BARIČIČOVÁ**, *PhD.*,

ANALÝZA AKTUÁLNEHO VÝVOJA ODMEŇOVANIA PRÍSLUŠNÍKOV POLICAJNÉHO ZBORU A OZBROJENÝCH SÍL SLOVENSKEJ REPUBLIKY V NADVÄZANOSTI NA VÝVOJ PRIEMERNEJ HRUBEJ MESAČNEJ MZDY V NÁRODNOM HOSPODÁRSTVE \_\_\_\_\_ 59

*mjr. Ing. Miroslav* **MUŠINKA**

MOŽNOSTI HODNOTENIA BEZPEČNOSTNÝCH HROZIEB \_\_\_\_\_ 82

*pplk. v.v. Ing. Milan* **PODHOREC**, *PhD.*,

*mjr. Ing. Pavel* **ZAHRADNÍČEK**, *Ph.D.*,

POJEM PRŮZKUM A JEHO CHÁPÁNÍ \_\_\_\_\_ 99

*kpt. Ing. Jaroslav* **KOMPAN**

BOJOVÉ TRHACIE PRÁCE \_\_\_\_\_ 118

*plk. Ing. Ladislav* **PÁSZTOR**

NOVÁ NÁRODNÁ BEZPEČNOSTNÁ STRATÉGIA MAĎARSKA \_\_\_\_\_ 146

*Mgr. Jana* **LUKÁČOVÁ**

HYBRIDNÉ HROZBY A ICH VPLYV NA BEZPEČNOSTNÉ PROSTREDIE - TEÓRIA, VÝVOJ, PRAX \_\_\_\_\_ 162

*doc. Ing. Ivan* **MAJCHÚT**, *PhD.*

MEDZINÁRODNÁ VEDECKÁ KONFERENCIA „NÁRODNÁ A MEDZINÁRODNÁ BEZPEČNOSŤ“ \_\_\_\_\_ 173



## ANALYSIS OF THE INTEREST - AND ARGUMENT-SYSTEM OF THE KEY ACTORS CONCERNING KOSOVO'S STATUS, IN THE MIRROR OF THE EVENTS OF THE YEAR 2019<sup>1</sup>

Szidónia LÁNGNÉ PETRUSKA

### ABSTRACT

*This paper is intended to provide an analysis on the recent developments concerning the status of Kosovo. The introductory part outlines briefly the relationship between Serbia and Kosovo at the beginning of 2019, then notes the most important events of the year, which – according to the author's view – has had (or may will have) significant impact on the reconciliation of the states concerned. Following that, it identifies the key actors of the process (states, organisations, parties, individuals etc.) and examines the evolution of their positions during the last year, at the same time pointing out the local, regional and global dimensions of the Kosovo-issue. Finally, in light of all the above, the author tries to draw conclusions regarding the next episodes of the 'Kosovo Saga' and the security situation of the region.*

**Key-words:** *Belgrade-Pristina Dialogue, 2019 Elections in Kosovo, Macron's Veto, Mini Schengen, Foreign Influencers*

### INTRODUCTION

Following the armed conflict in 1998-99, which erupted as a consequence of the long-standing territorial dispute between Serbs and Kosovo Albanians and ended with the air strikes of the NATO, Kosovo came under international administration, but remained part of the Federal Republic of Yugoslavia (from 2003 Serbia and Montenegro, and from 2006 Serbia), as stated in the United Nations Security Council (hereinafter UNSC) resolution 1244<sup>2</sup>. In 2008 the former autonomous province declared its independence from Serbia unilaterally. Although according to the non-binding opinion of the International Court of Justice it did not violate international law, today the majority of the world's countries do not recognise Kosovo as an independent state,<sup>3</sup> either to support Serbia, or because they fear that the case will serve as a precedent for their own minorities.

---

<sup>1</sup> SUPPORTED BY THE ÚNKP-19-3-I-NKE-29 NEW NATIONAL EXCELLENCE PROGRAM OF THE MINISTRY FOR INNOVATION AND TECHNOLOGY (Hungary)

<sup>2</sup> Adopted on 10<sup>th</sup> June 1999

<sup>3</sup> *Nauru withdraws recognition of Kosovo's independence, Pristina denies.* Access date: 1<sup>st</sup> December 2019. Available at: <http://rs.n1info.com/English/NEWS/a546106/Dacic-says-95-countries-do-not-recognise-Kosovo-as-state-after-Nauru-s-withdrawal.html>

Since 2011 the European Union has been trying to promote the issue of the reconciliation of the parties through negotiations, linking it to their progress on the European path. In 2013, in the frame of the so-called Belgrade-Pristina dialogue the conclusion of the Brussels Agreement (setting up the Association/Community of Serbian Majority Municipalities) raised hopes to settle the status of the Serbs in Kosovo, which is one of the key problems, but its implementation stalled in 2015. The concept of a potential land swap raised by the two presidents in the summer of 2018 led also only to increased hostility.

The Serbia-Kosovo relation reached 'rock bottom' for 2019, after Serbia successfully blocked Kosovo's efforts to join Interpol in November 2018, and as a response Kosovo imposed 10, then 100% customs tariffs on imports from Serbia (and Bosnia-Herzegovina). Moreover, in December the Parliament of Kosovo decided to upgrade the lightly armed Kosovo Security Force into a fully-fledged army, which has been seen by Serbs as a threat to the Serbian minority of Kosovo and its neighbours.<sup>4</sup>

In the first half of 2019 neither side was willing to make any concessions in order to resume the dialogue. Serbia refuses to return to the negotiating table until the 100% tax is not abolished, while Kosovo stated, that it will remain in force until Belgrade recognizes Kosovo's independence.<sup>5</sup> To counterbalance the ineffectiveness of the EU, Germany and France tried to put pressure on the parties by organising high-level meetings, however they also did not achieve any success. Meanwhile, at the end of May in response to the action of the Kosovo Police's special unit in North Kosovo the Serbian Army was put on high alert, triggering renewed speculations on a possible escalation of the situation.<sup>6</sup>

Although the dialogue has remained stalled, the second half of the year brought significant changes regarding the perspectives of the reconciliation process. In July unexpectedly resigned the reigning prime minister of Kosovo, Ramush Haradinaj, because he had to face a special court in connection with his alleged war crimes. This led to early elections in Kosovo on 6<sup>th</sup> October, which resulted in the victory of the opposition.<sup>7</sup> Although

---

<sup>4</sup>Russell, Martin: *Serbia-Kosovo relations. Confrontation or normalisation?* Access date: 10<sup>th</sup> September 2019. Available at: <https://tinyurl.com/y39mv6ge>

<sup>5</sup>*One year ago, Pristina imposed taxes of 100 percent on Serbian products: These are the consequences.* Access date: 23<sup>rd</sup> November 2019. Available at: <https://tinyurl.com/tf6gu68>

<sup>6</sup>Farkas György: *Teljes harckészültségben Szerbia.* Access date: 9<sup>th</sup> November 2019. Available at: <https://24.hu/kulfold/2019/05/28/teljes-harckeszultsegben-szerbia/>

<sup>7</sup>Murati, Artan: *Brussel's hot potato: New Kosovo Government and the dialogue with Serbia.* Access date: 26<sup>th</sup> October 2019. Available at: <https://tinyurl.com/wxptddu>



the new government was not formed until the end of the year, the political life of Kosovo expectedly will undergo a major transformation in 2020.

With the end of the Juncker-Commission's term of office in October the key players of the dialogue at European level had also been replaced. Before this, however, the French President's veto against the opening of EU accession talks with Albania and North Macedonia significantly weakened the European perspective of the Western Balkans<sup>8</sup> countries.<sup>9</sup> All of this put also the 'Mini Schengen' concept (a regional initiative launched by Serbia shortly before)<sup>10</sup> in a new context. In the second half of 2019 the growing commitment of the United States towards the settlement of Kosovo's status (which could be observed since the end of 2018) has become also even more evident with the appointment of two special envoys in the region.<sup>11</sup>

In the main part of this paper the author uses the above-mentioned events as reference points to identify the current key actors of the Kosovo-issue, as well as to examine the recent changes in their positions.

## 1. KOSOVO

At the beginning of 2019 the governing coalition of Kosovo, the '*PAN (A)*'<sup>12</sup> or *War Faction Coalition*' was composed of four major Albanian parties, three of them headed by ex-commanders of the Kosovo Liberation Army.<sup>13</sup> The former guerrillas have been at important positions in Kosovo for 20 years. They are national heroes in the eyes of many Kosovo Albanians, who entered an alliance with the West during the war. However, their role is up to this day not clear in certain war crimes and in the organized crime. They are also considered by many people as primarily responsible for the massive corruption and other social and

---

<sup>8</sup>Political term, which refers to the group of Western-oriented states of the Balkans (former Yugoslav states, which are not yet members of the EU, as well as Albania).

<sup>9</sup>Burazer, Nikola: *[EWB Interview] Carpenter: Kosovo won't be Trump's foreign policy success in 2020*. Access date: 23<sup>rd</sup> November 2019. Available at: <https://europeanwesternbalkans.com/2019/11/15/ewb-interview-carpenter-kosovo-wont-be-trumps-foreign-policy-success-in-2020/>

<sup>10</sup>Cipa, Akri: '*Mini Schengen*': *A Balkan Breakthrough or Political Stunt?* Access date: 7<sup>th</sup> December 2019. Available at: <https://balkaninsight.com/2019/12/03/mini-schengen-a-balkan-breakthrough-or-political-stunt/>

<sup>11</sup>Burazer, Nikola Ibid.

<sup>12</sup>Behgjet Pacolli's New Alliance for Kosovo (AKR) joined the coalition of Kadri Veseli's Democratic Party of Kosovo (PDK), Prime Minister Ramush Haradinaj's Alliance for the Future of Kosovo (AAK), and Fatmir Limaj's Social Democratic Initiative (NISMA) only after the election. Pacolli served as First Deputy PM and Minister for Foreign Affairs, Veseli as the Chairman of the Assembly, Limaj also as Deputy PM.

<sup>13</sup>Lansford, Tom (ed.): *Political Handbook of the World 2018-2019*. SAGE Publications Inc, USA, 2019. p. 762.

economic problems of Kosovo.<sup>14</sup> Originally six ethnic Kosovan minority parties were also included in the government,<sup>15</sup> but in March 2018 the Serb List party withdrew in response to the harassment of Serbs in Northern Kosovo.<sup>16</sup>

The oppositional party *Vetëvendosje* (Self-Determination, led by Albin Kurti) – which has antecedents to 2007,<sup>17</sup> but registered as a party only in 2010, recently has enjoyed increasing popularity. (In the 2017 balloting the party was second with 27,5% of the votes.)<sup>18</sup> This success can be explained by the fact, that many Albanians became frustrated due to the post-war developments of ‘needing to accommodate both Serb and international interests’, and they see *Vetëvendosje* as the party best representing the original values of the war.<sup>19</sup> The Democratic League of Kosovo (LDK), which was founded in 1989 among others by dr. Ibrahim Rugova,<sup>20</sup> recently has acted also as an opposition party, led by Isa Mustafa.<sup>21</sup>

In Kosovo, the lack of political consensus even within the ruling political elite is one of the most important inhibitors of any progress in the reconciliation process. During the year 2019 the relationship between *President Thaçi* and *Prime Minister Haradinaj*, which was never free from tensions, got even worse, because their opinions are fundamentally different about the idea of land swap and about the 100% tax.<sup>22</sup>

The prospect of the ‘potential partitioning of Kosovo’ had significant impact on the domestic perception of Thaçi. As the ‘favourite of the West’, he has had key role in the development of Kosovo’s status since 1999. For this reason, the fact that this idea (‘a Serbian-led agenda’) had been publicly endorsed by him, shocked the public. As the results of a survey showed, 81 percent of the Kosovar citizens (among them a number of Serbs from South of the Ibar river) do not believe it would provide a long-lasting solution.<sup>23</sup> It was also

---

<sup>14</sup>RØ, Mariana Qamile: *From guerillas to Cabinets A Study of the Development of Post-War Political Parties in Kosovo*. Master Thesis, 2017. Access date: 20<sup>th</sup> August 2018. Available at: <http://bora.uib.no/bitstream/handle/1956/16048/Masteroppgaven.pdf?sequence=1>

<sup>15</sup>According to the Constitution of Kosovo in the 120-member Assembly 20 seats are reserved for ethnic minorities, including 10 Serbs.

<sup>16</sup>Bytyci, Fatos; Sekularac, Ivana: *Kosovo Serbs quit ruling coalition over detention of Serbia official*. Access date: 5<sup>th</sup> October 2019. Available at: <https://tinyurl.com/vazvqsu>

<sup>17</sup>Movement for Self-Determination (Lëvizja Vetëvendosje)

<sup>18</sup>Lansford, Tom Ibid.p. 775.

<sup>19</sup>RØ, Mariana Qamile Ibid.

<sup>20</sup>Main ideologist of the ‘passive resistance’, President of Kosovo until 1992-2000 and 2002-2006.

<sup>21</sup>Lansford, Tom Ibid.p. 774.

<sup>22</sup>Surk, Barbara: *Push for Deal Between Kosovo and Serbia Puts National Divisions on Display*. Access date: 15<sup>th</sup> September 2019. Available at: <https://www.nytimes.com/2019/04/29/world/europe/kosovo-serbia.html>

<sup>23</sup>Kosovar Centre for Security Studies: *Kosovo Security Barometer – Special Edition. Kosovo’s Foreign Policy and Dialogue with Serbia*. Access date: 7<sup>th</sup> September 2019. Available at: [http://www.qkss.org/repository/docs/KSB-2017-ForeignPolicy\\_364397.pdf](http://www.qkss.org/repository/docs/KSB-2017-ForeignPolicy_364397.pdf)

a consequence of this idea, that in the spring of 2019 Haradinaj expressed, that he does not want Federica Mogherini (the EU's high representative for foreign affairs and security policy, hereinafter HR) to remain involved in the dialogue.<sup>24</sup> By the end of 2019, the 'land swap' seems to be removed from the agenda.<sup>25</sup>

The '100% tariff' was Haradinaj's concept, not least to demonstrate Kosovo's ability to cause difficulties at international level. The establishment of the Kosovo Armed Forces can be also regarded as a tool for counterbalancing the lack of success in the foreign policy (beside the rejection of its Interpol membership the most neuralgic point is for Kosovo the postponed visa-liberalisation, despite meeting the EU's requirements in 2018).<sup>26</sup>

It is a 'returning motif' in Kosovo, that operations of the special unit of the Kosovo Police<sup>27</sup> in northern Kosovo lead to putting the armed forces of Serbia on high alert. (After May 2019 a similar incident occurred in October.) Serbia maintains its position, that according to an agreement concluded in 2013 the unit would be allowed to enter Northern Kosovo only with the consent of the NATO and the Serbs.<sup>28</sup>

The unexpected summoning of Haradinaj to Hague (although he was earlier two times acquitted of war crimes by the ICTY<sup>29</sup>) might be the consequence of his lack of willingness to cooperate with the West. The Kosovo Specialist Chambers and Specialist Prosecutor's Office (which operates under Kosovo law, with international staff) was set up to judge war crimes that happened during and shortly after the Kosovo war, because there are a lot of signs,<sup>30</sup> that the Kosovo Liberation Army's war for independence was not as clean as claimed. In 2019 several other witnesses and suspects were also invited to Hague, and even President Thaçi has good chance to be summoned in the future.

Ex-guerrillas were also badly affected by the results of the October 6<sup>th</sup> elections, because it ended with the victory of the Vetëvendosje, which secured 29 seats in the 120-seat Assembly, while LDK came second with 28 seats. The two parties had engaged in talks to form a governing coalition weeks before the certification of results, but at the end of the year

---

<sup>24</sup>Simić, Julija: *Kosovo's Haradinaj wants Mogherini out of dialogue with Belgrade*. Access date: 2<sup>nd</sup> September 2019. Available at: <https://tinyurl.com/tozhmlb>

<sup>25</sup>Balkans Policy research Group: *Scenarios for the Grand Finale between Kosovo and Serbia – A policy Report*. Access date: 2<sup>nd</sup> September 2019. Available at: <https://tinyurl.com/y5c6cpw9>

<sup>26</sup>Orosz Anna (ed.): *Milyen irányba haladnak a szerb-albán kapcsolatok?* KKI 4:1. Külügyi és Külgazdasági Intézet, Budapest, 2019, Vol. 3, No. 4, 8 p.

<sup>27</sup>Often referred as ROSU, after its former name Regional Operational Support Unit.

<sup>28</sup>Farkas György Ibid.

<sup>29</sup>United Nations International Criminal Tribunal for the former Yugoslavia

<sup>30</sup>See e.g. the 'Marty report' (Inhuman treatment of people and illicit trafficking in human organs in Kosovo)



there was no agreement in sight.<sup>31</sup> The new Parliament held its first session on 26<sup>th</sup> December 2019, and although after that Thaçi repeatedly expressed his intention to give the mandate to Kurti to form a government,<sup>32</sup> no progress was made up to the end of the year. The absolute majority could be secured with some (non-Serb) ethnic minority representatives, but the winner parties are at odds over how to share out posts – including that of the president. (Kosovo’s president is elected by parliament, and Thaçi’s term ends in April 2021.)<sup>33</sup> The pressure on the parties is growing, just like the distrust between them. But no other options are for a more or less viable coalition, so the situation could result a second snap election.<sup>34</sup>

The most likely prime minister candidate *Albin Kurti* is known as one of the biggest critics of the post-war international interference in Kosovo, and the political regime of the former guerrillas, favoured especially by the United States. According to him Kosovo is now a ‘captured state’<sup>35</sup>. and his primary political goal is to fight against corruption. He does not seem to strive for short-time results in the reconciliation process with Serbia – although recently his idea about a ‘Greater Albania’ has been significantly refined. Regarding the issue of the abolishment of the 100% tax, he emphasizes the principle of reciprocity, and before restarting the dialogue he aims to review the 33 agreements already concluded in its frame. Beyond that, he intends to negotiate directly with the *Serbian minority of Kosovo*, instead of Belgrade.<sup>36</sup>

Serbs living in Kosovo are highly important regarding the status of Kosovo. The exact number of them is not known, but according to estimations it may exceed 140 thousand. They are in majority in four municipalities North from the I bar river, where the Belgrade government maintains stronger influence than Pristina. South from the I bar Serbs live in scattered enclaves, and they are better integrated into the Kosovar society. The settlement of the status of the Serbian minority of Kosovo is one of the central elements of the dialogue.

---

<sup>31</sup>Balkans Policy Research Group: *Kosovo 2019: Avoiding a Post-Election Crisis – A Roadmap from Certification to Inauguration*. Access date: 27<sup>th</sup> December 2019. Available at: <https://tinyurl.com/txn4k5t>

<sup>32</sup>*Thaci invites Kurti to meet over new Kosovo government*. Access date: 31<sup>st</sup> December 2019. Available at: <http://rs.n1info.com/English/NEWS/a557055/Thaci-invites-Kurti-to-meet-over-new-Kosovo-government.html>

<sup>33</sup>Iufi, Perparim; Bami, Xhorxhina: *Post of President Holding up Kosovo Government Formation*. Access date: 7<sup>th</sup> December 2019. Available at: <https://balkaninsight.com/2019/12/03/post-of-president-holding-up-kosovo-government-formation/>

<sup>34</sup>Balkans Policy Research Group (1) Ibid.

<sup>35</sup>Essentially: there is a symbiosis between organized crime and state actors.

<sup>36</sup>*Kurti tells NI he won't have Serb List in Kosovo government*. Access date: 8<sup>th</sup> 10. 2019. Available at: <http://rs.n1info.com/English/NEWS/a532538/Kurti-tells-N1-he-won-t-have-Serb-List-in-Kosovo-government.html>

Setting up the Association / Community of Serbian Majority Municipalities could be a(n at least temporary) solution, but since 2015 practically nothing has happened in this field.<sup>37</sup>

In the October elections the Belgrade-backed *Sers List party* received all 10 seats guaranteed for Serbs in the Kosovar Assembly. According to the Constitution, the new government must include at least one representative of them<sup>38</sup>, but Kurti seems to be ready to risk a constitutional crisis, as he claims that he is only obliged to include an ethnic Serb minister, but not necessarily from the Serb List, which he regards simply a tool of Belgrade.<sup>39</sup>

## 2. SERBIA

The leading party of the current ruling coalition in Serbia is the populist *Serbian Progressive Party*, which took on the 2016 early parliamentary elections 48% of the votes, cementing its position. The party's president, *Aleksandar Vučić* (between 1998 - 2000 Minister of Information in the government of Milošević) served from 2014 to 2017 as Prime Minister of Serbia, when he was elected for President of Serbia –and at the same time this political role became more substantive.<sup>40</sup> Among the members of the government, due to their positions *Ivica Dačić*, the Minister of Foreign Affairs (Socialist Party of Serbia) and *Aleksandar Vulin*, the Minister of Defence (Movement of Socialists) have important roles regarding the status of Kosovo. (The pro-Russian Vulin makes usually the harshest statements concerning the Kosovo-issue, including threats of armed intervention.)<sup>41</sup>

In recent years the ruling party has been often accused of steadily eroding political rights and civil liberties, as well as putting pressure on the independent media and the political opposition. An attack in November 2018 on the opposition politician Borko Stefanović led to anti-government protests (often referred as '1 in 5 Million' movement) that have been continuing during 2019.<sup>42</sup>

In the Belgrade-Pristina dialogue the *Office for Kosovo and Metohija* has also of key importance, which performs both professional and operational tasks in the negotiation process,

---

<sup>37</sup> *Kosovo Serbs. World Directory of Minorities and Indigenous Peoples*. Access date: 30<sup>th</sup> November 2019. Available at: <https://minorityrights.org/minorities/serbs-3/>

<sup>38</sup> Balkans Policy Research Group (1) Ibid.

<sup>39</sup> Isufi, Perparim; Bami, Xhorxhina Ibid.

<sup>40</sup> Eror, Aleks: *Two Decades After the Fall of Milosevic, Dictatorship is Returning to Serbia*. Access date: 30<sup>th</sup> November 2019. Available at: <https://tinyurl.com/v6h3vvn>

<sup>41</sup> Stojanovic, Dusan: *Official: Serbia could ditch EU bid, turn to Russia*. Access date: 16<sup>th</sup> November 2019. Available at: <http://www.startribune.com/official-serbia-could-ditch-eu-bid-turn-to-russia/509368992/>

<sup>42</sup> *Freedom in the World 2019. Serbia*. Access date: 30<sup>th</sup> November 2019. Available at: <https://freedomhouse.org/report/freedom-world/2019/serbia>

as well as its director *Marko Đurić*. The incident in March 2018, when the leading Serbian politician was accused of entering Kosovo illegally, manhandled and expelled by the Kosovo special services is an often-referred case proving the brutality of the Kosovar authorities.<sup>43</sup>

The *Serbian Orthodox Church*, which regards Kosovo as its cradle, is (and expected to remain) an important barrier of the reconciliation. E.g. to better stress the indivisibility of Serbia's territory it announced in spring 2018 that it was going to change its name to the Serbian Orthodox Church – *Patriarchate of Peć* (after its historical headquarter in Kosovo).<sup>44</sup>

Serbia's official stance on Kosovo's status has not really changed since 2006, when the Serbian Constitution affirmed, that Kosovo and Metohija is 'an integral part of the territory of Serbia', albeit with 'substantial autonomy'.<sup>45</sup> However, the EU set the normalisation of relations between Serbia and Kosovo as a precondition for Serbia's accession (in the 35. accession negotiation chapter), and Vučić is seen as the only Serbian politician, who can be able to achieve this goal.<sup>46</sup> But for him it is certainly obvious, that the majority of the Serbs are still not ready to face the 'historical loss', which the recognition of Kosovo would mean (according to a 2016 poll<sup>47</sup> 80% of respondents would reject EU membership if it came with the precondition of recognizing Kosovo's independence). At the same time, it is also his personal interest to prolong the settlement of the Kosovo-issue, because once a deal is struck, the democratization of Serbia would significantly weaken the power he has accumulated.<sup>48</sup>

Raising the idea of a potential land swap was a well-considered step from the side of Vučić, because such a deal would mean, that a part of Kosovo, which the Serbs practically have already lost, could be returned to Serbia – thanks to him.<sup>49</sup> (Anyway, Belgrade tries to prevent the integration of the four Serbian majority municipalities of Serbia into the Kosovar structures by all means, while accusing Pristina not complying the already concluded agreements, especially that of the setting up of Association / Community of Serbian Majority Municipalities,

---

<sup>43</sup>Szpala, Marta: *Serbia-Kosovo negotiations – playing for time under pressure from the West*. OSW Centre for Eastern Studies, Warszawa, 2018.

<sup>44</sup>Ramet, Sabrina P. (ed.): *Orthodox Churches and Politics in Southeastern Europe: Nationalism, Conservatism, and Intolerance*. Palgrave Macmillan, Cham, 2019. p. 9.

<sup>45</sup>Lansford, Tom Ibid. p. 876.

<sup>46</sup>Erer, Aleks Ibid.

<sup>47</sup> Conducted by the Institute for European Affairs, a Belgrade-based think tank.

<sup>48</sup>Erer, Aleks Ibid.

<sup>49</sup>Szpala, Marta Ibid.



which they agreed in 2013.)<sup>50</sup> However, the modification of existing borders may pose a threat to the stability of the whole Western Balkans region, encouraging the establishment of ethnically homogeneous states rather than the peaceful coexistence of peoples.<sup>51</sup>

Parallel with the rhetoric of President Vučić, which suggests the possibility of normalizing the relations with Kosovo (or at least that they are ready to resume the dialogue in case of the abolishment of the 100% tariffs), Serbia is attempting to prevent Kosovo to join international organisations, more over the Foreign Minister Dačić is globally campaigning to get countries to withdraw their recognition of Kosovo's self-proclaimed independence (up to the end of 2019 it was successful in the case of 15 states).<sup>52</sup>

In 2018, in its new strategy for the Western Balkans the European Commission predicted the date 2025 for Serbia to possibly join the EU. To meet this deadline, over the past years the international pressure was growing on the state to find a real, for both parties acceptable solution in the Kosovo-issue.<sup>53</sup> But the weakening of the EU-perspective reduced the urgency of it, moreover certain signs show, that Serbia may move to an entirely other direction (see the signature of a free-trade agreement with the Eurasian Economic Union in October).<sup>54</sup>

In spring 2020 parliamentary elections will take place in Serbia. It is not expected to bring significant changes in the political landscape (especially that opposition parties announced their intention to boycott it),<sup>55</sup> but it will certainly distract the attention of Serbian politicians from the Belgrade-Pristina dialogue.

### 3. OTHER WESTERN BALKANS STATES

The issue of Kosovo's status cannot be interpreted separated from the positions of *other Western Balkans states*. The European integration is a common goal of these countries, and a real opportunity since the EU's Thessaloniki summit in 2003. By now, the EU has signed Stabilisation and Association Agreements with all Western Balkans states (including Kosovo, despite its 5 non-recogniser member states). Although the starting positions of them were very

---

<sup>50</sup>*Kosovo Serbs. World Directory of Minorities and Indigenous Peoples*. Access date: 30<sup>th</sup> November 2019. Available at: <https://minorityrights.org/minorities/serbs-3/>

<sup>51</sup>Szpala, Marta Ibid.

<sup>52</sup>*One year ago, Pristina imposed taxes of 100 percent on Serbian products: These are the consequences*. Access date: 23<sup>rd</sup> November 2019. Available at: <https://tinyurl.com/tf6gu68>

<sup>53</sup>Szpala, Marta Ibid.

<sup>54</sup>*Serbia Signs Trade Agreement With Russia-Led Eurasian Economic Union*. Access date: 26<sup>th</sup> October 2019. Available at: <https://www.rferl.org/a/serbia-to-ink-trade-agreement-with-russia-led-eurasian-economic-union/30235917.html>

<sup>55</sup>*Republic of Serbia. Parliamentary Elections 2020. ODIHR Needs Assessment Report*. Access date: 28<sup>th</sup> December 2019. Available at: <https://www.osce.org/odihr/elections/serbia/442735?download=true>

different, besides the assessment of the countries by performance, the EU often approaches the Western Balkans states as a regional group. In order to guarantee the safety and stability of the region good neighbourly relations and regional cooperation receive also special attention. The integration process plays important role in the management of social-ethnic and inter-state conflicts, including the case of Serbia and Kosovo (as explained in the former chapter, together with the potential impact of the current weakening of the EU perspective).

Due to the stormy history of the Balkans, state borders often divide territories inhabited by people belonging to the same ethnic group.<sup>56</sup> Currently, ethnic Albanians make up the majority population in *Albania* and Kosovo, but a significant number of *Albanians* are *live in the neighbour countries*, in the Southern part of Serbia (in the so-called Preševovally), in the South-Eastern part of Montenegro, in the Western part of North Macedonia and in some Northern areas of Greece (at some places in local majority). The concept of a Greater Albania, which unifies ethnic Albanians in one state, is a returning element in the rhetoric of Albanian politicians (surprisingly, in 2019 the Western-oriented Thaçi also noted it as an alternative of the EU-integration), albeit a state like this existed only for a short period of time, during the second world war. Today the practical implementation of it is very unlikely, regarding the existing economic and power structures,<sup>57</sup> and because the international community strongly opposes it. But some experts are on other opinion, they think in certain fields Albania and Kosovo underhandedly have taken significant steps towards integration,<sup>58</sup> and in the long term it is hard to imagine other scenario for the two Albanian states.<sup>59</sup>

In November 2018 Kosovo and Albania signed an agreement on the elimination of borders between the two states, but the deadline for the implementation expired without any results, because EU officials warned, that such a process would set back Albania's status for full integration into the EU.<sup>60</sup> (A few months later the parties signed another agreement, on unifying and coordinating their foreign policies and jointly using Albanian embassies abroad).<sup>61</sup>

---

<sup>56</sup>Szállkai Kinga; Baranyi Tamás Péter; Szarka E. Luca: *Biztonságpolitikai Corvinák*. Antall József Tudásközpont, Budapest, 2019. pp. 275-298.

<sup>57</sup>Szilvágyi Tibor: *A Nagy-Albánia-eszmerendszer múltja és jelene*. Hadtudomány, Vol. 10, No. 2., 2000.

<sup>58</sup>Herold, Frank: *Serbiens Angst vor Großalbanien wächst*. Access date: 16<sup>th</sup> November 2019. Available at:<https://www.tagesspiegel.de/politik/serbiens-angst-vor-grossalbanien-waechst/22913282.html>

<sup>59</sup>Orosz Anna (ed.) *Ibid*.

<sup>60</sup>*Thaci and Rama on „abolishing the borders“: Creating Albanian space without boundaries is necessary*. Access date: 7<sup>th</sup> September 2019. Available at:<https://tinyurl.com/qpwpc6g>

<sup>61</sup>*Serbia warns against creating Albania-Kosovo union*. Access date: 16<sup>th</sup> November 2019. Available at: <https://federalnewsnetwork.com/world-news/2019/07/serbia-warns-against-creating-albania-kosovo-union/> federalnewsnetwork.com

Parallel with the EU-integration process regional initiatives, which aim to facilitate the cooperation of the Western Balkans states, have of great importance.<sup>62</sup> One of them is the so-called ‘Mini Schengen’, which is a good example, how can be a bilateral conflict (in this case that of Serbia and Kosovo) a major obstacle to regional cooperation. The purpose of this plan (initiated by Serbia in October 2019) is to create a Balkan version of the EU’s border-free Schengen area, but in addition to the unexplained details, this can be also hindered by the fact, that Kosovo refuses to cooperate with Serbia, Albania and North Macedonia, because they held tripartite talks on a border (namely on the border between Serbia and Albania), which do not exist according to the Kosovar point of view. Although some analysts suggested only political posturing behind the Mini Schengen initiative,<sup>63</sup> it can gain in 2020 greater importance than expected, in case of the further stalling of the EU integration process. However, EU member states will likely return to the issue of the enlargement still before the EU Western Balkans summit in May 2020, which is expected to be in the focus during the Croatian Presidency.<sup>64</sup>

#### 4. WESTERN ALLIES, INTERNATIONAL ORGANISATIONS

Since the 1990’s the international community is of particular importance in relation to the status of Kosovo. The presence of the *NATO’s KFOR mission* is up to this day crucial in maintaining safe and secure environment, as third responder in serious situations. Joining the Alliance is a strategical goal of the Western Balkans states, except Serbia, where the majority of people is against a potential accession<sup>65</sup> (so it has little relevance in the Kosovo-issue).

The missions of the *UN* and the *OSCE*<sup>66</sup> have been similarly present in the region since 1999, while the *EU’s rule of law mission* has been supporting Kosovo since 2008. In the case of the positions of the international organisations must be kept in mind, that the countries of the world have been divided up to this day on the issue of Kosovo’s independence. E.g. two from the five permanent members of the UNSC (Russia and China) do not recognise its sovereignty. Similarly, the member states of the NATO and the EU have also different opinions on this issue, which significantly contributed to the failures of the Belgrade-Pristina dialogue.

---

<sup>62</sup>Szálkai Kinga et al. Ibid. pp.292-297.

<sup>63</sup>Cipa, Akri Ibid.

<sup>64</sup>Plenković: *EU-WB Summit in Zagreb will determine the next decade of relations*. Access date: 23<sup>rd</sup> November 2019. Available at:<https://tinyurl.com/s6dkz9g>

<sup>65</sup> Szálkai Kinga et al. Ibid. p. 297.

<sup>66</sup>Organization for Security and Co-operation in Europe



The HR (who is at the same time the Vice President of the European Commission) is of paramount importance in the reconciliation process, not least because she/he can connect the enlargement policy with the Common Foreign and Security Policy agenda. The HR Federica Mogherini, whose 5-years office term expired at the end of October 2019, achieved few successes. The dialogue practically has been stalled since 2015, and the implementation of the already concluded agreements proved to be more difficult and slower than expected, mainly because in their texts there were often hidden serious disagreements. On 1<sup>st</sup> December 2019 Josep Borrell (Spanish foreign minister of Catalan descent) assumed his role as HR.<sup>67</sup> The EU indicated the Belgrade-Pristina dialogue also as one of his top priorities.

France, as an EU member state vetoed the opening of accession talks with Albania and North Macedonia in October 2019. It signalled to the entire region that there is no path to membership in the near future.<sup>68</sup> Otherwise, France, in cooperation with Germany has shown great commitment even over the last few years in strengthening the stability of the Western Balkans. The two major European powers have been working together since 2014 e.g. in the frame of the 'Berlin process', which aims to boost regional cooperation among the Western Balkan countries.<sup>69</sup> By organising / planning regional summits in Berlin and Paris in the first half of the year, they also tried to calm the mood, looking for new possible solutions and give a new impetus to the Belgrade-Pristina dialogue,<sup>70</sup> but neither of these attempts led to success.

Two decades ago, the leading role in brokering peace in the region was played by the United States, but in the 2000's the Western Balkans became excluded from its foreign policy priorities. (Though, it used its influence on Bosniaks and Albanians several times to exert political pressure in crisis situations.)<sup>71</sup> That's why it came as a surprise, that at first in December 2018 President Trump sent personal letters to the Serbian and Kosovar Presidents, urging them to return to the negotiating table. It was followed by the appointment of Matthew Palmer as a *Balkans Envoy* by the US State Department in August, and by the appointment of Richard Grenell as *Special Presidential Representative* focusing solely on Kosovo and Serbia in

---

<sup>67</sup>Lángné Petruska Szidónia: *Development of the Belgrade-Pristina Dialogue – Assessment at the End of the Office Term of Federica Mogherini*. In: Majchút, Ivan (ed.): *Národná a medzinárodná bezpečnosť 2019*, Akadémia ozbrojených síl gen. M. R. Štefánika, Liptovský Mikuláš, 2019.

<sup>68</sup>Xhambazi, Visar: *EU and US Need Each Other to Reach Final Kosovo-Serbia Deal*. Access date: 23<sup>rd</sup> November 2019. Available at: <https://theglobepost.com/2019/11/22/eu-us-kosovo-serbia/>

<sup>69</sup>Szálkai Kinga et al. Ibid. pp. 296.

<sup>70</sup>*Merkel és Macron rendbe tennék a nyugat-balkáni régiót*. Access date: 14<sup>th</sup> September 2019. Available at: <https://kitekinto.hu/2019/04/30/europai-ugyek/merkel-es-macron-rendbe-tennek-a-nyugat-balkani-regiot/171038/>

<sup>71</sup>Szálkai Kinga et al. Ibid. pp. 299-300.

October.<sup>72</sup> In the background of these developments could stand the US's intention to roll back Russian influence in the Balkans, or simply the need of President Trump for a spectacular foreign policy success before the presidential election in November 2020. Solving one of the Gordian knots of the Balkans would have also a great symbolic value (among others proving that functioning societies could be established after a humanitarian intervention).<sup>73</sup>

With the cooperation of the EU and the USA the likelihood to break the deadlock between Kosovo and Serbia might increase. But at the same time, the idea of the land swap could return on the negotiating table, posing a threat to the stability of the entire region.<sup>74</sup>

## 5. OTHER FOREIGN INFLUENCERS

Beside the already mentioned actors certain other foreign powers have also significant impact on the socio-economic processes of the Western Balkans, representing a threat to democratization and economic transformation of the region in various ways, and thereby ultimately hindering its progress towards the EU (which is also the driving force for a potential reconciliation between Kosovo and Serbia). From historical reasons some of these states (Russia and Turkey) have been present for a long time in the area, while others (China and the Gulf States) are newcomers.

In the Balkans-policy of *Russia* the most important foreign policy instruments are the idea of Pan-Slavism, the influence through the Orthodox Church, the energy policy and the non-recognition of Kosovo.<sup>75</sup> Serbia intends to maintain a balance between Russia and the West, since the former is its traditional ally, but the state's proclaimed goal is to join the EU. Politicians often refer on the 'strategic partnership' of Serbia and Russia, but Serbia's most important trade partner is the EU, and the European investment is more than 10 times higher in the country than Russia's.<sup>76</sup> However, in connection with the Kosovo-issue, the support of Russia (not least as permanent member of the UNSC) is particularly important for the Serbian politicians, who are in fact not yet ready to face the potential consequences of the 'historical loss', which the recognition of Kosovo would mean. And because it is the precondition of Serbia's EU-integration, that Russia intends to hinder, at that point the (short term) interest

---

<sup>72</sup>Xhambazi, Visar Ibid.

<sup>73</sup>Hajdari, Una: *Trump, the EU and the Kosovo conundrum*. Access date: 30<sup>th</sup> November 2019. Available at: <https://tinyurl.com/r53sfq6>

<sup>74</sup>Gramer, Robbie: *U.S. Plans to Jump Back Into the Balkans With New Envoy*. Access date: 15<sup>th</sup> September 2019. Available at: <https://tinyurl.com/yx796y3j>

<sup>75</sup>Szállkai Kinga et al. Ibid. p. 300.

<sup>76</sup>*EU warns Belgrade over free trade deal with Russia's Eurasia*. Access date: 26<sup>th</sup> October 2019. Available at: <https://www.euractiv.com/section/politics/news/eu-warns-belgrade-over-free-trade-deal-with-russias-eurasia/>

of the two states meet. Russian politicians often highlight that any settlement should be based on the UNSC Resolution 1244, but on the other hand, recently also emphasize the readiness of Russia to back any compromise solutions, if they are reached by Belgrade and Pristina.<sup>77</sup> It is another question, how in fact this reconciliation would affect Serbian-Russian relations. Many see even as the main reason behind the increased US engagement that a quick solution in the Kosovo question would significantly reduce Russia's influence in the Balkans.<sup>78</sup>

*China* is the other permanent member of the UNSC, which does not recognise Kosovo. Its presence has strengthened in the Balkans after the launch of the 'One Belt – One Way' initiative<sup>79</sup> in 2013. Since then it has been buying up major assets in key industries in the region and invested in strategic infrastructure projects. China's main partner is Serbia, while Kosovo is not affected by these investments.<sup>80</sup> When assessing its influence on the reconciliation process of Serbia and Kosovo, an important aspect is that Chinese politics and development goals may be contrary to the objectives of the EU (serious problems can arise. g. in the fields of transparency, possible credit traps and environmental protection<sup>81</sup>), but on the other hand the European integration of the Western Balkans is also China's long-term interest, so that its products can flow freely on the EU market.

From historical reasons and because of the Muslim religion, *Turkey* maintains close relations with the Western Balkans for a long time. Turkish investments and funds have been playing important role in the economy of Kosovo after the war, but they were not limited to Muslim territories.<sup>82</sup> Turkey considers Serbia also as its strategic partner.<sup>83</sup> In recent years, Turkey's relation with the EU and in general with the democratic institutions has significantly changed, which made questionable, how Turkey's presence will influence the Euro-Atlantic integration process of the states concerned.<sup>84</sup> The relation between Kosovo and Turkey

---

<sup>77</sup>Szerbia földgazellátása stabil marad. Access date: 8<sup>th</sup> December 2019. Available at: <https://tinyurl.com/wh8emmq>

<sup>78</sup>Gearan, Anne: *Trump dangles Rose Garden treaty moment in quiet peace effort between Serbia and Kosovo*. Access date: 16<sup>th</sup> September 2019. Available at: <https://tinyurl.com/ydz2oece>

<sup>79</sup> Its aim is to link Asia and Africa with Europe via land and sea routes to deepen regional integration, promote trade, and stimulate economic growth.

<sup>80</sup>Hajdari, Una: *Trump, the EU and the Kosovo conundrum*. Access date: 30<sup>th</sup> November 2019. Available at: <https://tinyurl.com/r53sfq6>

<sup>81</sup>Komócsin Sándor: *Valami rossz készül Magyarországon közelében*. Access date: 8<sup>th</sup> December 2019. Available at: [www.napi.hu/nemzetkozi\\_gazdasag/szerbia-szen-eromu-energia-kina-legszennyzes-egeszseg.673858.html](http://www.napi.hu/nemzetkozi_gazdasag/szerbia-szen-eromu-energia-kina-legszennyzes-egeszseg.673858.html)

<sup>82</sup>Szálkai Kinga et al. Ibid. pp. 302-303.

<sup>83</sup>*Folyamatosan növekszik Törökország balkáni befolyása*. Access date: 28<sup>th</sup> December 2019. Available at: <https://hirado.hu/2017/10/18/folyamatosan-novekszik-torokorszag-balkani-befolyasa-ok/>

<sup>84</sup>Szálkai Kinga et al. Ibid. p. 303.

is today strongly influenced e.g. by the former's involvement in the persecution of Gulenists.<sup>85</sup>

*Gulf States* recently have been making also significant investments in the region. The increase of their influence is especially worrying because they are seen as key factors of the expansion of the violent religious extremism, which is an earlier not known phenomenon in Kosovo.<sup>86</sup> Today the reintegration of the returning foreign fighters poses a serious security challenge for the young state,<sup>87</sup> and these problems, through the European integration process could also get closer to the EU member states.

## 6. CONCLUSIONS

The territorial dispute of Kosovo and Serbia can be rightly referred as a frozen conflict, whose escalation could negatively impact the security situation of the wider Europe.<sup>88</sup> Moreover, it has also a global dimension, while in this issue the conflict of interests of certain great powers is obvious. Beyond the local actors the potential reconciliation of the parties strongly depends on external actors. Some of them directly assist the process, while others directly or indirectly hinder it, by inhibiting the region's progress in the European integration.

Serbia-Kosovo relations reached a new low point at the end of 2018, and since then their dialogue remained stalled, despite various efforts of the international community. In the second half of 2019 the early parliamentary elections in Kosovo, and the weakening of the Western Balkans' integration perspective slightly rearranged the power relations of the key actors. At the same time, the growing commitment of the US raised hope to give new impetus to the reconciliation process in the first months of 2020 (before the Serbian parliamentary elections) – assuming the formation of the new government in Kosovo in January, which is committed to resume the dialogue... Currently, there is little chance for it, and even less for signing the legally binding agreement in the short term.

The situation seems to be able to change positively only in long term, with the departure of the current generation of political elites, and with fading of the war's memory. Consolidating the institutions of democracy is also a time-consuming process. But in the Balkans a kind of race against the clock seems to take place, since certain external factors can

---

<sup>85</sup> *Botrányos török akció Koszovóban*. Access date: 28<sup>th</sup> December 2019. Available at: [https://nepszava.hu/1156500\\_botranys-torok-akcio-koszovoban](https://nepszava.hu/1156500_botranys-torok-akcio-koszovoban)

<sup>86</sup> *External Influence in Extremism and Radicalism*. Access date: 28<sup>th</sup> December 2019. Available at: <https://www.balkancrossroads.com/bp-vi-extremism-radicalism>

<sup>87</sup> Szálkai Kinga et al. *Ibid.* p. 288.

<sup>88</sup> Orosz Anna (ed.) *Ibid.*



seriously damage the results of the European integration process so far. Therefore, also in connection with the Kosovo-issue, a new, clear EU-accession agenda should be set for Serbia (bearing in mind, that it would not been a case without any precedent, that the accession of a new member state would be rather a political decision, than based on exact criteria).

(Data collection was completed on 31<sup>st</sup> December 2019.)

## BIBLIOGRAPHY

- [1] Balkans Policy Research Group: *Kosovo 2019: Avoiding a Post-Election Crisis – A Roadmap from Certification to Inauguration*. Access date: 27<sup>th</sup> December 2019. Available at: <https://tinyurl.com/txn4k5t>
- [2] Balkans Policy research Group: *Scenarios for the Grand Finale between Kosovo and Serbia – A policy Report*. Access date: 2<sup>nd</sup> September 2019. Available at: <https://tinyurl.com/y5c6cpw9>
- [3] *Botrányos török akció Koszovóban*. Access date: 28<sup>th</sup> December 2019. Available at: [https://nepszava.hu/1156500\\_botranynos-torok-akcio-koszovoban](https://nepszava.hu/1156500_botranynos-torok-akcio-koszovoban)
- [4] Burazer, Nikola: *[EWB Interview] Carpenter: Kosovo won't be Trump's foreign policy success in 2020*. Access date: 23<sup>rd</sup> November 2019. Available at: <https://europeanwesternbalkans.com/2019/11/15/ewb-interview-carpenter-kosovo-wont-be-trumps-foreign-policy-success-in-2020/>
- [5] Bytyci, Fatos; Sekularac, Ivana: *Kosovo Serbs quit ruling coalition over detention of Serbia official*. Access date: 5<sup>th</sup> October 2019. Available at: <https://tinyurl.com/vazvqsu>
- [6] Cipa, Akri: *'Mini Schengen': A Balkan Breakthrough or Political Stunt?* Access date: 7<sup>th</sup> December 2019. Available at: <https://balkaninsight.com/2019/12/03/mini-schengen-a-balkan-breakthrough-or-political-stunt/>
- [7] Eror, Aleks: *Two Decades After the Fall of Milosevic, Dictatorship is Returning to Serbia*. Access date: 30<sup>th</sup> November 2019. Available at: <https://tinyurl.com/v6h3vvn>
- [8] *EU warns Belgrade over free trade deal with Russia's Eurasia*. Access date: 26<sup>th</sup> October 2019. Available at: <https://www.euractiv.com/section/politics/news/eu-warns-belgrade-over-free-trade-deal-with-russias-eurasia/>
- [9] *External Influence in Extremism and Radicalism*. Access date: 28<sup>th</sup> December 2019. Available at: <https://www.balkancrossroads.com/bp-vi-extremism-radicalism>
- [10] Farkas György: *Teljes harckészültségben Szerbia*. Access date: 9<sup>th</sup> November 2019. Available at: <https://24.hu/kulfold/2019/05/28/teljes-harckeszultsegben-szerbia/>
- [11] *Folyamatosan növekszik Törökország balkáni befolyása*. Access date: 28<sup>th</sup> December 2019. Available at: <https://hirado.hu/2017/10/18/folyamatosan-novekszik-torokorszag-balkani-befolyasa-ok/>
- [12] *Freedom in the World 2019. Serbia*. Access date: 30<sup>th</sup> November 2019. Available at: <https://freedomhouse.org/report/freedom-world/2019/serbia>

- [13] Gearan, Anne: *Trump dangles Rose Garden treaty moment in quiet peace effort between Serbia and Kosovo*. Access date: 16<sup>th</sup> September 2019. Available at: <https://tinyurl.com/ydz2oece>
- [14] Gramer, Robbie: *U.S. Plans to Jump Back Into the Balkans With New Envoy*. Access date: 15<sup>th</sup> September 2019. Available at: <https://tinyurl.com/yx796y3j>
- [15] Hajdari, Una: *Trump, the EU and the Kosovo conundrum*. Access date: 30<sup>th</sup> November 2019. Available at: <https://tinyurl.com/r53sfq6>
- [16] Haxhiaj, Serbeze: *Indictments Loom as Questioning of Kosovo Ex-Guerrillas Intensifies*. Access date: 30<sup>th</sup> October 2019. Available at: <https://balkaninsight.com/2019/10/29/indictments-loom-as-questioning-of-kosovo-ex-guerrillas-intensifies/>
- [17] Herold, Frank: *Serbiens Angst vor Großalbanien wächst*. Access date: 16<sup>th</sup> November 2019. Available at: <https://www.tagesspiegel.de/politik/serbiens-angst-vor-grossalbanien-waechst/22913282.html>
- [18] Isufi, Perparim: *Hague Prosecutors to Question Kosovo Party Leader Veseli*. Access date: 9<sup>th</sup> November 2019. Available at: <https://balkaninsight.com/2019/11/07/hague-prosecutors-summon-kosovo-parliament-speaker-kadri-veseli/>
- [19] Isufi, Perparim; Bami, Xhorxhina: *Post of President Holding up Kosovo Government Formation*. Access date: 7<sup>th</sup> December 2019. Available at: <https://balkaninsight.com/2019/12/03/post-of-president-holding-up-kosovo-government-formation/>
- [20] Komócsin Sándor: *Valami rossz készül Magyarország közelében*. Access date: 8<sup>th</sup> December 2019. Available at: [https://www.napi.hu/nemzetkozi\\_gazdasag/szerbia-szen-eromu-energia-kina-legszennyzes-egeszseg.673858.html](https://www.napi.hu/nemzetkozi_gazdasag/szerbia-szen-eromu-energia-kina-legszennyzes-egeszseg.673858.html)
- [21] Kosovar Centre for Security Studies: *Kosovo Security Barometer – Special Edition. Kosovo’s Foreign Policy and Dialogue with Serbia*. Access date: 7<sup>th</sup> September 2019. Available at: [http://www.qkss.org/repository/docs/KSB-2017-ForeignPolicy\\_364397.pdf](http://www.qkss.org/repository/docs/KSB-2017-ForeignPolicy_364397.pdf)
- [22] *Kosovo Serbs. World Directory of Minorities and Indigenous Peoples*. Access date: 30<sup>th</sup> November 2019. Available at: <https://minorityrights.org/minorities/serbs-3/>
- [23] *Kosovo’s President meeting with Albin Kurti rescheduled*. Access date: 28<sup>th</sup> December 2019. Available at: <https://www.gazetaexpress.com/kosovos-president-meeting-with-albin-kurti-rescheduled/>
- [24] *Kurti tells N1 he won’t have Serb List in Kosovo government*. Access date: 8<sup>th</sup> 10. 2019. Available at: <http://rs.n1info.com/English/NEWS/a532538/Kurti-tells-N1-he-won-t-have-Serb-List-in-Kosovo-government.html>
- [25] Lángné Petruska Szidónia: *Development of the Belgrade-Pristina Dialogue – Assessment at the End of the Office Term of Federica Mogherini*. In: Majchút, Ivan (ed.): *Národná a medzinárodná bezpečnosť 2019*, Akadémia ozbrojených síl gen. M. R. Štefánika, Liptovský Mikuláš, 2019.
- [26] Lansford, Tom (ed.): *Political Handbook of the World 2018-2019*. SAGE Publications Inc, USA, 2019. ISBN 978-1-5443-2712-9

- [27] *Merkel és Macron rendbe tennék a nyugat-balkáni régiót.* Access date: 14<sup>th</sup> September 2019. Available at: <https://kitekinto.hu/2019/04/30/europai-ugyek/merkel-es-macron-rendbe-tennek-a-nyugat-balkani-regiot/171038/>
- [28] Murati, Artan: *Brussel's hot potato: New Kosovo Government and the dialogue with Serbia.* Access date: 26<sup>th</sup> October 2019. Available at: <https://tinyurl.com/wxptddu>
- [29] *Nauru withdraws recognition of Kosovo's independence, Pristina denies.* Access date: 1<sup>st</sup> December 2019. Available at: <http://rs.n1info.com/English/NEWS/a546106/Dacic-says-95-countries-do-not-recognise-Kosovo-as-state-after-Nauru-s-withdrawal.html>
- [30] *One year ago, Pristina imposed taxes of 100 percent on Serbian products: These are the consequences.* Access date: 23<sup>rd</sup> November 2019. Available at: <https://tinyurl.com/tf6gu68>
- [31] Orosz Anna (ed.): *Milyen irányba haladnak a szerb-albán kapcsolatok?* KKI 4:1. Külügyi és Külgazdasági Intézet, Budapest, 2019, Vol. 3, No. 4, 8 p.
- [32] *Plenković: EU-WB Summit in Zagreb will determine the next decade of relations.* Access date: 23<sup>rd</sup> November 2019. Available at: <https://tinyurl.com/s6dkz9g>
- [33] Ramet, Sabrina P. (ed.): *Orthodox Churches and Politics in Southeastern Europe: Nationalism, Conservatism, and Intolerance.* Palgrave Macmillan, Cham, 2019. ISBN 978-3-030-24138-4
- [34] *Republic of Serbia. Parliamentary Elections 2020. ODIHR Needs Assessment Report.* Access date: 28<sup>th</sup> December 2019. Available at: <https://www.osce.org/odihr/elections/serbia/442735?download=true>
- [35] RØ , Mariana Qamile: *From guerillas to Cabinets A Study of the Development of Post-War Political Parties in Kosovo.* Master Thesis, 2017. Access date: 20<sup>th</sup> August 2018. Available at: <http://bora.uib.no/bitstream/handle/1956/16048/Masteroppgaven.pdf?sequence=1>
- [36] Russell, Martin: *Serbia-Kosovo relations. Confrontation or normalisation?* Access date: 10<sup>th</sup> September 2019. Available at: <https://tinyurl.com/y39mv6ge>
- [37] *Serbia Signs Trade Agreement With Russia-Led Eurasian Economic Union.* Access date: 26<sup>th</sup> October 2019. Available at: <https://www.rferl.org/a/serbia-to-ink-trade-agreement-with-russia-led-eurasian-economic-union/30235917.html>
- [38] *Serbia warns against creating Albania-Kosovo union.* Access date: 16<sup>th</sup> November 2019. Available at: <https://federalnewsnetwork.com/world-news/2019/07/serbia-warns-against-creating-albania-kosovo-union/> federalnewsnetwork.com
- [39] Simić, Julija: *Kosovo's Haradinaj wants Mogherini out of dialogue with Belgrade.* Access date: 2<sup>nd</sup> September 2019. Available at: <https://tinyurl.com/tozhmlb>
- [40] Stojanovic, Dusan: *Official: Serbia could ditch EU bid, turn to Russia.* Access date: 16<sup>th</sup> November 2019. Available at: <http://www.startribune.com/official-serbia-could-ditch-eu-bid-turn-to-russia/509368992/>
- [41] Surk, Barbara: *Push for Deal Between Kosovo and Serbia Puts National Divisions on Display.* Access date: 15<sup>th</sup> September 2019. Available at: <https://www.nytimes.com/2019/04/29/world/europe/kosovo-serbia.html>
- [42] Szálkai Kinga; Baranyi Tamás Péter; Szarka E. Luca: *Biztonságpolitikai Corvinák.* Antall József Tudásközpont, Budapest, 2019. ISBN 9786155559570

- [43] *Szerbia földgázellátása stabil marad*. Access date: 8<sup>th</sup> December 2019. Available at: <https://tinyurl.com/wh8emnq>
- [44] Szilvágyi Tibor: *A Nagy-Albánia-eszmerendszer múltja és jelene*. Hadtudomány, Vol. 10, No. 2., 2000.
- [45] Szpala, Marta: *Serbia-Kosovo negotiations – playing for time under pressure from the West*. OSW Centre for Eastern Studies, Warszawa, 2018.
- [46] *Thaci and Rama on „abolishing the borders“: Creating Albanian space without boundaries is necessary*. Access date: 7<sup>th</sup> September 2019. Available at: <https://tinyurl.com/qpwpc6g>
- [47] *Thaci invites Kurti to meet over new Kosovo government*. Access date: 31<sup>st</sup> December 2019. Available at: <http://rs.n1info.com/English/NEWS/a557055/Thaci-invites-Kurti-to-meet-over-new-Kosovo-government.html>
- [48] Xhambazi, Visar: *EU and US Need Each Other to Reach Final Kosovo-Serbia Deal*. Access date: 23<sup>rd</sup> November 2019. Available at: <https://theglobepost.com/2019/11/22/eu-us-kosovo-serbia/>

## **Szidónia LÁNGNÉ PETRUSKA**

*PhD Student, National University of Public Service  
Military Science Doctoral School, Hungary  
E-mail: [petruskasz@gmail.com](mailto:petruskasz@gmail.com).*

Príspevok je zaradený do kategórie vedecký článok.





## EXTRÉMIZMUS V PODMIENKACH SLOVENSKEJ REPUBLIKY

EXTREMISM IN CONDITIONS OF THE SLOVAK REPUBLIC

Tatiana VAŠŠOVÁ

### ABSTRACT

*The aim of the article is to point out the topicality and importance of solving the issue of the increasing rate of extremism in the Slovak Republic. Attention is focused on finding potential reasons for the increasing incidence of extremist motivated acts, definition of extremism itself and its types, but especially defining effective measures for their prevention. Nowadays, extremism can be described as a global threat that occurs in most modern democratic countries, and since Slovakia is a member state of the European Union, this threat cannot be taken lightly. Extremism largely disrupts the functioning of individual states and threatens their stability and security.*

**Key words:** *extremism, right-wing extremism, left-wing extremism, nationalism, neofascism*

### ÚVOD

Neznášanlivosť, intolerancia či diskriminácia sa v ľudskej spoločnosti vyskytuje už od nepamäti. Rozdiely medzi ľuďmi existovali vždy a neraz boli zdrojom konfliktov, ktoré vyústili do celosvetových vojen. Extrémizmus v súčasnosti predstavuje veľkú hrozbu pre liberálnu demokraciu vo viacerých krajinách sveta, Slovensko nevynímajúc. Nárast výskytu rôznych extrémistických skupín a hnutí predstavuje ohrozenie spoločnosti a základných ľudských práv a slobôd obyvateľov žijúcich v týchto štátoch. S extrémizmom je úzko spojený rasizmus, xenofóbia či diskriminácia rôznych skupín obyvateľov. Keďže hlavnými črtami extrémizmu nie sú iba neznášanlivosť a intolerancia, ale aj deštruktívne pôsobenie na existujúci demokratický systém a jeho základné atribúty, tento fenomén vážne ohrozuje stabilitu a bezpečnosť krajín po celom svete a je hrozbou pre modernú demokratickú spoločnosť.

Medzinárodné organizácie zaznamenali nárast extrémizmu vo viacerých členských krajinách a nakoľko nemožno ignorovať jeho vplyv na stabilitu štátov, považujú ho za globálnu hrozbu. V uznesení Európskeho parlamentu z 25. októbra 2018 o náraste neofašistického násillia v Európe parlament prejavil znepokojenie nad narastajúcou mierou normalizácie fašizmu, rasizmu, xenofóbie a rôznych iných foriem neznášanlivosti v Európskej

unii. V posledných rokoch sa stal internet hlavným nástrojom šírenia extrémistických myšlienok a je potrebné aby štáty ostro zakročili proti internetovým prejavom nenávisťi. V súčasnosti sa čoraz viac stretávame s prípadmi, kedy dokonca politickí lídri, politické strany či orgány vynucovania práva spolupracujú s neofašistami alebo neonacistami. Francúzska poradná komisia pre ľudské práva (CNCDH) vo svojej poslednej správe zverejnenej v marci 2018 označila úroveň rasizmu, antisemitizmu a xenofóbie ako extrémne znepokojujúcu. Keďže počet prípadov, ktorých podstatou je práve extrémizmus čoraz viac pribúda, rastie i potreba mobilizovania nástrojov a opatrení na ich prevenciu a minimalizovanie takýchto činov.

## 1 KLASIFIKÁCIA EXTRÉMIZMU

Problematika extrémizmu je pomerne zložitá a preto aj samotná klasifikácia je rozmanitá a u jednotlivých autorov možno nájsť odchýlky pri jeho definovaní a klasifikácii. Vo všeobecnosti však rozlišujeme politický, národnostný, náboženský a ekologický extrémizmus, pričom politický extrémizmus možno chápať ako extrémizmus, ktorý odmieta normy a má tiež prvky názorovej neznášanlivosti. Cieľom politických extrémistov je často zmena ústavného poriadku v krajine, ktorú sa snažia dosiahnuť aj násilnou činnosťou. V náboženskom extrémizme je potrebné rozlíšiť dva hlavné podtypy, a to extrémizmus veľkých náboženských skupín, kde patrí napríklad islamský extrémizmus, ktorý často hlása nenávisťné názory. Druhým podtypom je extrémizmus malých náboženských skupín, kde môžeme zahrnúť sekty. Ekologický extrémizmus sa objavuje až v posledných rokoch a typickým prejavom je napríklad odmietanie jadrovej energie. Aj keď názory ekologických extrémistov môžeme v niektorých prípadoch považovať za kladné, prostriedky na ich dosiahnutie často pôsobia na demokratickú spoločnosť deštruktívne.<sup>1</sup>

Koncepcia boja proti extrémizmu na roky 2015 – 2019 uvádza, že extrémizmus sa delí na pravicový, ľavicový, náboženský a extrémizmus zameraný na jednu otázku (ekologický, separatizmus a pod.).

V praxi teda rozlišujeme viacero druhov či „odnoží“ extrémizmu, medzi najfrekvencovanejšie však patria:

- pravicový extrémizmus,
- ľavicový extrémizmus,

---

<sup>1</sup> VEGRICHTOVÁ, B. *Extremismus a společnost*. 2017

- náboženský extrémizmus,
- etnický extrémizmus,
- environmentálny či „ekologický“ extrémizmus.

Pri klasifikácii extrémizmu je nemenej dôležité zohľadniť fakt, že extrémizmu môžeme vnímať z viacerých hľadísk. Zo sociologického hľadiska je extrémizmus súhrn určitých sociálne patologických javov, vytváraných viac či menej organizovanými skupinami a ich priaznivcami, s dominantnou črtou odmietania základných hodnôt, noriem a spôsobov správania sa platných v danej spoločnosti.<sup>2</sup>

Politické či politologické vymedzenie tohto pojmu zasa označuje za extrémizmus krajne radikálny či výstredný postoj. Za jednu z hlavných príčin vzniku extrémizmu pritom môžeme označiť prítomnosť intolerancie v spoločnosti, ktorú využíva a podporuje ju. Vo všeobecnosti možno tvrdiť, že intolerancia je základom ideológie väčšiny extrémistických skupín.<sup>3</sup>

## 1.1 Pravicový extrémizmus

Jednou z verejne najznámejších foriem extrémizmu je práve ten pravicový. Je charakteristický najrôznejšími formami neznášanlivosti najmä voči príslušníkom inej rasy, národnosti či vierovyznania. Pravicový extrémizmus možno považovať za jednu z najväznejších bezpečnostných hrozieb pre súčasnú demokratickú spoločnosť. V minulosti bol často spájaný s výtržnosťami a fyzickým násilím na štadiónoch a iných verejných miestach. Medzi najrozšírenejšie aktivity pravicových extrémistov patria útoky na jednotlivcov či skupiny motivované práve náboženskou či národnostnou odlišnosťou. Sú to často aktivity s rasovým podtónom a prvkami rasizmu namierené najmä proti Rómom, Moslimom či Židom. Popri rasizme a antisemitizme využívajú pravicoví extrémisti takisto prvky fašizmu a nacizmu. Z historického hľadiska je teda pravicový extrémizmus postavený na ideológiách fašistických a neskôr nacistických hnutí z prvej polovice minulého storočia.

Medzi najrozšírenejšie aktivity pravicových extrémistických hnutí patria:

- násilné fyzické útoky najmä na Rómov, zahraničných študentov či Židov,
- poškodzovanie majetku,
- verbálne a grafické prejavy sympatií k nacizmu, fašizmu a ich predstaviteľom,

---

<sup>2</sup> MILO, D. In: MLYNÁRČÍKOVÁ, V. *Nemaj trému z extrému*. 2008

<sup>3</sup> tamtiež

- hudobné koncerty či rôzne podujatia, ktorých sprievodným programom je distribúcia predmetov so symbolikou nacizmu a fašizmu,
- verejné prejavovanie osobných sympatií k predstaviteľom nacizmu či fašizmu (napr. „hajlovanie“).<sup>4</sup>

## 1.2 Ľavicový extrémizmus

Oproti pravicovému sa ľavicový extrémizmus vyznačuje oveľa menej radikálnym a násilným typom extrémistickej činnosti a taktiež má pomerne širokú ideologickú základňu. V spoločnosti je rozšírený v menšej miere a laická verejnosť o ňom z médií nemá veľa informácií, ako je tomu u pravicového extrémizmu.

Ideologický základ ľavicového extrémizmu tvorí učenie Karla Marxa a Friedricha Engelsa, teda marxizmus a rôzne ďalšie viac či menej radikálne smery ako anarchizmus, bolševizmus či ľavicový populizmus. Vďaka presadzovaniu myšlienok rovnostárstva je tento druh extrémizmu v spoločnosti pomerne akceptovaný, pretože aj vo svojich najradikálnejších formách je menej škodlivý ako akýkoľvek iný druh extrémizmu. Aj keď na prvý pohľad možno myšlienky rovnosti presadzované ľavicovými extrémistami považovať za podobné tým v dnešnej demokratickej spoločnosti, prívrženci ľavicového extrémizmu pohrdajú akýmkoľvek hierarchicky či inak organizovanými typmi ľudského spoločenstva.<sup>5</sup> V podstate tak preferujú stav spoločenského „bezvládia“ a do popredia kladú dôležitosť ľudskej individuality. Extrémne je teda v tomto poňatí slova najmä odmietanie pluralitného demokratického usporiadania spoločnosti.

## 1.3 Náboženský extrémizmus

Spolu s pravicovým extrémizmom je tento typ extrémizmu v súčasnosti najrozšírenejší. Pojem náboženský extrémizmus pritom združuje viacero podskupín, napríklad rôzne sekty, náboženské kultúry či cirkevné hnutia. V dnešnej dobe sa čoraz viac stretávame s islamskou vetvou náboženského extrémizmu, s tzv. islamským fundamentalizmom. Ten hlása návrat k pôvodu moslimskej viery, alebo tiež bezvýhradnú oddanosť tomuto učeniu.<sup>6</sup>

Náboženský extrémizmus je založený na fanatickom vierovyznaní náboženských skupín a spolkov, ktoré vychádzajú z kresťanstva, orientálnych náboženstiev či okultistických skupín. Čo sa týka pojmu sekta, hovoríme o podvratnom náboženskom zoskupení, ktorého

---

<sup>4</sup> tamtiež

<sup>5</sup> MAREŠ, M. *Terorismus v ČR*. 2005

<sup>6</sup> BRUKKER, G. – OPATÍKOVÁ, J. *Velký slovník cizích slov*. 2006



základ stojí na slepom vyznávaní nejakého učenia, pričom sa zameriava najmä na mladých ľudí, prípadne sociálne dezintegrovaných jedincov so slabými väzbami na rodinu. Náboženské sekty sa taktiež snažia o nastolenie takej vlády, ktorej podstatou by bolo práve učenie konkrétnej sekty, prípadne tradičného náboženstva.

## 1.4 Etnický extrémizmus

Etnický extrémizmus je veľmi úzko spojený s využívaním prvkov násilia, intolerancie, diskriminácie, xenofóbie či rasizmu. V súvislosti s týmto typom extrémizmu sa do popredia dostávajú najmä etnické otázky (kultúrne či historické špecifiká). Charakteristickou črtou sú často separatistické nároky členov etnických extrémistických zoskupení. V konfrontácii s inými skupinami sa zvyknú pokladať na základe svojej rasy či etnika za vyvolenú až nadradenú skupinu, s čím úzko súvisí následné znevažovanie ostatných skupín a v prípade radikálnejších odnoží aj často násilné prenasledovanie či útoky na príslušníkov iných etník.

Etnický extrémizmus často kráť vyúsťuje do extrémneho nacionalizmu, čím sa približuje niektorým vetvám pravicového extrémizmu. Ich spoločným znakom je aj nerešpektovanie ľudských práv a základných slobôd.

## 1.5 Environmentálny extrémizmus

Tento „ekologický“ či „zelený“ extrémizmus, ktorý sa vyvinul v druhej polovici minulého storočia, si kladie ultimátny cieľ - prežitie našej planéty. Jeho prívržencov spája sklon k ochrane prírody a prírodných spoločenstiev, pričom pri ich obhajobe neraz obmedzujú či porušujú ľudské práva a základné slobody, v niektorých prípadoch porušujú i zásady právneho štátu. Vo všeobecnosti prívrženci tohto extrémizmu vystupujú proti modernému konzumnému spôsobu života, ktorý sa spája práve s liberálnou demokraciou a kapitalizmom. Hlavným cieľom útokov environmentálnych extrémistov je štát a v niektorých prípadoch aj súkromné firmy.

## 2 EXTRÉMIZMUS NA SLOVENSKU

Nenávistné či extrémistické prejavy voči príslušníkom iných rás, národov, etnických alebo národnostných skupín so sebou prinášajú priame ohrozenie riadneho fungovania demokratického štátu. Otvorenie hraníc Slovenska celému svetu malo pre nás za následok prenikanie pozitívnych, no takisto negatívnych javov, medzi ktoré môžeme určite zaradiť extrémizmus so všetkými jeho formami, vetvami a prejavmi. Problematika extrémizmu je

v Slovenskej republike v súčasnosti veľmi živou a aktuálnou témou, aj keď pred pár rokmi tomu v širokej verejnosti a médiách ešte tak nebolo.

Koncepcia boja proti extrémizmu na roky 2015 – 2019 ešte uvádza, že: *“situáciu v oblasti radikalizácie a extrémizmu možno v SR považovať za stabilnú a bez významnejších incidentov ohrozujúcich stabilitu štátu.”* V súčasnosti nemožno s istotou tvrdiť, že situácia na Slovensku je ešte stále stabilná. Výsledky parlamentných volieb z roku 2016 na Slovensku totiž zmenili celkovú konfiguráciu stranického systému. Jedným z výrazných znakov tejto zmeny bolo zvolenie protisystémovej politickej sily – Kotleba - Ľudová strana naše Slovensko do parlamentu. Ide o subjekt, ktorý svojou činnosťou a profilom popiera základné princípy liberálnej demokracie, pričom jeho ideologický a hodnotový charakter je navyše poznačený inklináciami k fašizmu ako ideovému prúdu. Názorové preferencie mnohých jeho členov sú proti zahraničnej politickej orientácii SR založenej na partnerstve a spojeníctve s krajinami demokratického Západu. Strana naopak vyjadruje sympatie k zahraničnej politike Ruskej federácie - štátu, ktorého politika dnes predstavuje jednu z najväčších bezpečnostných hrozieb pre EÚ a NATO.<sup>7</sup> Nielen na Slovensku, ale aj vo viacerých krajinách Európy dnes môžeme sledovať rozmáhajúci sa trend posilňovania euroskeptických a extrémistických síl. Silným mobilizačným nástrojom v oblasti praktickej politiky sa v poslednom období stáva xenofóbia, a to zvlášť v krajinách strednej Európy.

Na Slovensku sú národno-populistické strany súčasťou politickej scény od pádu komunizmu a zavedenia parlamentnej demokracie. Už od roku 1990 mali tieto strany zastúpenie v slovenskom parlamente vo všetkých volebných obdobiach. Môžeme však povedať, že aj napriek svojmu populistickému charakteru a neraz aj autoritárskym sklonom pri výkone moci išlo o strany, ktoré neboli extrémistické či poznačené totalitnými ideológiami. Ľudová strana naše Slovensko je však antisystémovou stranou, ktorej hlavným zámerom je nahradiť existujúci spoločensko-politický systém takým, v ktorom by absentovali základné črty liberálno-demokratického politického režimu, slobodnej trhovej ekonomiky a otvorenej, kultúrne, etnicky a nábožensky diverzifikovanej spoločnosti.

## 2.1 Vývoj extrémizmu v podmienkach Slovenskej republiky

Prvé prejavy rasistického extrémizmu sa na Slovensku začali prejavovať súčasne s rastom popularity hnutia Skinheads, ktorého ideológia k nám prenikla cez Česko

---

<sup>7</sup> MESEŽNIKOV, G. - GYÁRFÁŠOVÁ, O. *Súčasný pravicový extrémizmus a ultranacionalizmus na Slovensku: Stav, trendy, podpora.* 2016

z Nemecka. Na Slovensko sa dostali ich myšlienky už vo výrazne rasisticky a neonacisticky orientovanej podobe, nie v tej pôvodnej, v ktorej vznikli (robotnícke hnutia v Anglicku). Rasistickú a xenofóbnu problematiku otvorene rozširovali mnohé hudobné skupiny, pričom v období rokov 1992 – 1993 výrazne vzrástla aj radikálnosť a otvorenosť textov. Hudobné skupiny sa stali účinným nástrojom na šírenie neonastickej propagandy a získavanie nových prívržencov a súčasne mali veľký význam pre rozmach extrémnej pravice na Slovensku. „V spomínanom období začínajú vznikať prvé zoskupenia takto orientovaných mladých ľudí. Spočiatku sa orientovali na odkaz fašistického slovenského štátu. Glorifikácia Alexandra Macha, Andreja Hlinku či Jozefa Tisa bola a aj je jedným z najpríznačnejších sprievodných javov slovenských pravicových extrémistov - skinhedov.“<sup>8</sup> Pre slovenské extrémistické subjekty bol najväčšou živnou pôdou Slovenský štát v rokoch 1939 – 1945, kedy bol prezidentom Jozef Tiso, neskôr odsúdený za vojnové zločiny. Pravicoví extrémisti sa odvolávajú na odkaz Jozefa Tisa ako na najväčšiu osobnosť vtedajšieho Slovenského štátu a často krát nevyjadrujú nijakú ľútosť nad udalosťami, ktoré sa v tomto období odohrali, ba dokonca ich veľa krát popierajú. Súčasný demokratický systém Slovenskej republiky jednoznačne odmieta politiku Slovenského štátu z tohto obdobia, nakoľko popierala základné ľudské práva a slobody.

Extrémisti sa na Slovensku v priebehu rokov vyvíjali. Nové formy vývoja sa prejavujú najmä od roku 1997, kedy môžeme pozorovať zmeny v štruktúre i programovej profilácii jednotlivých subjektov. V súlade s technickým pokrokom sledujeme zvýšené využívanie výpočtovej techniky, ako aj aktívnu internacionalizáciu. Za veľmi zaujímavý fakt z obdobia posledných rokov možno považovať spoluprácu medzi ideovo protikladnými skupinami, ktoré sa zjednocujú do väčších celkov a usporadúvajú rôzne spoločné verejné akcie.<sup>9</sup>

V roku 1995 vzniklo občianske združenie Slovenská pospolitosť, ktoré výraznou mierou prispelo k budovaniu pravicovej extrémistickej scény na Slovensku. Program, rétorika aj činnosti tohto združenia pripomínali Slovenský štát z rokov 1939 – 1945, pričom členovia otvorene vystupovali proti parlamentnej demokracii, a naopak podporovali myšlienky nacionalizmu, antisemitizmu a výrazne podporovali protimaďarskú politiku. V roku 2004 sa hlavným predstaviteľom Slovenskej pospolitosti stal Marián Kotleba, ktorého cieľom bolo dostať toto združenie na politickú scénu.<sup>10</sup>

<sup>8</sup> Kolektív autorov. KOMPAS – Priručka pre výchovu k ľudským právam. 2008. s.31

<sup>9</sup> MILO, D. – KLIMENT, A. – PŠENÁKOVÁ, M. – HIPŠ, J. *Nemaj trému z extrémistu*. 2007

<sup>10</sup> MESEŽNIKOV, G. - GYÁRFÁŠOVÁ, O. *Súčasný pravicový extrémizmus a ultranacionalizmus na Slovensku: Stav, trendy, podpora*. 2016

## 2.2 Ľudová strana naše Slovensko

Za extrémistické sa v súčasnosti dajú na Slovensku označiť také skupiny a organizácie, ktoré svoje aktivity vykonávajú mimo legálneho rámca demokratického politického systému alebo spochybňujú demokratický systém prostredníctvom svojho programu a činnosti. Charakteristickým znakom týchto zoskupení je tiež snaha o odstránenie režimu liberálnej demokracie existujúceho v Slovenskej republike od roku 1989. To, že sa na Slovensku sformovala protisystémová politická strana, a že dokonca zaujala pozíciu relevantnej súčasti stranického systému, je výsledok pôsobenia viacerých faktorov, z ktorých niektoré sa dajú označiť za dlhodobé a ďalšie za situačné, súvisiace skôr s aktuálnymi trendmi vo vývoji Slovenskej republiky a okolitého sveta. Avšak v oboch prípadoch môžeme hovoriť o faktoroch, ktoré ovplyvňujú volebné správanie a politické postoje občanov a takisto ich názory na vývoj a usporiadanie spoločnosti.

Ľudová strana Naše Slovensko je subjekt, ktorý symbolizuje politické ambície slovenských pravicových extrémistov. Je politickou stranou, ktorú možno označiť za nositeľa predstáv a poslania tej generácie slovenských fašizoidných pravicových extrémistov, ktorí sa zhruba od roku 2003 zgrupovali okolo združenia Slovenská pospolitosť, na čele ktorého stál Marián Kotleba.<sup>11</sup> Prvý formálno-právny pokus o založenie antisystémovej strany skupinou ľudí okolo Mariána Kotlebu bol po veľmi krátkom čase v dôsledku zásahu štátnych orgánov ukončený, keď stranu Slovenská pospolitosť – Národná strana v marci 2006 rozpustil Najvyšší súd SR. Vzhľadom na obavy, že štátne orgány vznik takejto strany nepovolajú, použili prívrženci Slovenskej pospolitosti iný postup – aplikovali metódu dohodnutého „priateľského prevzatia“ už formálne existujúcej, zaregistrovanej strany. Išlo o právny trik, ktorým sa pravicoví extrémisti vyhli zberu podpisov a podaniu žiadosti o registráciu nového subjektu. Na realizáciu tohto právneho triku použili Stranu priateľov vína. V októbri 2009, po sérii protirómskych podujatí v slovenských mestách a avizovaní založenia novej strany, vstúpili do Strany priateľov vína ľudia okolo Mariána Kotlebu a Slovenskej pospolitosti. Strana zmenila štatutára a zmenila aj názov – „Ľudová strana sociálnej solidarity“. O niekoľko mesiacov strana znovu zmenila názov, na „Ľudovú stranu Naše Slovensko“ (február 2010), ktorý odvtedy používa. Jej predsedom sa stal Marián Kotleba, ktorý sa od roku 2009 snažil etablovať ako politik aj na regionálnej úrovni. Po svojom sformovaní sa ĽSNS zúčastnila na parlamentných voľbách trikrát – v rokoch 2010, 2012 a 2016. Zatiaľ čo

---

<sup>11</sup> tamtiež

v rokoch 2010 a 2012 neboli výsledky nijako výrazné, v roku 2016 sa tejto strane podarilo dostať do parlamentu.

O charaktere politickej strany ĽSNS azda najviac vypovedajú osobné charakteristiky niektorých z jej hlavných predstaviteľov, členov a kandidátov, ktorých strana umiestnila na svojej kandidačnej listine vo voľbách do NR SR. Sú to predovšetkým osoby, ktoré v minulosti mali a stále majú problém so zákonom: dopustili sa násilných trestných činov s rasistickým motívom a šíрили rasovú nenávisť, nabádali tiež na násilné činy proti Rómom, Židom a migrantom, pričom otvorene hlásali myšlienky nacizmu, odvolávali sa na odkaz Hitlera či schvaľovali holokaust. Medzi osobami, ktoré sa dostali do parlamentu na kandidačnej listine ĽSNS sú minimálne traja obvinení a súdení alebo vyšetrovaní pre podozrenia zo spáchania trestných činov extrémistického charakteru, resp. s rasovým motívom.<sup>12</sup> Protizápadná orientácia ĽSNS sa najvýraznejšie prejavuje vo vzťahu k Európskej únii a NATO. Obidvom týmto západným organizáciám pripisujú členovia strany iba negatívne vlastnosti a dožadujú sa odchodu SR tak z EÚ, ako aj z NATO. Odmietavý vzťah k EÚ a NATO prezentujú predstavitelia ĽSNS pri každej vhodnej príležitosti. Nielen na Slovensku, ale aj v mnohých iných európskych krajinách sa extrémisti dostali až do parlamentu. Tieto strany využívajú fakt, že čoraz viac ľudí sa cíti byť frustrovaných európskymi myšlienkami a požadujú vlastné národné sebaurčenie.

### 2.3 Súčasná situácia v oblasti extrémizmu na Slovensku

Pravicových a ľavicových extrémistov spájajú nenávistné postoje voči demokratickému usporiadaniu spoločnosti a ústavnému poriadku. Typický je takisto kritický postoj voči globalizácii a odpor k USA. Pravicoví extrémisti vychádzajú z neonacistických a fašistických myšlienok a tradícií, pričom sa snažia presadiť na politickej scéne. V ultrapravicovom prostredí vyvíjajú činnosť aj niektoré menšie, skôr intelektuálne zamerané skupiny a organizácie. Ich nacionalistické, xenofóbne a rasistické postoje sú prepracovanejšie a majú väčší vplyv na mládež. Na Slovensko preniklo z USA a Veľkej Británie hnutie nazývané White Power, ktoré sa hlási k fašizmu, intolerancii a rasizmu. Typickým znakom hnutia White Power na Slovensku je nenávisť voči Rómom. Najvýznamnejším predstaviteľom neonastickej scény v Slovenskej republike je Blood & Honour Division Slovakia, ktorého najtvrdšie jadro tvorí 50 až 80 osôb, pričom aktívnych sympatizantov je

---

<sup>12</sup> tamtiež



zhruba 500. Toto hnutie zastáva rasistické, antisemitické a xenofóbne postoje a udržiava početné zahraničné styky.<sup>13</sup>

Verejnosc' si pravicových extrémistov najčastejšie spája s vyholenými hlavami a ťažkými topánkami, teda so znakmi typickými pre hnutie Skinheads. Aj keď holá lebka vždy bola a aj bude základným rozlišovacím znakom, oveľa dôležitejšie sú insígnie, symboly a heslá. Rasistické, xenofóbne a antisemitické prejavy sa mnohokrát skrývajú za heslá o vlastenectve či patriotizme. Takýmto spôsobom pravicoví extrémisti ľahšie oslovujú širšiu verejnosc' – vzbudzujú v nej národnú hrdosc' a vyzdvihujú tradície. V podmienkach Slovenskej republiky sa často odvolávajú na odkaz Andreja Hlinku či Jozefa Tisa. Nenávistné prejavy smerujú najmä voči Rómom, ale intolerantní sú aj voči iným skupinám obyvateľov, predovšetkým voči ľuďom na okraji spoločnosti, akými sú bezdomovci či narkomani. Veľakrát sa však terčom útokov stávajú aj cudzinci alebo ľudia inej farby pleti, národnosti, výzoru či jednoducho ľudia, ktorí sa zastanú obeť a otvorene prejavia nesúhlas s konaním extrémistov. Násilie a teror v uliciach, v prostriedkoch MHD či v pohostinstvách a na verejných priestranstvách je však iba prostriedkom k dosiahnutiu konečného cieľa, ktorým je ovládnutie spoločnosti. Nenávistnými útokmi sa pravicoví extrémisti pokúšajú o šírenie strachu a pocitu neustáleho ohrozenia medzi obeťami svojho násilia.

Oveľa tolerantnejšie sú na Slovensku vnímaní ľavicoví extrémisti, nakoľko je mylne rozšírený názor, že ľavicoví extrémisti nedeklarujú potláčanie práv a slobôd ostatných občanov. Priamym dôsledkom činnosti ultraľavicových zoskupení je však ohrozenie pluralitnej demokracie a občianskych slobôd, a teda predstavuje rovnako veľkú hrozbu pre spoločnosť ako jej pravicový protipól. Ľavicoví extrémisti majú na Slovensku vybudované omnoho užšie väzby na štátne štruktúry než tí pravicoví. Neoboľševické a nacionalistické organizácie presadzujú ideu zjednotenia slovanských národov a ich následné udržanie vo sfére vplyvu mocensky silného Ruska. V ich postojoch a ideológii sa takisto vo veľkej miere objavuje xenofóbia a niekedy aj antisemitizmus. Hlavným cieľom týchto organizácií je boj proti ekonomickej i politickej globalizácii.<sup>14</sup>

Migračná kríza, ktorá prepukla v druhej polovici roka 2015 sa stala ťažiskovou témou extrémistickej scény. V období keď kríza vrcholila začali hlavní predstavitelia ĽSNS uplatňovať výrazne islamofóbnu rétoriku a otvorene tvrdili, že vlnu migrácie v Európe

<sup>13</sup> MILO, M. *Rasistický extrémizmus v Slovenskej republike*. 2005

<sup>14</sup> SOTNÍK, A.: *Násilie na tolerancii*. 2003

zámerné spôsobilá Európska únia s cieľom poškodiť štáty strednej Európy.<sup>15</sup> Rasistické a xenofóbne myšlienky, ktoré sú aj v súčasnosti prítomné vo veľkej miere, šíria najmä extrémistické skupiny. Nie je pravdou, žeby na Slovensku niekedy žila iba slovenská národnosť, v súčasnosti sa však stávame čoraz rozmanitejšou krajinou a tento fakt u väčšiny obyvateľstva vzbudzuje negatívne nálady. Pre zníženie extrémizmu je potrebná integrácia migrantov, ich postupné osvojenie si kultúry danej krajiny a dodržiavanie platných zákonov. Na druhej strane nemôžeme očakávať, že sa úplne vzdajú vlastnej kultúry a zvykov. Integrácia je tým pádom mimoriadne dôležitá.<sup>16</sup>

## 2.4 Extrémizmus v podmienkach Ozbrojených síl Slovenskej republiky

Rovnako ako v iných oblastiach spoločnosti, aj v Ozbrojených silách Slovenskej republiky je problematika extrémizmu aktuálnou témou. Tento druh trestnej činnosti sa však u príslušníkov ozbrojených síl objavuje v relatívne nízkej miere, nakoľko už pri vstupných lekárskych prehliadkach vedia uchádzača s potenciálnymi sklonmi k extrémizmu odhaliť (ak má na tele napr. tetovanie s extrémistickými symbolmi alebo znakmi). Aj napriek tomu sa v minulosti objavili prípady, kedy profesionálni vojaci svojím oblečením, slovnými prejavmi alebo tetovaním prejavovali sympatie k hnutiam, ktoré potláčajú základné práva a slobody občanov.

Stratégiu boja proti extrémizmu v ozbrojených silách stanovujú koncepčné dokumenty a taktiež vojenská polícia spolupracuje v tejto oblasti s vojenským spravodajstvom aj inými bezpečnostnými zložkami aby dokázali vo svojej pôsobnosti primerane konať. Veľmi dôležitá je aj prevencia vo forme pravidelných školení, ktoré sú zamerané nielen na extrémistickú symboliku, ale aj na rôzne iné prejavy extrémizmu, ktoré musia velitelia u profesionálnych vojakov sledovať a prípadne vedieť odhaliť.

## 2.5 Polovojenské organizácie

Problematika polovojenských organizácií síce na prvý pohľad priamo s ozbrojenými silami nesúvisí, ovplyvňuje však ich dôveryhodnosť v očiach občanov. Spochybňovanie dobrovoľnej vojenskej prípravy, výcviku záloh či vzbudzovanie nedôvery voči ozbrojeným zložkám v štáte nepriaznivo vplyva na ich funkciu. Navyše vytváranie silovej zložky, ktorá aj napriek tomu, že nemá právne ukotvenie, vzbudzuje dojem organizovanej skupiny

---

<sup>15</sup> MESEŽNIKOV, G. - GYÁRFÁŠOVÁ, O. *Súčasný pravícový extrémizmus a ultranacionalizmus na Slovensku: Stav, trendy, podpora*. 2016

<sup>16</sup> HLINČIKOVÁ, M. - MESEŽNIKOV, G. *Otvorená krajina alebo nedobytná pevnosť? Slovensko, migranti a utečenci*. 2016

a demonštruje silu, môže veľmi nepriaznivo ovplyvniť vnímanie bezpečnostných zložiek občanmi. Politický radikalizmus až extrémizmus manifestovaný v podobe polovojenských skupín a ich činnosti oprávnene vyvoláva obavy. Sám o sebe totiž môže predstavovať bezpečnostné riziko pre štát, občanov aj spoločnosť. Problematika radikalizmu a extrémizmu je v súčasnosti veľmi diskutovanou témou a jej sekuritizácii sa nevyhýbajú politici ani médiá, zároveň je predmetom detailného štúdia aj v akademickom prostredí. Ide o fenomén, ktorý je v našej spoločnosti nepochybne prítomný. Dôvody prihlásenia sa k extrémistickej ideológii jednotlivca či skupiny, spôsob a výstupy radikalizácie, sú spravidla rôzne.

Oveľa vyšší stupeň spoločenskej závažnosti dosahuje politický radikalizmus a extrémizmus v tom momente, keď sa začne spájať s násilím. Nie v náhodnej či neorganizovanej podobe, ktorá je typická napríklad pre pouličných bitkárov, ktorí majú často blízko ku krajne pravicovým svetonázorom, ale v organizovanej štruktúrovanej forme. Za najnebezpečnejší typ možno v určitom smere považovať radikálne a extrémistické zoskupenia vytvárajúce štruktúrované celky, ktoré sú systematicky tréňované, pripravované a cvičené v činnostiach, ktoré svojim obsahom a formou až nápadne pripomínajú vojenský výcvik. V tomto momente možno hovoriť o polovojenských organizáciách či skupinách s potenciálom generovať organizované násilie. Do problematickej roviny sa dostávame v momente, kedy sa príprava na organizované násilie v ozbrojenom konflikte začne spájať s extrémnou ideológiou, a to či už otvorene alebo v náznakoch.

S problematikou polovojenských organizácií, či v ich podaní domobrán, sa stretneme napríklad aj v programe Ľudovej strany Naše Slovensko, ktorého výraznú časť tvorí prakticky od začiatku. Iniciatíva na založenie domobrany sa objavila v ich predvolebnom programe pred parlamentnými voľbami v roku 2016. Treba však dodať, že členovia ĽSNS o domobrane vždy hovorili skôr v kontexte dopĺňania funkcií polície, ktorá podľa nich nefunguje dostatočne, a nie ako o doplnku k ozbrojeným silám.

Najznámejšou slovenskou polovojenskou organizáciou sú v súčasnosti Slovenskí branci. Oddiely Brancov dnes fungujú vo viacerých slovenských regiónoch, pričom organizácia samotná nemá formu oficiálne zaregistrovaného občianskeho združenia. Asi najdôležitejšou otázkou, ktorá súvisí s pôsobením polovojenských štruktúr je vo všeobecnosti ich lojalita. Vo verejných vyjadreniach vedenia Slovenských brancov aj na ich webovej stránke sa opakuje motív vernosti vlasti, službe a oddanosti národu. Na druhej strane však na úrovni jednotlivých členov boli opakovane na sociálnych sieťach zaznamenané výroky

a postoje veľmi kriticky sa vymedzujúce voči súčasnej medzinárodnej politickej orientácii Slovenska a takisto voči členstvu v NATO či EÚ.

Na webovej stránke [www.slovenski-branci.sk](http://www.slovenski-branci.sk) je uvedené, že Slovenskí branci sú apolitickou, neziskovou organizáciou, ktorá si kladie za úlohu rozvíjať u mladých ľudí lásku k vlasti, prírode a k nášmu kultúrnemu dedičstvu. Sú však organizovaní v oddieloch na územnom princípe, majú svoju hierarchiu, hodnosti a prezentujú sa v uniformách. Precvičujú taktické aktivity, ktoré majú smerovať k získaniu spôsobilostí vykonávať vojenskú taktickú činnosť ako organizovaná skupina. V súčasnosti fungujú takpovediac pod záštitou občianskeho združenia Naša vlasť je budúcnosť, ktoré zastrešuje ich aktivity a aj napriek tomu, že nemajú v štáte právne ukotvenie, budia dojem dobre organizovanej polovojenskej organizácie. Prvým problémom, s ktorým sa stretávame pri existencii polovojenskej organizácie Slovenskí branci je teda najmä to, že žiadny zákon nepojednáva o funkcii či samotnej existencii takejto skupiny občanov. Zároveň zákon nijako nereguluje ani združenia, ktorých primárnou náplňou je vojenský výcvik resp. príprava na vojenskú činnosť. Je preto potrebné zamyslieť sa nad tým, ako je možné, že takáto organizácia už osem rokov funguje v štáte bez toho, aby sa príslušné štátne orgány bližšie zaujímali o jej fungovanie či zdroje financovania.

Ďalším problémom je spochybňovanie funkcie Ozbrojených síl Slovenskej republiky a takisto ostatných bezpečnostných zložiek v štáte aj ich hlavných predstaviteľov, čo môžeme považovať za hybridnú hrozbu, nakoľko súvisí so vzbudzovaním nedôvery v štátne orgány. Na svojej webovej stránke dokonca Slovenskí branci spochybňujú projekt Ministerstva obrany SR o dobrovoľnej vojenskej príprave a klamlivo uvádzajú, že až „*vyše osemdesiat percentná časť našich ozbrojených síl má stav bojovej pripravenosti na bode mrazu*“<sup>17</sup>

Rétorika a činnosť tejto organizácie v mnohých smeroch hraničí s nacionalizmom. Je naozaj dôležité hľadať príčiny vzniku takýchto organizácií a skupín obyvateľov, nakoľko predstavujú pre štát bezpečnostné riziko. Samotná podpora vzdelávania a rozvoj školstva dokáže vo veľkej miere pomôcť tomu, aby sa mladí ľudia nezdržovali v podobných organizáciách, ale aby pochopili históriu krajiny, princípy demokracie a skutočný význam vlastenectva.

---

<sup>17</sup> <<http://www.slovenski-branci.sk/slovenski-branci-vs-dvp-os-sr/>> [cit. 2020-05-11]

## ZÁVER

Môžeme vidieť, že problematika extrémizmu je veľmi aktuálnou témou aj na území Slovenskej republiky. Je potrebné si uvedomiť, že priamymi aj nepriamymi spolutvorcami atmosféry, ktorá značne prispela k podpore pravicových extrémistov, sa stali umiernené politické sily, ktoré živilí xenofóbne a protiimigračné nálady, ktoré nahrávali pravicovým extrémistom z LSNS.

Nárast sympatizantov extrémizmu dnes môžeme pozorovať vo viacerých európskych krajinách. Tieto hnutia a organizácie využívajú frustráciu obyvateľstva zo súčasnej politickej, bezpečnostnej a ekonomickej situácie vo svete. Vyzdvihujú potrebu vlastenectva a patriotizmu v súčasnej dobe globalizácie, pričom v skutočnosti zakrývajú myšlienky rasizmu, xenofóbie a všeobecnej neznášanlivosti voči iným národnostiam.

Prítomnosť extrémnej pravice v politických systémoch vyspelých štátov sveta a tiež existencia polovojenských organizácií je jednou z najväčších výziev pre liberálnu demokraciu, euroatlantické ukotvenie a občianske spolunažívanie v jednotlivých krajinách, ktorým je potrebné v súčasnosti čeliť. Riešením by mali byť aktivity, ktoré budú viesť k deradikalizácii takých skupín obyvateľstva, ktoré sú vzhľadom na svoj profil najviac náchylné k podpore myšlienok pravicových extrémistov. Tu sú však dôležité nielen aktivity zamerané na ideologickú neutralizáciu pravicového extrémizmu, ale aj úsilie štátu o efektívne riešenie najviac diskutovaných sociálnych problémov, boj proti korupcii, dodržiavanie princípov právneho štátu a rovnoprávnosti občanov, takisto skvalitnenie školstva a samotná podpora vzdelávania o demokracii a ľudských právach podporujúce záujem verejnosti o demokratické hodnoty a normy.

## ZOZNAM POUŽITEJ LITERATÚRY

BRUKKER, G. – OPATÍKOVÁ, J. *Velký slovník cudzích slov*. [online]. 2006. Bratislava: Robinson s.r.o., [cit. 2020-01-16]. Dostupné na internete: <<http://www.voltaire.netkosice.sk/docs/vscs.pdf>>

HLINČÍKOVÁ, M. - MESEŽNIKOV, G.: *Otvorená krajina alebo nedobytná pevnosť? Slovensko, migranti a utečenci*. [online]. 2016. Bratislava: Inštitút pre verejné otázky. [cit. 2020-01-20]. Dostupné na internete: <[https://cz.boell.org/sites/default/files/otvorena\\_krajina\\_alebo\\_nedobytna\\_pevnost\\_slovensko\\_migranti\\_a\\_utecenci\\_e.pdf](https://cz.boell.org/sites/default/files/otvorena_krajina_alebo_nedobytna_pevnost_slovensko_migranti_a_utecenci_e.pdf)>

Kolektív autorov. *KOMPAS – Príručka pre výchovu k ľudským právam*. Bratislava: Ministerstvo školstva SR, 2008, 419 s. ISBN 978-80-969407-2-1



Koncepcia boja proti extrémizmu na roky 2015 – 2019. [online]. 2015. Ministerstvo vnútra SR. [cit. 2020-01-16]. Dostupné na internete: <<https://www.minv.sk/?extremizmus-1>>

MAREŠ, M.: *Terorismus v ČR*. Centrum strategických studií. 2005. 500 s. ISBN 8090333389

MESEŽNIKOV, G. - GYÁRFÁŠOVÁ, O.: 2016. *Súčasný pravicový extrémizmus a ultranacionalizmus na Slovensku: Stav, trendy, podpora*. Bratislava: Inštitút pre verejné otázky – Nadácia Hannsa Seidela. ISBN: 978-80-89345-58-8

MILO, D. In: MLYNÁRČÍKOVÁ, V.: *Nemaj trému z extrémů*. Nadácia otvorenej spoločnosti. 2008. 142 s. ISBN 978-80-970143-1-5

MILO, D. – KLIMENT, A. – PŠENÁKOVÁ, M. – HIPŠ, J.: *Nemaj trému z extrémů*. Bratislava: Open Society Foundation, 2007. 117 s. ISBN 978-80-69671-3-5

MILO, M.: 2005. *Rasistický extrémizmus v Slovenskej republike*. Bratislava: Ľudia proti rasizmu. 2005. 119 s. ISBN 978-80-89149-03-2

SOTNÍK, A.: *Násilie na tolerancii*. [online]. 2003. [cit. 2020-01-19]. Dostupné na internete: <<http://www.profini.sk/nasilie-na-tolerancii/>>

VEGRICHTOVÁ, B.: *Extremismus a společnost*. Staré Město: Vydavatelství a nakladatelství Aleš Čeněk, s.r.o., 2017. 320 s. ISBN: 978-80-7380-665-1

## **por. Mgr. Tatiana VAŠŠOVÁ**

*Akadémia ozbrojených síl gen. M. R. Štefánika,  
Demänová 393, 031 01 Liptovský Mikuláš,  
telefón: 0960 422986, fax: 0960 422269,  
vassova.tatiana@gmail.com*

Príspevok je zaradený do kategórie odborný článok.



# VĚJENSKÉ REFLEXIE



## VYUŽITÍ ZNALOSTNÍHO MANAGEMENTU PŘI TVORBĚ STRATEGICKÝCH DOKUMENTŮ MINISTERSTVA OBRANY ČESKÉ REPUBLIKY

THE USE OF KNOWLEDGE MANAGEMENT IN THE CREATION  
OF STRATEGIC DOCUMENTS IN THE MINISTRY OF DEFENCE  
OF THE CZECH REPUBLIC

Kristýna BINKOVÁ – Jaromír PITAŠ

### ABSTRACT

*Knowledge is currently perceived as strategically significant resource, and the ability to learn is a vital part of the organisation's development and strategy. Thus, it is self-evident that knowledge management aims at creation of an appropriate value for the organisation by means of enhancing the organisation's efficiency as well as achieving its determined goals. The article deals with application of knowledge management within a specific environment of public administration – the Ministry of Defence of the Czech Republic. The aim of this article is to present findings of a sociological research which was carried out in the form of structured interviews with employees of the Ministry of Defence of the Czech Republic who participate in creating both internal strategic documents and strategic documents to secure the state defence on the national level. It focused on finding out the level of existence, sharing and transferring the knowledge of methods of strategic analysis and methodology for creating strategic documents. Specific measures based on the findings were suggested. Their implementation can optimize the whole process of creation of strategic documents. Having a broad social impact, these measures can also enhance organisation's efficiency as well as fulfill the Ministry's mission and vision.*

**Key words:** *Knowledge management, Ministry of Defence, strategic documents*

### ÚVOD

Moderní management byl v relativně nedávné době obohacen o přístup označovaný jako znalostní management. Jak je z názvu zřejmé, je tento přístup založen na práci se znalostmi, znalostními zdroji, resp. intelektuálním kapitálem organizace. Znalostní management je souhrnem poznatků z mnoha oblastí a vědních disciplín. Poprvé se objevil v 70. letech 20. století, kdy se mu věnovali odborníci na akademické půdě a zhruba o 20 let později se jím začali zabývat také manažeři. V současné době rychlého technického pokroku a změn si organizace velmi dobře uvědomují význam znalostí a důležitost jejich řízení. Znalosti jsou dnes velice ceněny. Staly se nejdůležitější formou kapitálu podniku. Tradiční kapitálové zdroje (peníze, půda, technologie) jsou závislé na znalostním kapitálu a tato závislost se stále více prohlubuje. Znalostní potřeby organizací rostou a stávají se kritickým

# VJENSKÉ REFLEXIE

strategickým zdrojem, nepostradatelným k dosažení úspěchu. Umožňují organizacím dosáhnout vyšší efektivity, konkurenceschopnosti a synergického efektu. Značné uplatnění aktivit znalostního managementu se proto projevuje při strategickém plánování, které realizuje vrcholový management organizací, a jehož výsledkem je tvorba strategických a koncepčních dokumentů. Z tohoto důvodu začíná být znalostní management v současné době velmi často využíván v různých organizacích, a to bez ohledu na to, zda se jedná o velké mezinárodní korporace, malé a střední podniky či orgány státní správy.

Výzkum je zaměřen na resort veřejného sektoru, jehož strategické plánování má zvláště významný dopad na stát a bezpečnost celé společnosti. Hovoříme o resortu Ministerstva obrany České republiky. Pro zaměstnance Ministerstva obrany České Republiky, kteří se zabývají aspekty strategie organizace (tvorba strategických dokumentů), je úroveň znalostí a její neustálý rozvoj povinná a nezbytná pro profesionální pracovní výkon. Cílem výzkumu bylo zjistit odpověď na následující výzkumnou otázku: „Jaká je současná úroveň využití znalostního managementu při tvorbě strategických dokumentů na Ministerstvu obrany České republiky?“ Prostřednictvím jednotlivých zjišťovacích otázek je mapován současný stav a následně navržena příslušná opatření. Zjišťovací otázky jsou zaměřeny na vybrané kroky procesu tvorby strategických dokumentů. Zejména potom na existenci znalosti metod strategické analýzy a jejich využití, existenci znalosti zadání a metodiky, určující postup při zpracování strategických dokumentů a v závěru na zjištění podnětů pro optimalizaci práce se znalostmi, potřebnými pro tuto důležitou oblast strategického řízení.

Článek je vytvořen v rámci výzkumného projektu Metody strategické analýzy využitelné v resortu obrany ČR. Řešitelským pracovištěm je Katedra řízení zdrojů, skupina managementu (Univerzita obrany).

## 1 TEORETICKÝ ZÁKLAD

### 1.1 Definice znalost

Hierarchický řetězec znázorňující vznik znalostí se většinou charakterizuje schématem: data - informace - znalosti. V teorii i praxi mají tyto pojmy řadu rozdílných interpretací, ve znalostním managementu se však jejich význam zvolna stabilizuje. Data popisují nějakou část reálného světa kolem nás ve formě vhodné k počítačovému zpracování. Jsou vyjádřena symboly (čísla, písmena, text, zvuk, obraz), ale může jí tí o smyslové vjemy

# VĚJENSKÉ REFLEXIE

(čich, hmat). Chápu se jako následnost znaků (signálů), odrážející bezprostředně zkoumanou skutečnost. Samy o sobě ale nemají význam.<sup>1</sup> Pokud data zpracujeme a v procesu interpretace jim přisoudíme určitý význam, vzniká informace. „Informace jsou data obohacená o relevantnost a účelnost.“<sup>2</sup> Hodnota informace závisí především na znalosti uživatele informace. Jinými slovy, pokud dokážeme informace prakticky využít, jedná se o znalosti. Znalost nebo také poznání, či poznatek, vědění či dovednost je tedy informací s přidanou hodnotou, která vyplývá z interpretace, zkušeností, poznávání a porozumění. Dále je závislá na inteligenčních schopnostech a na schopnostech dávat si věci do souvislosti. Znalost je širší, hlubší a bohatší než data nebo informace. Znalost je účelová koordinace akce. Schopnost něco uskutečnit. Rozdíl mezi informacemi a znalostmi je právě v této akci. Informace jenom popisuje akci, zatímco znalost je čin. Nepoužitelné a nepoužité znalosti zůstávají informacemi tak dlouho, dokud nejsou transformovány v akci.<sup>3</sup> Řetězec data - informace - znalosti se v poslední době ještě rozšiřuje o pojem vědomost a moudrost. Obsahový výklad pojmu znalost se často liší.

Dle Kleina je znalost schopnost využít své vzdělání, zkušenosti, hodnoty a odbornost jako rámec pro vyhodnocení dat, informací a jiných zkušeností k výběru odpovědi na danou situaci. Dle Davenporta a Prusaka je znalost proměnlivou směsí uspořádaných zkušeností, hodnot, kontextových informací z pohledu odborníka, která stanovuje pravidla pro hodnocení a začleňování nových zkušeností a informací. Znalost vzniká a je využívána v hlavách znalostních pracovníků. V organizacích je často obsažena nejen v dokumentech nebo v databázích, ale také v organizačních pravidlech, procesech, postupech a normách.<sup>4</sup> Znalosti se však pro organizaci stávají aktivem teprve v okamžiku, kdy se je podaří dostat do znalostního systému umožňujícího sdílení a využívání znalostí a schopností.

Každý z významných autorů věnující se managementu znalostí člení znalosti velmi podobným způsobem. Jejich typologie je však v podstatě stejná. Nonaka a Takeuchi, autoři jedné z nejznámějších klasifikací, hovoří o třech typech znalosti - explicitní, tacitní a implicitní. Explicitní znalost lze vyjádřit formálním jazykem, to znamená, že ji můžeme napsat, nakreslit nebo jinak znázornit. Můžeme ji tedy formalizovat, přenášet, ukládat a skladovat. Lze ji vyjádřit pomocí dat. Tacitní znalosti jsou vytvářeny interakcí explicitních

---

<sup>1</sup> TRUNEČEK, J. 2004. Management znalostí. Praha: C. H. Beck, ISBN 80-7179-884-3.

<sup>2</sup> DRUCKER, P. F. 1995. Nové reality. Praha: Management Press, ISBN 80-85603-85-3.

<sup>3</sup> TRUNEČEK, J. 2004. Management znalostí. Praha: C. H. Beck, ISBN 80-7179-884-3.

<sup>4</sup> DAVENPORT, T.H., PRUSAK, L. 1998. Working Knowledge: How Organizations Manage What They Know. Harvard Business School Press, Boston.

znalostí a zkušeností, dovedností, intuice, představ, mentálních modelů atd. Tento typ znalosti má subjektivní charakter, je vázán na osobnost člověka a je velmi těžké je vyjádřit a přenášet. Implicitní znalosti jsou potom tacitní znalosti, které lze formalizovat.<sup>5</sup>

## 1.2 Vysvětlení pojmu znalostní management

O pojmu „znalostní management“, „management znalostí“, či „řízení znalostí“, z anglického „knowledge management“, slycháváme čím dál častěji v nejrůznějších souvislostech, přestože je tento obor velmi mladý a ne plně ustálený.<sup>6</sup> V odborné literatuře se vyskytují rozličné definice - od velmi obecných, až po zcela konkrétní.

Dle Huberta můžeme znalostní management v obecné rovině definovat jako systematické úsilí s cílem umožňovat informacím v organizaci růst, protékat a vytvářet hodnotu.<sup>7</sup> Znalostní management by měl být schopen převést tuto zachycenou informaci ve znalost, která může být využita uvnitř organizace nebo dále předána.<sup>8</sup> Bureš definuje znalostní management v organizaci jako „způsob manažerského přístupu k vedení organizace, tvorbu prostředí v organizaci a dosahování podnikových cílů, spočívající ve sladění organizačních procesů s procesy znalostními prostřednictvím znalostních zdrojů a za pomoci vhodných metod, technik a nástrojů.“<sup>9</sup> Novotný chápe znalostní management jako systematický proces vyhledávání, výběru, organizace, koncentrace a prezentace znalostí způsobem, který pomáhá v organizacích zvyšovat úroveň, na jaké zaměstnanci rozumí konkrétním oblastem.

Konkrétní aktivity znalostního managementu pomáhají organizacím zaměřit se na nabývání, uchovávání a využívání znalostí v takových oblastech, jako je strategické plánování či rozhodování.<sup>10</sup> Na nutnou spojitost znalostního managementu s organizační strategií dále poukazují například definice Van Der Speka<sup>11</sup>, Macintosh<sup>12</sup> či Sunasseeho.<sup>13</sup> Znalostní

---

<sup>5</sup> TRUNEČEK, J. 2004. Management znalostí. Praha: C. H. Beck, ISBN 80-7179-884-3.

<sup>6</sup> HRADECKÁ, Petra. 2006. Knowledge management [online]. Praha, 2006 [cit. 2020-03-12]. Bakalářská práce. Vysoká škola ekonomická v Praze.

<sup>7</sup> O'DELL, C., HUBERT C. 2011. The New Edge in Knowledge: How Knowledge Management Is Changing the Way We Do Business. New Jersey: John Wiley & Sons, ISBN 978-0-470-91739-8.)

<sup>8</sup> RHEM, A. J. 2017. Knowledge management in practice. Boca Raton, FL: CRC Press, Taylor & Francis Group, ISBN 9781466562523.

<sup>9</sup> BUREŠ, V. 2005. KM-Beat-It: Metodika zavádění znalostního managementu. Liberec: E+M Ekonomie a Management, roč. 8, č. 7, str. 36-50. ISSN 1212-3609

<sup>10</sup> NOVOTNÝ, J., MIKULECKÝ, P. 2011. Znalostní management a jeho uplatnění v mezinárodních podnicích. Scientific Papers Of The University Of Pardubice. Series D, Faculty Of Economics nad Administration 16 (20).

<sup>11</sup> VAN DER SPEK, R., SPIJKERVET, A. 1997. Knowledge Management: Dealing Intelligently with Knowledge, in: LIEBOWITZ, J., WILCOX, J.C. 1997. Knowledge Management and Its Integrative Elements. Boca Raton: CRC Press, ISBN 0-8493-3116-1.

<sup>12</sup> MACINTOSH, A. 1996. Position Paper on Knowledge Asset Management. Artificial Intelligence Applications Institute, University of Edinburgh, Scotland.



# VĚJENSKÉ REFLEXIE

management může například dle četných publikovaných zkušeností Bureše<sup>14</sup> velice zefektivnit také práci s dokumenty a jejich obsahem.

Vývoj znalostního managementu podle Michaela Earla (profesor na Oxford Univerzity zabývající se informačním managementem), probíhá již od počátku 60. let minulého století. Earl dělí znalostní management na čtyři vývojové etapy. V 1. etapě (počátek 60. let) je důraz kladen na znalosti jako zdroj inovací a základní podmínku konkurenceschopnosti organizace. Tzn. kdo má informace, ten je schopen správně se rozhodnout a uspět. 2. etapa (od 70. let) je charakteristická nástupem informačních technologií (IT), které sebou přinesly nové možnosti ve sběru, archivaci a zpracování dat. Spolu s tím vystoupila do popředí nutnost vzdělávání a příležitost nového přístupu k výcviku zaměstnanců. Od této etapy již hovoříme o managementu znalostí. 3. etapa nastupuje na konci 90. let, kdy důraz na IT je rozšířen na informační a komunikační technologie (ICT). Rozvoj internetu, intranetu, portálů, vyhledávacích programů sebou přinesly i příležitost sdílení znalostí. V současné době nastupuje potřeba přechodu do 4. etapy. IT/ICT jsou již významnými nástroji pro práci se znalostmi, proto se lze zaměřit na technologie a procesy s využitím IT/ICT. Toto propojení umožní získání správných znalostí a jejich využití ve správný čas, správnými lidmi a ve správné situaci (efektivita směřování a využívání znalostí pro dosažení nové úrovně kvality procesů v organizaci).<sup>15</sup>

Na straně jedné je vývoj znalostního managementu navázán na rozvoj IT/ICT, a tím na příležitosti, které tyto technologie sebou přináší. Na straně druhé je zde potřeba zaměření se na řízení znalostí jako procesu, který probíhá svým životním cyklem. Odborná literatura obsahuje celou řadu modelů, které popisují životní cyklus znalostního managementu prostřednictvím jednotlivých fází. Kanata a Atilgan dělí proces řízení znalostí do tří základních fází:

- fáze vytvoření znalostí, která začíná jejich vznikem ať již vědomým (vědomé učení, zpracování) či nevědomým (vrozené schopnosti, instinkt), znalosti jsou tedy objeveny, získány a ověřeny,
- fáze ukládání znalostí, ve které jsou znalosti udržovány a organizovány tak, aby mohly být znovu vyhledány a zabráněno se jejich ztrátě,

---

<sup>13</sup> SUNASSE, N., SEWRY, D. 2002. A Theoretical Framework for Knowledge Management Implementation. Proceedings of SAICSIT.

<sup>14</sup> BUREŠ, V. 2007. Znalostní management a proces jeho zavádění: průvodce pro praxi. Praha: Grada Publishing. Management v informační společnosti. ISBN 978-80-247-1978-8.

<sup>15</sup> PŘIKRYL, J. 29. 11. 2004. Nepleťme si informace a znalosti: Řízení znalostí: Téměř všichni ho uznávají, jen málokdo to skutečně dělá. Hospodářské noviny, s. 1. ISSN 0862-9587

# VJENSKÉ REFLEXIE

- fáze předání znalostí, ve které mezi sebou aktéři znalosti sdílí a vyměňují tak, aby jim bylo správně porozuměno.<sup>16</sup>

Základní myšlenkou znalostního managementu je shromažďovat vše, co je v organizaci známo o procesech, procedurách, datech, know-how a zkušenostech a to vše převádět do užitečných znalostí, ke kterým bude umožněn přístup těm, kteří je potřebují a to odkudkoliv, kdykoliv a na příslušné úrovni. V oblasti ukládání a sdílení znalostí je kladen důraz zejména na IT/ICT (internet, intranet, informační a komunikační portály a aplikace, sdílené servery, cloudové úložiště aj.). Úspěch práce se znalostmi však nespočívá pouze v jejich sdílení, ale hlavně v jejich transferu mezi správnými lidmi a ve správné situaci. IT/ICT jsou pouhým pomocníkem pro získávání a uložení informací, zatímco transfer znalostí se zabývá zejména přenosem poznatků, zkušeností a kompetencí od těch, kteří je generují, k těm, kteří z nich dokáží vytvořit praktické výstupy. Součástí je podpora vzájemné komunikace, kooperace, vytvoření přátelského nekonkurenčního prostředí pro šíření znalosti, odstranění bariér, motivaci, tvorbu učebních cyklů, zapojení lidí do kolektivu a sítí aj.

Všechny aktivity se přitom vzájemně prolínají. Proces řízení znalostí tedy není konečným, přesně určeným cyklem, ale kontinuální záležitostí. I když nejprve nové znalosti objevujeme či získáváme stávající, během tohoto procesu může probíhat současně proces ukládání, sdílení i transferu znalostí. Je zapotřebí je neustále rozšiřovat, kvalitativně rozvíjet, upravovat a aktualizovat, jinak organizace rychle ztratí svoji konkurenceschopnost.

Otázkou zde může být, jakým způsobem znalostní management zavést do života organizace? Je zcela nezbytné k tomuto procesu přistupovat systematicky a vymezit obsah a návaznost kroků, které povedou k úspěšné a efektivní implementaci znalostního managementu. Za tímto účelem vzniklo poměrně velké množství metodik zavádění znalostního managementu. Mezi ně patří například KM Toolkit A. Tiwany, Stavební bloky K. Wiiga, P2-KSP, Standardized KM Implementation, APQC Road Map, Nabla Per Partes, K-Stream, Ibermatica, Prorad, On-To-Knowledge, Corma, Know-It či KM-Beat-It.<sup>17</sup>

Objevit se však může řada faktorů, potenciálně bránících organizaci ve sdílení znalostí. Může dojít k využívání znalostí jako výrazu moci, zadržování znalostí na různých stupních řízení, monopolizaci znalostí jednotlivci nebo skupinami, nedostatečné oceňování

<sup>16</sup> KANAT, S., ATILGAN, T. 2014. Effects of Knowledge Management on Supply Chain Management in the Clothing Sector: Turkish Case. *Fibres and Textiles in Eastern Europe*. 103. 9-13.

<sup>17</sup> BUREŠ, V. 2005. KM-Beat-It: Metodika zavádění znalostního managementu. Liberec: E+M Ekonomie a Management, roč. 8, č. 7, str. 36-50. ISSN 1212-3609

pracovníků, kteří jsou nositeli znalostí, selhání snahy o koordinaci mezi informačními technologiemi a lidskými zdroji, snaha za každou cenu vybudovat mohutnou databázi všech znalostí v organizaci či rivalita uvnitř organizace.

### 1.3 Zájem o problematiku znalostního managementu

Vývoj zájmu o problematiku znalostního managementu dokazuje řada publikací s různým zaměřením. Znalostní management je v popředí především na akademické půdě, množství výzkumů však proběhlo i v podnikatelském prostředí. Závěry výzkumů ukazují, že se jedná o velmi perspektivní oblast, o kterou organizace projevují zájem. V mnoha případech však stále existují značné rezervy. Mezi ně patří nepřipravenost technické infrastruktury na práci se znalostmi, přehlacení nepotřebnými znalostmi, neochota pracovníků sdílet znalosti či neshoda o přínosech znalostního a managementu ve vedení organizace.<sup>18</sup>

V České republice provedla výzkum, mapující situaci v oblasti znalostního managementu například Marešová, která na základě výsledků dotazníkového šetření u 132 firem, sídlících v České republice zjistila, že přestože si firmy uvědomují přínos znalostního managementu a jeho pozitivní dopad na podnikatelskou strategii, zájem o znalosti zaměstnanců je spíše menší. Největší bariérou znalostního managementu se ukázalo být problematické ocenění znalostí, podcenění přínosů znalostního managementu či neochota pracovníků sdílet znalosti. Jako hlavní způsob získávání znalostí firmy uvádí pravidelná školení zaměstnanců, sdílení znalostí je podpořeno řízenou diskuzí nebo brainstormingem.<sup>19</sup>

### 1.4 Tvorba strategických dokumentů

Strategie – z řeckého „strategos“ (generál), „stratos“ (vojsko, výprava) + „agein“ (vést) – je dlouhodobý plán činností zaměřený na dosažení vytyčených, dlouhodobých cílů. Zatímco cíle vymezují, čeho chceme dosáhnout, strategie vymezuje způsoby, jak stanovené cíle naplnit. Její vytváření, a tedy strategické řízení, spadá do kompetence top managementu.

Strategické řízení je proces, kterým se kromě optimální strategie stanovuje vize a poslání organizací a vyvozují se z nich strategické cíle na základě strategické analýzy prostředí. Mezi metody interní analýzy prostředí řadíme například benchmarking, GAP analýzu, model EFQM, CAF, metodu DELPHI či analýzu 7S. Mezi metody externí analýzy

<sup>18</sup> MAREŠOVÁ, Petra. 2010. Výzkum uplatnění znalostního managementu v českých podnicích. Liberec: E+M Ekonomie a Management.

<sup>19</sup> MAREŠOVÁ, Petra. 2010. Výzkum uplatnění znalostního managementu v českých podnicích. Liberec: E+M Ekonomie a Management.

# VJENSKÉ REFLEXIE

prostředí řadíme například metodu PESTLE, metodu strategických scénářů, delfskou metodu či Porterovu analýzu. Analýza zainteresovaných stran, metoda SWOT analýzy či metoda DOTMLPFI se řadí mezi metody komplexní, integrující faktory interního i externího prostředí.

Součástí strategického řízení je zároveň implementace formulovaných koncepcí a zvolených strategických plánů, jejich monitorování a vyhodnocení. Hlavním smyslem celého procesu strategického řízení je efektivně využít zdroje organizace v součinnosti s příležitostmi na trhu a získat v určeném čase pro organizaci silnější strategickou konkurenční výhodu, než je současná.<sup>20</sup> Strategické plány se zaměřují na globální otázky budoucnosti organizace a způsoby dosahování vytyčených cílů. Např. velikost podniku, produktové portfolio, finanční struktura podniku, výzkum a vývoj, investice, technologie apod. V současné době se v soukromé sféře strategické plány vztahují spíše ke kratšímu časovému horizontu. Důvodem je zejména skutečnost, že prostředí podniků je poměrně dynamické, často a intenzivně se proměňující, a proto nelze stanovit plány na několik let dopředu. Naproti tomu ve státním sektoru je situace stabilnější, lze se tedy setkat v některých oblastech i s plány na velmi dlouhé období. Například v resortu Ministerstva obrany jsou strategické plány vytvářeny na období 10 - 20 let.<sup>21</sup>

Strategický dokument lze chápat jako dohodu o využití současných zdrojů a nalezení společného cíle, kterého chce organizace dosáhnout. Strategické dokumenty se liší mírou detailu popisovaných cílů i svojí časovou délkou. Čtyřmi základními formami strategických dokumentů, řazených od obecných po konkrétní jsou koncepce, strategie, program a plán rozvoje (také akční plán).

Proces tvorby strategických dokumentů je rozdělen do několika základních fází, z nichž každá má svůj výstup a požadovanou strukturu. Doporučenými kroky před zahájením přípravy strategického dokumentu jsou:

- identifikace problému,
- rozhodnutí vedení organizace se problémem zabývat a vytvořit za tímto účelem strategii,
- určení osoby, zodpovědné za přípravu strategického dokumentu,

---

<sup>20</sup> VEBER, J. 2009. Management: základy, moderní manažerské přístupy, výkonnost a prosperita. 2., aktualizované vyd. Praha: Management Press, ISBN 978-80-7261-200-0.

<sup>21</sup> BINKOVÁ, K. 2019. Základy managementu: studijní text. Brno: Univerzita obrany v Brně, ISBN 978-80-7582-111-9.

# VŮJENSKÉ REFLEXIE

- vytvoření zadání, posouzení rozsahu jeho prací a dosažitelnosti,
- stanovení, kdo bude projekt řídit a kdo zpracovávat, obsazení rolí a odpovědností,
- zpracování návrhu tvorby strategického dokumentu, obsahujícího všechny plánované postupy a údaje pro přípravu strategického dokumentu.

Následně samotná tvorba strategického dokumentu je rozdělena na tři části:

- část analytickou - zmapování situace pomocí metod strategické analýzy, získání relevantních informací a získání závěrů, ze kterých se vychází při tvorbě samotné strategie,
- část strategickou - stanovení vize a cílů a jejich rozpracování do jednotlivých tematických oblastí,
- část akčního plánu - stanovení konkrétních kroků pro realizaci strategie.

## 1.5 Strategické dokumenty resortu Ministerstva obrany České republiky

Mezi české strategické dokumenty, na jejichž tvorbě se Ministerstvo obrany České republiky podílelo za posledních deset let, patří:

- Obranná politika Československé a České republiky 1989-2009,
- Bílá kniha o obraně,
- Bezpečnostní strategie České republiky - září 2011,
- Plán obrany ČR,
- Obranná strategie České republiky - září 2012,
- Koncepce aktivní zálohy,
- Koncepce mobilizace,
- Koncepce přípravy občanů k obraně státu,
- Bezpečnostní strategie České republiky - únor 2015,
- Dlouhodobý výhled pro obranu 2030,
- Koncepce výstavby Armády České republiky 2025,
- Strategie vyzbrojování a podpory rozvoje obranného průmyslu České republiky do roku 2025,
- Obranná strategie České republiky,
- Koncepce přípravy občanů k obraně státu 2019-2024,
- Dlouhodobý výhled pro obranu 2035,
- Koncepce výstavby Armády České republiky 2030.



## 2 METODOLOGIE VÝZKUMU

K zjištění poznatků, týkajících se současného stavu znalostního managementu v prostředí Ministerstva obrany České republiky bylo vedeno 18 strukturovaných rozhovorů o průměrné délce trvání 90 minut. Pro výběr respondentů byla použita metoda záměrného, kvótního výběru, jejímž kritériem byla zkušenost se zpracováním strategických dokumentů ve zkoumaném prostředí v posledních deseti letech. Tou se rozumí přímé zpracování dokumentů ať už v pozici hlavního zpracovatele, který koordinuje tým podřízených, tak v pozici zpracovatele jednotlivých částí dokumentu. Při realizaci rozhovorů byl využit záznamový arch a aplikován nedirektivní styl vedení rozhovoru. Po provedení transkripce získaných dat, redukce prvního řádu textu odpovědí respondentů, následného otevřeného kódování a kategorizace pojmů s využitím techniky konstantního porovnávání bylo možné data kvalitativního charakteru převést do kvantitativní podoby.

Přibližně třetina respondentů patřila mezi občanské zaměstnance, třetina mezi aktivní vojáky z povolání ve služebním poměru a třetina mezi vojáky ve výslužce. Z hlediska organizačních celků se jednalo o příslušníky Ministerstva obrany České republiky, Generálního štábu Armády České republiky, Hlavního velitelství vojenské police, Univerzity obrany a dalších obdobných složek vedení rezortu. Praktické zkušenosti respondentů s tvorbou strategických dokumentů se pohybovaly mezi 4 a 15 lety. Jejich celková délka praxe v resortu Ministerstva obrany České republiky se pohybovala mezi 26 a 44 lety, přičemž 14 z 18 respondentů pracovalo a aktivně se podílelo na tvorbě strategických dokumentů též v mezinárodních organizacích, a to v délce od 2 do 10 let. Pro účely tohoto výzkumu bylo vybráno pět zjišťovacích otázek:

- Existuje mezi respondenty znalost metod strategické analýzy?
- Existuje mezi respondenty znalost platné metodiky pro tvorbu strategických dokumentů?
- Disponují respondenti před zahájením zpracování strategického dokumentu znalostí jeho zadání?
- Využívají respondenti při tvorbě strategických dokumentů převážně exaktní metody nebo intuici a zkušenosti?
- Požadují respondenti zlepšení současné úrovně aplikace znalostního managementu a jeho jednotlivých aspektů v resortu Ministerstva obrany České republiky?

Zjištěné poznatky shrnuje následující kapitola.

## 3 VÝSLEDKY VÝZKUMU

Výsledky dotazníkového šetření jsou sumarizovány v grafech a komentářích, umístěných pod každou z pěti položených zjišťovacích otázek.

Otázka 1: Existuje mezi respondenty znalost metod strategické analýzy? Odpovědi znázorňují následující 4 grafy v obrázku 1.

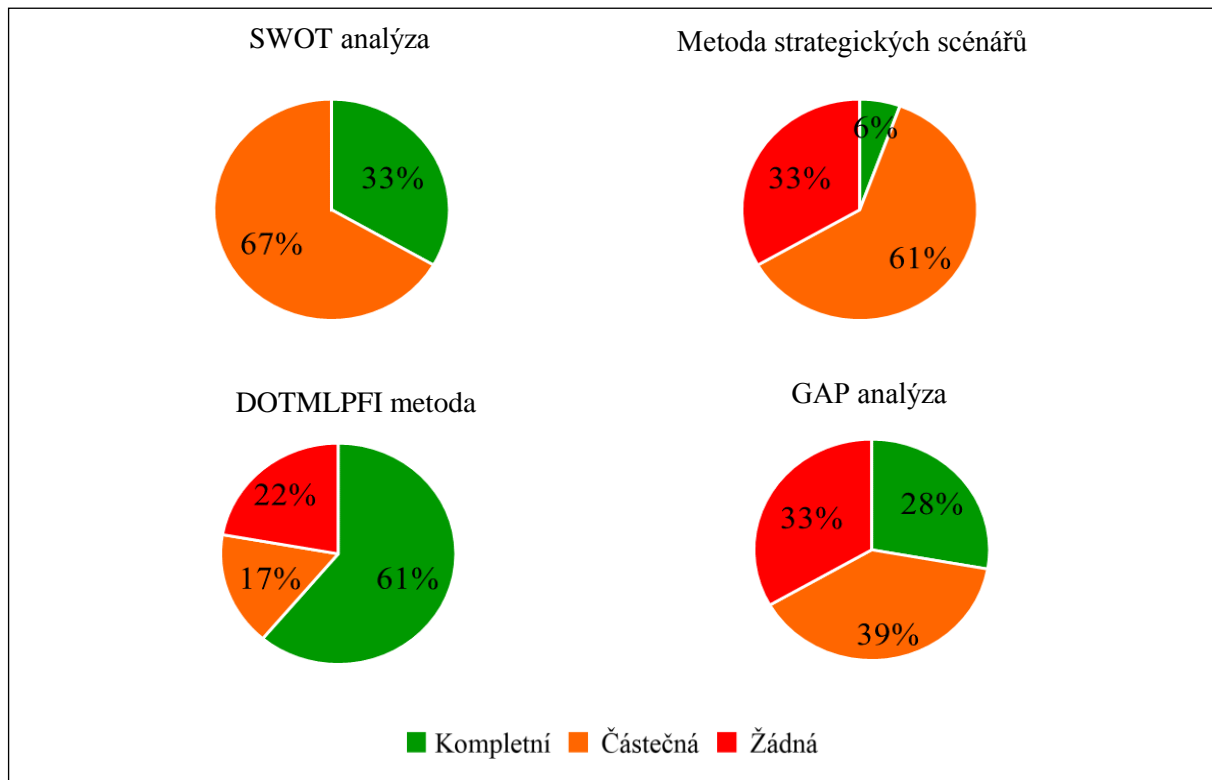

Obr. 1 Existence znalosti vybraných metod  
*Zdroj: autoři*

V prostředí rezortu Ministerstva obrany České republiky byla problematika strategické analýzy částečně zkoumána již v letech 2012 – 2015. Bylo zjištěno, že standardní metody strategické analýzy jsou v rezortu využívány spíše výjimečně. Nejčastějším nástrojem pro řešení problémů spojených s tvorbou strategického dokumentu byla skupinová diskuze a rozhovor mezi řešiteli a zainteresovanými osobami. Z výzkumu vyplynulo, že jen méně než 10% velitelů Armády České republiky pro tvorbu dokumentů využívalo standardizované metody strategické analýzy. Zároveň není využívání metod strategické analýzy přímo stanoveno a vyžadováno v žádném závazném předpisu. Zadavatelé pak nevyžadují použití metod strategické analýzy při zpracování strategických dokumentů, což se odráží i ve vytvořených dokumentech (metody nejsou zmíněny, ani prezentovány výstupy z jejich použití).

# VĚJENSKÉ REFLEXIE

Ani výsledky současného výzkumu v resortu nelze považovat za optimální. Respondenti ve svých odpovědích nejčastěji zmiňovali metodu DOTMLPFI, SWOT, GAP a metodu strategických scénářů. Lze pozorovat, že nejvíce respondentů ovládá metodu DOTMLPFI. Důvodem jsou požadavky zadavatelů a apel resortu na zvládnutí a použití této metody. Komplexní znalost metody se projevila mezi 61 % respondentů. Komplexní znalostí použití metody SWOT disponuje 33 % respondentů, GAP analýzy 28 % a metody strategických scénářů pouhých 6 %. Částečnou znalost metod lze považovat za znalost neexistující, neboť částečně správnou aplikací metod nelze získat relevantní výsledky a tedy ani vytvořit funkční strategický dokument.

Otázka 1: Existuje mezi respondenty znalost platné metodiky pro tvorbu strategických dokumentů? Odpovědi znázorňují následující 2 grafy v obrázku 2.

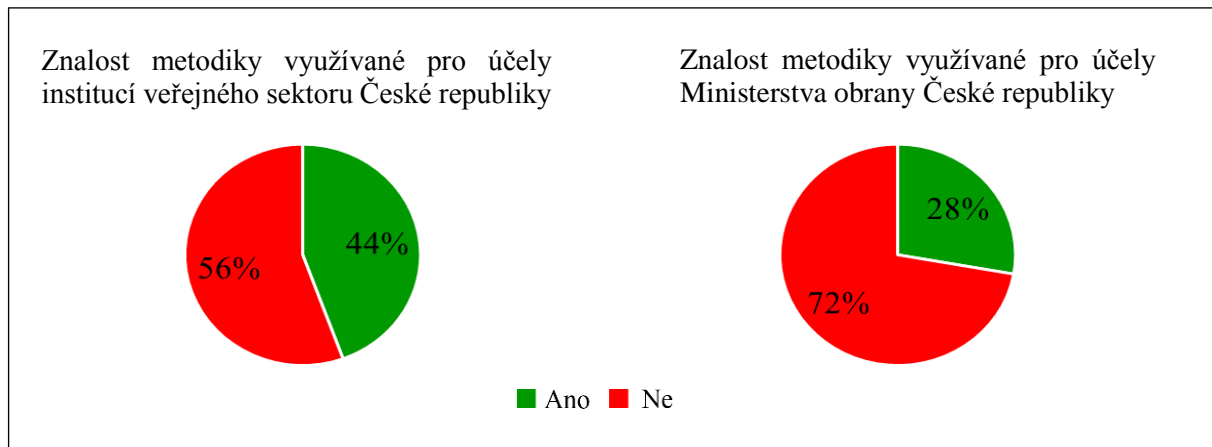

Obr. 2 Existence znalosti metodiky  
*Zdroj: autoři*

V rámci Ministerstva obrany České republiky jsou v současné době znalosti, vztahující se ke strategickému řízení vytvářeny například prostřednictvím vědecké a výzkumné činnosti součástí Univerzity obrany, projektů DZRO (dlouhodobých záměrů rozvoje organizace). Jedná se zejména o:

- projekt STRATAL - Strategické alternativy výstavby a rozvoje schopností ozbrojených sil ČR (Centrum bezpečnostních a vojensko-strategických studií - válečná škola),
- projekt STRATEGAN - Metody strategické analýzy využitelné v resortu MO (Fakulta vojenského leadershipu, Katedra řízení zdrojů).

Znalosti, vztahující se ke strategickému řízení jsou uloženy například v usnesení vlády ČR ze dne 2. května 2013 č. 318, k Metodice přípravy veřejných strategií (aktualizace v roce

# VJENSKÉ REFLEXIE

2018), v několika rozkazech ministra obrany (RMO) a v normativním výnosu Ministerstva obrany (NVMO):

- RMO č. 92/2015 Věstníku, Organizační řád Ministerstva obrany
- RMO č. 66/2012 Věstníku, Plánování činnosti a rozvoje v resortu MO
- RMO č. 103/2013 Věstníku, Projektové řízení v resortu MO
- NVMO č. 44/2014 Věstníku, Pravidla projektového řízení v resortu MO
- NVMO ze dne 29. listopadu 2017, Koncepční dokumenty Ministerstva obrany
- Metodická pomůcka pro tvorbu koncepčních dokumentů resortu Ministerstva obrany z 17. dubna 2018 (návaznost na NVMO 2017).

Přestože znalosti, týkající se strategického řízení a znalosti, potřebné k tvorbě strategických dokumentů v resortu Ministerstva obrany České republiky existují a jsou uloženy, většině respondentů nejsou známy. Klíčové osoby jimi nedisponují a uvádí, že jednotná metodika chybí. Důvodem neznalosti metodik na úrovni veřejného sektoru a návazných dokumentů na úrovni resortu je:

- nedostatečné sdílení znalostí – zpracovatelé neobdrželi informaci o existenci Metodiky přípravy veřejných strategií a návazných dokumentů v resortu MO a tudíž neví, že jsou takové dokumenty vytvořeny;
- nedostatečný transfer znalostí – zpracovatelé nejsou průběžně proškolení (vzdělávání), vše je závislé na jejich iniciativě.

Otázka 3: Disponují respondenti před zahájením zpracování strategického dokumentu znalostí jeho zadání? Odpovědi znázorňuje obrázek 3.

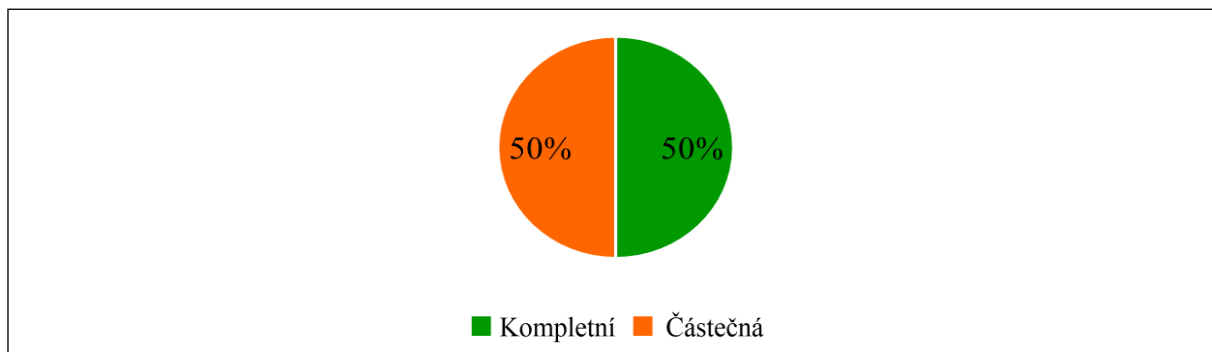

Obr. 3 Existence znalosti zadání  
*Zdroj: autoři*

# VĚJENSKÉ REFLEXIE

Znalost zadání je dle respondentů základem pro zahájení tvorby strategických dokumentů. Bohužel zadavatelé často přesně nevědí, co chtějí, neformulují jednoznačně zadání (cíl, rámcový obsah a očekávané rámcové výstupy). Respondenti (zpracovatelé) tak v řadě případů musí vynaložit veliké úsilí pro upřesnění cíle a rozsahu strategického dokumentu nebo využít své dlouholeté zkušenosti (viz otázka 4) aby vytvořili strategický dokument, který odpovídal nejasným požadavkům zadavatele.

Otázka 4: Využívají respondenti při tvorbě strategických dokumentů převážně exaktní metody nebo intuici a zkušenosti? Odpovědi znázorňuje obrázek 4.

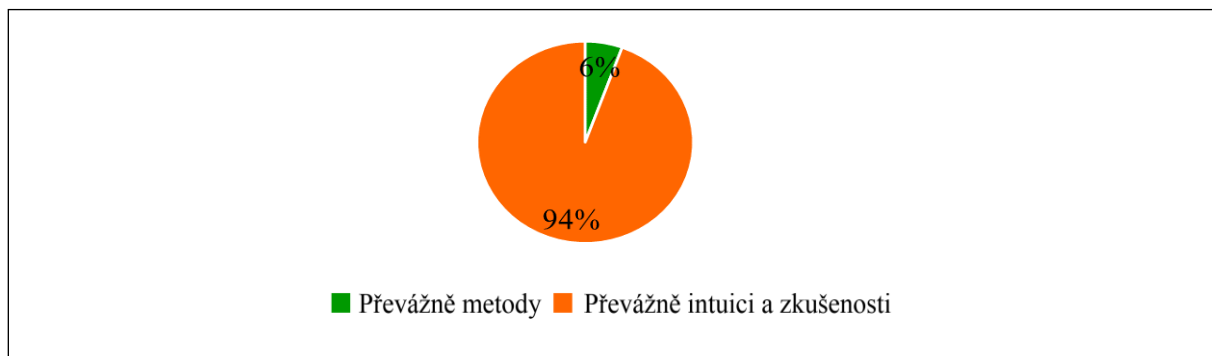

Obr. 4 Využití metod a intuice  
*Zdroj: autoři*

Vzhledem k velkému časovému tlaku na zpracovatele (respondenty) a nejasnému zadání jsou tito nuceni preferovat své dlouholeté zkušenosti ze zpracování strategických a koncepčních dokumentů. To je příčinou klesajících znalostí metod strategické analýzy i jejich aplikace při tvorbě dokumentů. Důsledkem je chybné použití metod (například SWOT analýzy), kdy použití metody se omezuje pouze na identifikaci silných a slabých stránek, příležitostí a hrozeb, a to jen při myšlenkové analýze (v dokumentech ani přílohách není toto zaznamenáno). Spoléhání se na zkušenosti a intuici tak dostává nové zaměstnance, kteří jsou zapojováni do tvorby strategických dokumentů, do situací, kdy jsou tlačeni k nepoužívání metod a k preferování intuice a získávání zkušeností. Nově nabývané zkušenosti pak nejsou podloženy využíváním analytických metod strategického řízení.

Otázka 5: Požadují respondenti zlepšení současné úrovně aplikace znalostního managementu a jeho jednotlivých aspektů v resortu Ministerstva obrany České republiky?



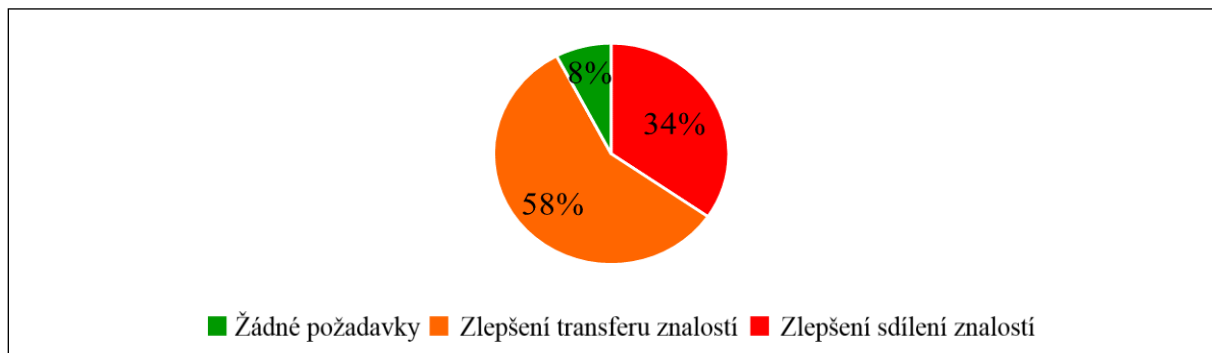

Obr. 5 Požadavky k současné aplikaci znalostního managementu  
*Zdroj: autoři*

Požadavky formulované respondenty vyplývají z důvodů výše uvedených. Nejvíce je respondenty uváděn transfer znalostí. Při analýze odborných kurzů dostupných pro zaměstnance resortu bylo zjištěno, že kurz strategického řízení na Univerzitě obrany nebyl v roce 2019 otevřen z důvodu nezájmu o tento kurz. Přestože je tento kurz zaměřen na transfer znalostí a zkušeností a respondenti mají tuto potřebu, tak vedení jednotlivých organizačních celků tomuto nevěnuje dostatečnou pozornost. Výsledkem je pak neotevření kurzu z důvodu toho, že do kurzu nebyl nikdo svým nadřízeným vyslán. Transfer znalostí se tak omezuje pouze na transfer mezi kolegy / mezi nadřízenými a podřízenými na pracovišti, přičemž je založen pouze na ochotě nositelů znalostí realizovat jejich transfer.

## 4 DISKUZE

Výsledky šetření ukazují, že tvorba strategických dokumentů se opírá o individuální zkušenosti a intuici respondentů (zpracovatelů) při zpracování těchto dokumentů. Na základě dotazníkového šetření jsou identifikovány následující příčiny tohoto stavu.

Zpracovatelé neznají Metodiku přípravy veřejných strategií (56 %) a související metodiku/normativní výnos (72 %). Neznalost ukazuje, že sdílení informací (znalostí) neodpovídá potřebám resortu (zpracovatelé nevědí o existenci dokumentů a neví, kde je lze získat). Dále neprobíhá dostatečně transfer znalostí. Vzdělávání zaměstnanců je založeno na jejich zájmu a dobrovolnosti. Výsledkem je nerealizované vzdělávání a narušení transferu znalostí.

Tím, že vedoucí pracovníci neformulují zadání (cíl a rozsah) dokumentů jasně, ukazují, že se spoléhají na individuální zkušenosti svých podřízených. Zpracovatelé tak získávají potřebné informace o cíli a rozsahu vytvářeného dokumentu na základě využití

# VJENSKÉ REFLEXIE

svých zkušeností. Zadavatelé také nerespektují Metodiku přípravy veřejných strategií a nevyžadují řádné využívání metod strategické analýzy a jejich doložení při předkládání dokumentů k posouzení a následnému schválení. Dopadem nerespektování Metodiky je neznalost metod strategické analýzy a jejich následné nevyužívání (chybné použití) při tvorbě strategických dokumentů. Zpracovatelé při rozhovorech přiznávají, že nerespektují metodiky použití metod strategického řízení. Jejich použití či částečné použití nahrazují zkušeností a intuicí. Hlavním důvodem je dle zpracovatelů časový tlak (nedostatečný časový prostor k použití metod strategické analýzy). Znalost a následné využívání metod strategické analýzy je založeno pouze na iniciativě a dobrovolnosti zpracovatelů (nad rámec formulovaného zadání – rozsah dokumentu).

Respondenti sami pocítují nedostatky ve své práci a požadují sdílení a transfer znalostí. Sebereflexe zpracovatelů tak ukazuje na možnost poklesu znalostí (znalost metod strategické analýzy a jejich správné aplikace). Resort obrany má v současné k dispozici IT/ICT technologie, zkušené lektory a zaměstnance, jejichž prostřednictvím lze nastavit efektivní procesy sdílení i transferu znalostí, které umožní udržení a zvyšování znalostí (vyšší úroveň kvality znalostí).

Pro zlepšení stávajícího stavu je třeba v resortu vytvořit sdílené prostředí (např. Štábní informační systém + SharePoint), kde zpracovatelé strategických a koncepčních dokumentů naleznou:

- metodiku zpracování strategických dokumentů (Metodiky přípravy veřejných strategií schválenou vládou ČR);
- metodiku(y) použití metod strategického řízení v resortu (Metodická pomůcka pro tvorbu koncepčních dokumentů resortu Ministerstva obrany) a další návazné dokumenty.

Resort má v současné době možnost vytvořit sdílený prostor s využitím SharePoint, kde budou shromažďovány metodiky a další dokumenty, které jsou třeba pro kvalitní tvorbu strategických a koncepčních dokumentů. Takto sdílené dokumenty vytvoří znalostní databázi, která bude dostupná všem zainteresovaným zaměstnancům. Příkladem takové databáze může být sdílený prostor pro dokumenty, týkající se projektového řízení. Přístup k dokumentům je řízen správcem sdíleného prostoru.

V rámci projektu STRATEGAN vzešla iniciativa, zaměřená na tzv. karty metod. Karty popisují teorii metod strategického řízení (tedy i strategické analýzy), využívané v resortu, spolu s ukázkou jejich praktické aplikace. Jejich sdílením si zaměstnanci mohou udržovat

# VĚJENSKÉ REFLEXIE

úroveň svých znalostí, zvýšit tuto úroveň nebo i tyto znalosti získat (transfer znalostí). Z tohoto důvodu je třeba tyto karty dotvořit a ve spolupráci s odpovědnými vedoucími pracovníky přizpůsobit podmínkám resortu. Sdílení karet je však jen prvním krokem. Druhým krokem je jejich využívání na kurzech strategického řízení, projektového řízení a kurzu generálního štábu, jakožto nástroje transferu znalostí. Je třeba také upozornit na údržbu karet a jejich rozvoj podle požadavků zpracovatelů strategických a koncepčních dokumentů (reakce na jejich potřeby – znalosti a praktické zkušenosti).

Kurz strategického řízení je třeba považovat za důležitou platformu sdílení a transferu znalostí metod strategického řízení. K tomu je třeba kurz zastřešit z úrovně Ministerstva obrany. Zde je vhodné využít pozitivní zkušenosti z přípravy a realizace kurzu projektového řízení (kurz Administrátor projektu a kurz Manažer projektu), který má svého gestora na Ministerstvu obrany, a který jej komunikuje napříč resortem. Z tohoto důvodu je vhodné zaštitit i tento kurz stanovením gestora (sponzora) kurzu (vedoucí pracovník organizačního celku, jehož hlavní náplní práce je tvorba strategických a koncepčních dokumentů). Dále ve spolupráci s gestorem (sponzorem) dávat na vědomí otevření kurzu a podnítit vedoucí pracovníky k tomu, aby své podřízené nasměřovali k odbornému růstu s využitím právě tohoto kurzu.

Dopady, které lze očekávat při realizaci navrhovaných opatření v oblasti znalostního managementu:

- zaměstnanci mají odpovídající teoretické znalosti a praktické zkušenosti pro zpracování strategických dokumentů;
- organizace sdílí znalosti s využitím IT/ICT;
- transfer znalostí probíhá ve zpracovatelských týmech (zkušenější zaměstnanci učí ty méně zkušenější) a v kurzu strategického řízení (zkušenější lektori a odborníci z praxe předávají znalosti);
- motivace zaměstnanců prostřednictvím práce (zajímavá, srozumitelná, nekonfliktní, neboť zadání je srozumitelné a obsahuje vše potřebné pro dosažení cíle).

## ZÁVĚR

Management znalostí je schopnost organizace zachytávat informace, převádět zachycené informace ve znalost, která je ve správný okamžik, na správném místě využita vhodným zdrojem (pracovníkem) pro efektivní tvorbu přidané hodnoty výsledného produktu a také transferována na dalšího pracovníka. Na management znalostí je nahlíženo jako na

# VJENSKÉ REFLEXIE

proces, který je řízen životním cyklem (tvorba, ukládání a předání). Ministerstvo obrany se podle rozdělní vývoje znalostního managementu nachází stále ve 3. etapě vývoje. Je rozvinut internet, intranet, portály i vyhledávací programy v rezortu, avšak jejich možnosti nejsou dostatečně využívány z pohledu sdílení a transferu znalostí. Využití těchto schopností je založeno na iniciativě pracovníků.

Torba strategických dokumentů ve veřejné správě se řídí od roku 2013 dokumentem Metodika přípravy veřejných strategií (novelizace v roce 2018), který schválila vláda ČR. Ministerstvo obrany uvedený dokument dále rozpracovalo v roce 2017 do normativního výnosu Koncepční dokumenty Ministerstva obrany a dále pak v roce 2018 do dokumentu Metodická pomůcka pro tvorbu koncepčních dokumentů rezortu Ministerstva obrany. Sdílení a transfer znalostí, plynoucích z těchto dokumentů, je však nedostatečné, o čemž svědčí nízká znalost těchto dokumentů, tak jak je prezentována ve výsledcích dotazníkového šetření. V návaznosti na tuto skutečnost nejsou dostatečně využívány ani metody strategické analýzy pro získání dat a formulaci návrhů v těchto dokumentech. Metody strategické analýzy jsou nahrazovány zkušenostmi z let minulých a intuicí předpokládaného vývoje.

Na začátku byla formulována výzkumná otázka: „Jaká je současná úroveň využití znalostního managementu při tvorbě strategických dokumentů na Ministerstvu obrany České republiky?“ Výsledky dotazníkového šetření ukazují, že znalostní management je založen na individuálních znalostech jednotlivých pracovníků. Tito pracovníci tvoří a ukládají znalosti, avšak jejich šíření je omezené. Příčinu lze spatřit v nerespektování řízení znalostí jako procesu včetně životního cyklu řízení znalostí.

Navržená opatření jsou formulována tak, aby mohlo být co nejrychleji nastaveno sdílení a transfer znalostí v rezortu. Využití Štábního informačního systému pro vytvoření sdílených prostor, jmenování gestora kurzu strategického řízení, vytvoření karet metod a jejich sdílení a použití pro transfer znalostí nevyžadují vysoké náklady, včetně nízké časové náročnosti provedení. Přidanou hodnotou těchto opatření bude nová úroveň kvality vytvářených strategických dokumentů.

## SEZNAM POUŽITÉ LITERATURY

BINKOVÁ, K. 2019. *Základy managementu: studijní text*. Brno: Univerzita obrany v Brně, ISBN 978-80-7582-111-9.

BUREŠ, V. 2005. *KM-Beat-It: Metodika zavádění znalostního managementu*. Liberec: E+M Ekonomie a Management, roč. 8, č. 7, str. 36-50. ISSN 1212-3609

- BUREŠ, V. 2007. *Znalostní management a proces jeho zavádění: průvodce pro praxi*. Praha: Grada Publishing. Management v informační společnosti. ISBN 978-80-247-1978-8.
- DRUCKER, P. F. 1995. *Nové reality*. Praha: Management Press, ISBN 80-85603-85-3.
- DAVENPORT, T.H., PRUSAK, L. 1998. *Working Knowledge: How Organizations Manage What They Know*. Harvard Business School Press, Boston.
- HRADECKÁ, Petra. 2006. *Knowledge management* [online]. Praha, 2006 [cit. 2020-03-12]. Bakalářská práce. Vysoká škola ekonomická v Praze.
- KANAT, S., ATILGAN, T. 2014. Effects of Knowledge Management on Supply Chain Management in the Clothing Sector: Turkish Case. *Fibres and Textiles in Eastern Europe*. 103. 9-13.
- MACINTOSH, A. 1996. *Position Paper on Knowledge Asset Management*. Artificial Intelligence Applications Institute, University of Edinburgh, Scotland.
- MAREŠOVÁ, Petra. 2010. *Výzkum uplatnění znalostního managementu v českých podnicích*. Liberec: E+M Ekonomie a Management.
- NOVOTNÝ, J., MIKULECKÝ, P. 2011. *Znalostní management a jeho uplatnění v mezinárodních podnicích*. Scientific Papers Of The University Of Pardubice. Series D, Faculty Of Economics nad Administration 16 (20).
- O'DELL, C., HUBERT C. 2011. *The New Edge in Knowledge: How Knowledge Management Is Changing the Way We Do Business*. New Jersey: John Wiley & Sons, ISBN 978-0-470-91739-8).
- PŘÍKRYL, J. 29. 11. 2004. Nepleťme si informace a znalosti: Řízení znalostí: Téměř všichni ho uznávají, jen málokdo to skutečně dělá. *Hospodářské noviny*, s. 1. ISSN 0862-9587
- RHEM, A. J. 2017. *Knowledge management in practice*. Boca Raton, FL: CRC Press, Taylor & Francis Group, ISBN 9781466562523.
- SUNASSEE, N., SEWRY, D. 2002. *A Theoretical Framework for Knowledge Management Implementation*. Proceedings of SAICSIT.
- TRUNEČEK, J. 2004. *Management znalostí*. Praha: C. H. Beck, ISBN 80-7179-884-3.
- VAN DER SPEK, R., SPIJKERVET, A. 1997. *Knowledge Management: Dealing Intelligently with Knowledge*, in: LIEBOWITZ, J., WILCOX, J. C. 1997. *Knowledge Management and Its Integrative Elements*. Boca Raton: CRC Press, ISBN 0-8493-3116-1.
- VEBER, J. 2009. *Management: základy, moderní manažerské přístupy, výkonnost a prosperita*. 2., aktualizované vyd. Praha: Management Press, ISBN 978-80-7261-200-0.

**Ing. Kristýna BINKOVÁ, PhD.**

*Univerzita obrany, Kounicova 65,  
662 00 Brno, Česká republika  
kristyna.binkova@unob.cz*

**Ing. Jaromír PITAŠ, PhD.**

*Univerzita obrany, Kounicova 65,  
662 00 Brno, Česká republika  
jaromir.pitas@unob.cz*

Príspevok je zaradený do kategórie vedecký článok.





# VĚJENSKÉ REFLEXIE



## ANALÝZA AKTUÁLNEHO VÝVOJA ODMEŇOVANIA PRÍSLUŠNÍKOV POLICAJNÉHO ZBORU A OZBROJENÝCH SÍL SLOVENSKEJ REPUBLIKY V NADVÄZNOSTI NA VÝVOJ PRIEMERNEJ HRUBEJ MESAČNEJ MZDY V NÁRODNOM HOSPODÁRSTVE

ANALYSIS OF CURRENT DEVELOPMENT IN THE REMUNERATION  
OF MEMBERS OF THE POLICE FORCE AND ARMED FORCES OF THE SLOVAK  
REPUBLIC IN RELATION TO AVERAGE GROSS MONTHLY WAGE IN THE  
NATIONAL ECONOMY

Radoslav IVANČÍK – Ľubica BARIČIČOVÁ

### ABSTRACT

*Police officers and professional soldiers represent a unique, distinctive and irreplaceable resource, absolutely necessary for the successful functioning of the Police Force and the Armed Forces of the Slovak Republic – organizations involved in ensuring the security and defense of the state and its people. It is they who, through their work, activities, will and commitment, not only participate in the creation of strategies, intentions and directions of both organizations, but also ensure fulfillment of their mission and achievement of set goals. Efforts to successfully and efficiently operate both armed security corps and achieve the desired results require the continuous development of human resources and to guide, motivate and support them to actively and properly perform their service tasks in order to fulfill the mission and objectives of the organizations. And for this active, high-quality and successful performance of service tasks also reward them adequately. Therefore, the primary scientific objective of the present study is, with the use of relevant methods of scientific research, to analyze the current development in remuneration of members of the Police Force and the Armed Forces of the Slovak Republic in relation to the development of the average gross monthly nominal wage in the national economy of the Slovak Republic.*

**Key words:** *Remuneration, Police Force, Armed Forces of the Slovak Republic, police officers, professional soldiers, average gross nominal monthly wage.*

### ÚVOD

V súčasnom dynamicky sa vyvíjajúcom a neustále sa meniacom prostredí sa otázky bezpečnosti dostávajú čoraz viac do popredia, a to bez ohľadu na oblasť, ktorej sa dotýkajú. Bezpečnosť totiž patrí medzi základné a nevyhnutné podmienky rozvoja každej spoločnosti. Aj preto jednou z hlavných úloh Slovenskej republiky (ďalej len „SR“), ako zvrchovaného, demokratického a právneho štátu, je zaručiť v súlade s jej bezpečnostnými záujmami jej vnútornú a vonkajšiu bezpečnosť. Na plnení tejto úlohy sa dôležitou mierou podieľajú najmä ozbrojené sily, bezpečnostné zbory, hasičské a záchranné zbory, civilná ochrana a záchranné služby v súčinnosti s ministerstvami, ostatnými ústrednými orgánmi štátnej správy a orgánmi

# VOJENSKÉ REFLEXIE

miestnej štátnej správy a samosprávy. Z uvedených zložiek nenahraditeľné miesto majú a nezastupiteľné úlohy plnia Policajný zbor (ďalej len „PZ“) a Ozbrojené sily Slovenskej republiky (ďalej len „OS“).

PZ je ozbrojený bezpečnostný zbor, ktorý plní v podmienkach SR špecifické poslanie. Jeho dôležitosť a jedinečnosť sa primárne odvíja od zaistovania predovšetkým vnútornej bezpečnosti, vnútorného poriadku, boja proti zločinnosti, vrátane jej organizovaných foriem a medzinárodných foriem, ochrany životov, zdravia a majetku obyvateľov SR a plnenia úloh, ktoré pre PZ vyplývajú z medzinárodných záväzkov SR.<sup>1</sup> PZ zároveň plní množstvo ďalších úloh vychádzajúcich z príslušných zákonov, predpisov a interných normatívnych aktov. Participuje napríklad na zaistovaní vonkajšej bezpečnosti štátu, na regulácii spoločenských vzťahov prostredníctvom dodržiavania zákonov, na poskytovaní služieb občanom, na plnení úloh v čase výnimočného stavu alebo núdzového stavu a pod.

OS predstavujú rozhodujúci výkonný prvok systému obrany SR. Hlavnou úlohou OS je zaručovať obranu SR a bezpečnosť štátu pred vonkajším ozbrojeným napadnutím cudzou mocou a plniť záväzky vyplývajúce z medzinárodných zmlúv, ktorými je SR viazaná. K prioritným úlohám patrí aj participácia na zachovávaní verejného poriadku a bezpečnosti štátu, jeho zvrchovanosti, územnej celistvosti a nedotknuteľnosti jeho hraníc. Poslaním a povinnosťou OS je tiež zúčastňovať sa na plnení úloh v čase výnimočného stavu alebo núdzového stavu, pri ktorom sú ohrozené životy a zdravie osôb alebo majetok a spolupracovať pri odstraňovaní následkov. OS v rámci poskytovania humanitárnej pomoci a v rámci vojenských cvičení plnia úlohy aj mimo územia SR. Ak to vyplýva zo záväzkov z medzinárodných zmlúv, ktorými je SR viazaná, plnia tiež úlohy v mierových pozorovateľských misiách Organizácie Spojených národov, Organizácie pre bezpečnosť a spoluprácu v Európe a Európskej únii a úlohy vojenských operácií a misií medzinárodných organizácií.<sup>2,3</sup>

---

<sup>1</sup> Zákon č. 171/1993 Z. z. o Policajnom zbore

<sup>2</sup> Zákon č. 321/2002 Z. z. o Ozbrojených silách Slovenskej republiky, § 4

<sup>3</sup> Bližšie pozri: IVANČÍK, R. – JURČÁK, V. *Kauzalita participácie Ozbrojených síl Slovenskej republiky v operáciách medzinárodného krízového manažmentu a jej finančné aspekty*. Ostrowiec Świetokrzyski: Wyższa Szkoła Biznesu i Przedsiębiorczości w Ostrowcu Św., 2014; BUČKA, P. a kol. *Profesijné využitie vojakov OS SR v operáciách medzinárodného krízového manažmentu*. In *Manažment ľudských zdrojov v ozbrojených silách, bezpečnostných a záchranných zboroch : zborník príspevkov z medzinárodnej vedeckej konferencie*. Liptovský Mikuláš : Akadémia ozbrojených síl generála M. R. Štefánika. 2019; alebo BUČKA, P. – RIŠIANOVÁ, A. *Účasť Ozbrojených síl Slovenskej republiky v mierových operáciách*. Liptovský Mikuláš : Akadémia ozbrojených síl generála M. R. Štefánika, 2010.

# V JENSKÉ REFLEXIE

Úroveň naplňania tohto náročného a zodpovedného poslania a zákonom stanovených úloh podmieňuje úspešnosť výkonu policajnej a vojenskej činnosti, a tým aj celkovú spokojnosť občanov s prácou polície a ozbrojených síl. Aby PZ a OS dosahovali požadované ciele, plnili zadané a z legislatívy vyplývajúce úlohy, aby boli úspešné a rešpektované, je nevyhnutné, aby disponovali adekvátnymi ľudskými zdrojmi, čiže adekvátnym policajným<sup>4</sup> a vojenským<sup>5</sup> personálom, a to nielen z hľadiska kvantity, ale aj kvality.

Z uvedeného preukázateľne vyplýva, že prvoradým predpokladom a zároveň nevyhnutnou podmienkou pre úspešné plnenie úloh stanovených policajnej a vojenskej organizácii v oblasti zaistovania vnútornej a vonkajšej bezpečnosti štátu, obrany slobody, nezávislosti, demokratického zriadenia a teritoriálnej integrity SR, ako aj obrany a ochrany jej občanov a životného prostredia, je dostatočný počet kvalitných a kvalifikovaných príslušníkov PZ a OS v štátnej službe. To v konečnom dôsledku predpokladá vysokú personálnu naplnenosť vo všetkých organizačných zložkách a na všetkých úrovniach vedenia a riadenia PZ a velenia a riadenia OS kompetentnými, vzdelanými, vycvičenými a policajnému a vojenskému povolaniu náležite fyzicky zdatnými, psychicky odolnými a zdravotne schopnými policajtmi a profesionálnymi vojakmi.

Úroveň personálnej naplnenosti a miery stabilizácie skúseného, kvalitného, vzdelaného a odborne, fyzicky i psychicky pripraveného a vycvičeného policajného a vojenského personálu je významným spôsobom ovplyvnená spokojnosťou, resp. nespokojnosťou policajtov a profesionálnych vojakov s ich povolaním, predovšetkým s vytvorenými pracovnými podmienkami (finančnými, materiálnymi, sociálnymi a pod.). Miera tejto spokojnosti či nespokojnosti sa následne úmerne odráža aj na ich záujme (ochote) dlhodobo vykonávať štátnu službu v PZ a OS, resp. zotrvať v služobnom pomere policajta a profesionálneho vojaka, a tým stabilizovať oba ozbrojené zbory z personálneho hľadiska.

V ostatných rokoch však aj napriek snahám o stabilizáciu policajného a vojenského personálu postupne došlo k odchodu pomerne veľkého množstva kvalifikovaných a skúsených príslušníkov PZ a OS zo služobného pomeru, čo sa bezprostredne odrazilo na celkovej úrovni personálnej naplnenosti a stabilite oboch ozbrojených zborov. Na základe skúseností z aplikačnej praxe, ktoré boli podporené aj viacerými čiastkovými výstupmi

---

<sup>4</sup> Bližšie pozri: PAJPACHOVÁ, M. – BARIČIČOVÁ, E. Mäkké faktory úspechu policajnej organizácie ako nenahraditeľný zdroj jej prosperity. In *Manažment podnikania a vecí verejných – dialógy*: vedecko-odborný časopis Slovenskej akadémie manažmentu. Bratislava: SAM, č. 26. s. 59-71.

<sup>5</sup> Bližšie pozri: BELAN, L. – PETRUFOVÁ, M. – VARECHA, J. *Manažment vo vojenstve*. Liptovský Mikuláš: Akadémia ozbrojených síl generála M. R. Štefánika, 2019.

z realizovaných vedeckých výskumov v tejto oblasti či už v rámci Ministerstva vnútra SR (ďalej len „MV SR“) alebo Ministerstva obrany SR (ďalej len „MO SR“), možno konštatovať, že za rozhodnutím rozviazania služobného pomeru často stojí nespokojnosť policajtov a profesionálnych vojakov s ich pracovnými podmienkami, predovšetkým s ich finančným ohodnotením.

V kontexte nevyhnutnej potreby úspešného fungovania policajnej aj vojenskej organizácie tak do popredia vystupuje zásadný teoreticko-praktický a výskumný problém týkajúci sa kľúčových faktorov determinujúcich stabilizáciu policajtov a profesionálnych vojakov v štátnej službe. Z tohto pohľadu je cieľom tejto štúdie upriamiť pozornosť tak odbornej, ako i laickej verejnosti na nasledovné otázky:

1. Aký podiel na stabilizácii policajtov a profesionálnych vojakov v štátnej službe zohrávajú finančné faktory?
2. Zodpovedá vývoj úrovne odmeňovania v oboch ozbrojených zboroch vývoju odmeňovania v civilnom sektore?

V tomto ponímaní, ako aj v súlade so zásadami bezpečnostného výskumu a tiež v nadväznosti na prebiehajúce zmeny v bezpečnostnom a sociálno-ekonomickom prostredí, je hľadanie odpovede na položené otázky v úzkej korelácii s nepretržitou potrebou poznania a hodnotenia aktuálneho vývoja odmeňovania príslušníkov PZ a OS, ako aj relevantných ukazovateľov a faktorov ovplyvňujúcich jeho úroveň. Úvahy o roztvárajúcich sa nožniciach medzi zvyšujúcimi sa požiadavkami a úlohami na príslušníkov PZ a OS pri výkone štátnej služby na jednej strane a nedostatočným vývojom ich finančného ohodnotenia na strane druhej oprávnene smerujú našu pozornosť k ďalším celospoločenským problémom, ktoré súvisia napríklad s klesajúcou atraktivitou a prestížou policajného a vojenského povolania a badateľným poklesom záujmu mladých ľudí o štátnu službu v PZ a OS.

## **1 TEORETICKÁ PLATFORMA RIEŠENIA PROBLEMATIKY ODMEŇOVANIA**

Manažment ľudských zdrojov ako súčasť celkového manažmentu organizácie je v novom miléniu charakteristický novým manažérskym prístupom k personálu. Stáva sa jadrom riadenia organizácie, jeho najdôležitejšou zložkou, ktorá zdôrazňuje význam človeka, dôležitosť ľudskej pracovnej sily. Zameriava sa na všetko, čo sa týka ľudí v pracovnom procese. Zameriava sa na ich získavanie, formovanie, vzdelávanie, fungovanie, využívanie a organizovanie, na koordináciu, usmerňovanie a spájanie ich činností, výsledkov ich práce a schopností, ako aj na ich pracovné správanie, vzťah k vykonávanej práci, k organizácii a ku

# VĽJENSKÉ REFLEXIE

spolupracovníkom, a taktiež na ich osobné uspokojenie z vykonanej práce a ich personálny, kariérny a sociálny rozvoj. Z uvedeného dôvodu sa preto tejto problematike venuje zvýšená pozornosť zo strany kompetentných orgánov, rezorty vnútra i obrany SR nevynímajúc. Je to prirodzene dané tým, že význam ľudských zdrojov pre obe organizácie úmerne narastá so zvyšujúcimi sa nákladmi a investíciami, ktoré spoločnosť vkladá do rozvoja tejto oblasti v podmienkach štátnej správy. Na druhej strane, významnosť tohto zdroja rastie aj so zvyšujúcou sa hodnotou príslušníkov PZ a OS pre samotnú aplikačnú prax.

Jedným z primárnych cieľov manažmentu ľudských zdrojov, a zároveň aj primárnou úlohou, je zabezpečiť, aby zamestnanci pracovali pre svoju organizáciu a plnili stanovené úlohy čo najefektívnejšie s maximálnym využitím svojich schopností. Dôležitý význam pritom zohráva jeden zo základných nástrojov manažmentu ľudských zdrojov, ktorým je odmeňovanie.

Odmeňovanie patrí medzi najstaršie a najdôležitejšie personálne činnosti. Realizácia tejto činnosti v praxi je pomerne často diskutovanou a pertraktovanou témou, ktorá púta pozornosť zamestnávateľov, zamestnancov aj odborov. Z tohto dôvodu je potrebné, aby mala každá organizácia stanovené jasné pravidlá v oblasti odmeňovania, ktoré vychádzajú z vytvoreného systému odmeňovania. Ten determinuje predovšetkým personálna politika vychádzajúca z personálnej stratégie organizácie. Jedným z najefektívnejších a najúčinnějších nástrojov personálnej politiky (personálnej stratégie) a ovplyvňovania motivácie zamestnancov je práve odmeňovanie. Výsledkom odmeňovania je odmena, ktorá predstavuje pre zamestnanca kompenzáciu za odvedenú prácu vo forme mzdy<sup>6</sup>. Okrem tejto peňažnej odmeny sem patria aj nefinančné formy odmeňovania, ako napr. zamestnanecké výhody, zľavy na organizačné produkty, používanie služobného mobilného telefónu alebo motorového vozidla aj na súkromné účely, dôchodkové pripoistenie a iné.<sup>7</sup> Výškou odmeny organizácia hodnotí nielen výkon svojich zamestnancov, ale zároveň touto odmenou a jej výškou determinuje aj ich motiváciu a budúci výkon. Preto by nastavený systém odmeňovania mal zodpovedať tak potrebám zamestnancov, ako aj potrebám organizácie. Samotná organizácia si určuje, aké odmeňovanie využije, resp. aké formy, pravidlá, nástroje a postupy uplatní pri odmeňovaní.<sup>8</sup>

<sup>6</sup> Zamestnanci za svoju prácu dostávajú odmenu, ktorú im zamestnávateľ garantoval pri uzatváraní pracovného pomeru. Odmena nesmie byť nižšia ako minimálna mzda. V prípade, že v pracovnej zmluve je dojednaná mzda nižšia než minimálna, považuje sa za neplatnú.

<sup>7</sup> KRAVČÁKOVÁ, G. *Manažment ľudských zdrojov*. Košice: Univerzita Pavla Jozefa Šafárika v Košiciach, 2014, s. 55

<sup>8</sup> KOCIANOVÁ, R. *Personální činnosti a metody personální práce*. Praha: Grada Publishing, 2010, s. 70



Výška odmeny, a s tým súvisiaca subjektívne vnímaná nespravodlivosť v odmeňovaní, patrí k najčastejším príčinám odchodu zamestnanca z organizácie. Pri odmeňovaní nesmie dochádzať k diskriminácii.

Vzhľadom na špecifickosť témy je potrebné v teoretickej časti tejto štúdie vymedziť a vysvetliť aj niektoré ďalšie základné pojmy, ktoré úzko súvisia s riešenou problematikou. Ide najmä o nasledujúce základné pojmy – mzda, plat, nominálna mzda, reálna mzda, peňažná mzda, minimálna mzda.

Mzda predstavuje peňažné plnenie alebo plnenie peňažnej hodnoty (naturálna mzda) poskytované zamestnávateľom zamestnancovi za prácu.<sup>9</sup> Posudzuje sa aj ako plnenie poskytované zamestnávateľom zamestnancovi za prácu pri príležitosti jeho pracovného výročia alebo životného výročia, ak sa neposkytuje zo zisku po zdanení alebo zo sociálneho fondu.<sup>10</sup>

Plat predstavuje cenu práce u nemanuálnych (prípadne niektorých skupín aj manuálnych) zamestnancov, ktorý sa zvyčajne vypláca v mesačných intervaloch. Nemení sa s intenzitou práce, ani s počtom odpracovaných hodín, ak výkon neklesol pod určité dohovorené minimum.<sup>11</sup>

Nominálna mzda predstavuje množstvo peňazí, ktoré dostáva zamestnanec.<sup>12</sup>

Reálna mzda predstavuje množstvo tovarov a služieb, na ktoré možno premeniť nominálnu mzdu. Závisí od výšky nominálnej mzdy, výšky cien tovarov a služieb a výšky daní. Vyjadruje kúpnu silu mzdy.<sup>13</sup>

Peňažná mzda predstavuje peňažné plnenie poskytované zamestnávateľom zamestnancovi za vykonanú prácu.<sup>14</sup>

Minimálna mzda predstavuje najnižšie peňažné plnenie, ktoré je povinný zamestnávateľ poskytovať zamestnancom, spravidla najnižšej kvalifikácie a výkonnosti. Je to najnižšia cena práce zamestnanca, ktorá mu zabezpečuje určitý primeraný životný štandard,

<sup>9</sup> Zákonník práce, §118, ods. 2

<sup>10</sup> Zákonník práce, §118, ods. 3

<sup>11</sup> KRAVČÁKOVÁ, G. *Manažment ľudských zdrojov*. Košice: Univerzita Pavla Jozefa Šafárika v Košiciach, 2014, s. 72

<sup>12</sup> HONTYOVÁ, K. – LISÝ, J. – MAJDÚCHOVÁ, H. *Základy ekonómie a ekonomiky*. Bratislava : Ekonóm, 2011, s. 72

<sup>13</sup> FINANCE.SK. *Tag reálna mzda*. Dostupné na: <<https://www.finance.sk/tagy/realna-mzda>>

<sup>14</sup> HONTYOVÁ, K. – LISÝ, J. – MAJDÚCHOVÁ, H. *Základy ekonómie a ekonomiky*. Bratislava : Ekonóm, 2011, s. 72

a tona minimálne uznanej spoločenskej hranici.<sup>15</sup>Na Slovensku jej výšku určuje každoročne vláda svojim nariadením.<sup>16</sup>

Z hľadiska príjmovej štruktúry zamestnancov na Slovensku poberajú minimálnu mzdu len cca 4 % zamestnancov. Preto relevantnejší obraz o mzdovej politike a úrovni odmeňovania dáva priemerná hrubá mesačná nominálna mzda neznižená o zákonné alebo so zamestnancom dohodnuté zrážky. Je vyjadrením mzdových nákladov na zamestnanca v podobe odmeny za prácu alebo jej náhradu na základe právneho vzťahu (pracovného, služobného, štátnozamestnaneckého alebo členského pomeru) k zamestnávateľovi.<sup>17</sup>Zisťuje (vypočítava)sa na mesačnej báze ako aritmetický priemer všetkých vyplatených miezd v danom mesiaci (súčet súm všetkých vyplatených miezd vydelení ich počtom).<sup>18</sup>

Z užšieho hľadiska sa dá priemerná mesačná nominálna mzda charakterizovať ako priemerná suma peňazí zarobených zamestnancom v konkrétnom odvetví priemyslu, oblasti alebo v národnom hospodárstve za jeden mesiac. Zo širšieho hľadiska zahŕňa všetky pracovné príjmy (základné mzdy a platy, príplatky a doplatky ku mzde alebo platu, prémie a odmeny, náhrady miezd a platov, odmeny za pracovnú pohotovosť a iné zložky mzdy alebo platu), ktoré boli v danom mesiaci zamestnancom zúčtované k výplate. Nezahŕňa náhrady mzdy alebo platu za dobu trvania dočasnej pracovnej neschopnosti alebo karantény platené zamestnávateľom. Rast (pokles) priemernej hrubej mesačnej nominálnej mzdy vyjadruje, o koľko percent sa zvýšila (poklesla) táto mzda v danom období v porovnaní s iným obdobím (spravidla s rovnakým obdobím predchádzajúceho roka).

<sup>15</sup>Výška minimálnej mzdy sa stanovuje spravidla ako jednotná sadzba (hodinová, mesačná) na národnej úrovni. Je ustanovená buď štátnymi orgánmi (tzv. štatutárna minimálna mzda) alebo na základe dohody medzi jednotlivými sociálnymi partnermi, spravidla prostredníctvom kolektívneho vyjednávania, a to buď ako národná minimálna mzda (v národnej kolektívnej zmluve alebo inej celoštátnej – tripartitnej dohode sociálnych partnerov na národnej úrovni), alebo podľa jednotlivých odvetví (odvetvové minimálne mzdy a pod.). Bližšie pozri: SABAYOVÁ, M. *Základy ekonómie pre neekonomické študijné odbory*. Bratislava : Akadémia Policajného zboru, 2016, s. 105

<sup>16</sup> Aktuálna úroveň minimálnej mesačnej mzdy v národnom hospodárstve v SR pre rok 2020 je ustanovená Nariadením vlády SR č. 324/2019 Z. z. z 2. októbra 2019 vo výške 580,- €.

<sup>17</sup> Štatistický úrad SR. 2019. *Slovník pojmov*. Dostupné na: <[<sup>18</sup> SABAYOVÁ, M. – PRESPERINOVÁ, M. \*Ekonómia a financie verejného sektora\*. Bratislava : Akadémia Policajného zboru, 2016.](https://slovak.statistics.sk/wps/portal/ext/themes/demography/labour/glossary!/ut/p/z1/1ZJBb4JAEIV_DdfdYRd3194WGmCFIKCo3UujhiKJiEFa_n6p9UJqZ3bZL6XefMyWOMN1qftR11s271-bY99_6LZa8KVsG1TAtghBTULFpHvuMQCitdDQNGrAopHqRkkiRdkHOT-vArj7_E8NV1IAIIoEEuVOPymdzpWzwEEKE3ASX9LJ0mlIKkV_3D_fBLSfibfsSg_tf9PwE9bm-N9XDFnQSVgLuLiZxanvOczl1QS4eIRcgIeOwBAOYNGAv5kU09noOJZ1iXuwp1-woBooxOCGOMW1wwNhVfbyRPOyoKrJv8LW_yBr03_Xcd2vZ8eTLAgK7rUFHXxTFH-7oy4J7kUF9avBmS-FxlfW2gVGVcrcXlE46EN9I!/dz/d5/L2dJQSEvUUt3QS80TmxFL1o2X1ZMUDhCQjFBME9SMUYwUTAwS05LOFRJR0Q3></a>></p></div><div data-bbox=)

## 2 ODMEŇOVANIE POLICAJTOV A PROFESIONÁLNYCH VOJAKOV

Odmeňovanie, ako jeden zo základných nástrojov manažmentu ľudských zdrojov, využíva každá organizácia na plnenie celého radu motivačných a stimulačných funkcií. Jeho úlohou je predovšetkým získať a udržať kvalitných zamestnancov, podporovať rast ich pracovného výkonu a zvyšovať produktivitu ich práce. Súčasne zabezpečovať aj vnútornú spravodlivosť v odmeňovaní. To znamená vytvárať takú štruktúru miezd (plátov), ktorá zodpovedá tak prínosu, náročnosti a zodpovednosti jednotlivých pracovných miest, ako aj osobným výsledkom jednotlivých zamestnancov. Takto vnímaný zo strany zamestnancov by mal byť aj v organizácii nastavený, resp. zavedený systém odmeňovania. V neposlednom rade výška, resp. úroveň odmeňovania je dôležitá pre spokojnosť zamestnanca, čo sa následne odráža na pracovnom výkone, správaní a lojalite zamestnanca k organizácii.

To isté platí aj v štátnej a verejnej správe, ozbrojené bezpečnostné zbory nevynímajúc. Cieľom odmeňovania príslušníkov PZ a OS je získať kvalitných, fyzicky zdatných, psychicky odolných a zdravotne spôsobilých mladých ľudí, schopných zvládnuť náročný výcvik, tréning a ďalšie odborné a kariérne vzdelávanie. Zároveň ich počas celého výkonu štátnej služby motivovať ku kvalitnému, zodpovednému, spoľahlivému a úspešnému plneniu služobných úloh. Neoddeliteľnou súčasťou tohto cieľa je prostredníctvom nastaveného systému odmeňovania a jeho úrovne udržať kvalitných, vzdelaných, vycvičených a skúsených policajtov a profesionálnych vojakov v štátnej službe čo najdlhšie, a tým stabilizovať oba ozbrojené zbory z personálneho hľadiska.

Za výkon štátnej služby patrí policajtom aj profesionálnym vojakom, ktorí vykonávajú svoju prácu v služobnom pomere, odmena (služobný príjem). Právna úprava odmeňovania policajtov je zahrnutá v zákone č. 73/1998 Z. z. o štátnej službe príslušníkov Policajného zboru, Slovenskej informačnej služby, Zboru väzenskej a justičnej stráže Slovenskej republiky a Železničnej polície (ďalej len „zákon č. 73/1998 Z. z.“) a bližšie rozpracovaná v interných predpisoch. Právnu úpravou odmeňovania profesionálnych vojakov sa zaoberá zákon č. 281/2015 Z. z. o štátnej službe profesionálnych vojakov a o zmene a doplnení niektorých zákonov (ďalej len „zákon č. 281/2015 Z. z.“) s podrobnejším rozpracovaním v služobných predpisoch. Jednotlivé zložky služobného príjmu, podrobnosti a podmienky ich priznania sú ustanovené v predmetných zákonoch, prípadne v jednotlivých interných nariadeniach alebo služobných predpisoch vychádzajúcich zoboch zákonov, ktoré sú

vydávané pre policajtov z úrovne ministra vnútra SR<sup>19</sup> a pre profesionálnych vojakov z úrovne ministra obrany SR.<sup>20</sup>

### **3 AKTUÁLNY VÝVOJ ODMEŇOVANIA PRÍSLUŠNÍKOV PZ A OSV NADVÄZ-NOSTI NA VÝVOJ PRIEMERNEJ HRUBEJ MESAČNEJ NOMINÁLNEJ MZDY V NÁRODNOM HOSPODÁRSTVE SR**

Vychádzajúc z dosiaľ prezentovaných informácií o odmeňovaní policajtov a profesionálnych vojakov ako štátnych zamestnancov v zmysle osobitných predpisov môžeme konštatovať, že motivačné faktory týkajúce sa tak vstupu do PZ i OS, ako aj následného udržiavania policajného a vojenského personálu v štátnej službe tvoria pomerne široké spektrum. Napriek tomu ale viaceré výskumy<sup>21</sup> realizované v predchádzajúcich rokoch naznačujú, že okrem zavedeného spoločného systému sociálneho zabezpečenia<sup>22</sup> je to práve výška a najmä stabilita vyplácania služobného príjmu, ktoré patria k najdôležitejším nástrojom motivácie, a to dokonca aj v úzkom vzťahu k charakteru, kvantite a kvalite jednotlivých činností a služobných povinností plnených príslušníkmi PZ a OS.

Cieľom odmeňovania policajtov a profesionálnych vojakov vo všeobecnosti nie je len ocenenie nimi podaného pracovného / služobného výkonu alebo prínosu pre zamestnávateľa / pre štát a jeho obyvateľov, ale aj ich motivácia a stimulácia k neustálemu zlepšovaniu a trvalému prínosu tak pre policajnú a vojenskú organizáciu, ako aj pre SR a jej občanov.

---

<sup>19</sup> Blížšie pozri napríklad: Nariadenie ministra vnútra Slovenskej republiky č. 17/2008 o vybraných platových náležitostiach príslušníkov Policajného zboru, prikazovaní služby nad základný čas služby v týždni a nariadovaní služobnej pohotovosti príslušníkom Policajného zboru v znení neskorších predpisov, Nariadenie Ministerstva vnútra Slovenskej republiky, ktorým sa mení nariadenie ministra vnútra Slovenskej republiky č. 17/2008 o vybraných platových náležitostiach príslušníkov Policajného zboru, prikazovaní služby nad základný čas služby v týždni a nariadovaní služobnej pohotovosti príslušníkom Policajného zboru v znení neskorších predpisov, atď.

<sup>20</sup> Blížšie pozri napríklad: Služobný predpis hlavného služobného úradu č. 1/2020 o určení funkcií a percentuálnom zvýšení funkčnej tarify, Služobný predpis hlavného služobného úradu č. 2/2020, ktorým sa mení a dopĺňa služobný predpis hlavného služobného úradu č. 81/2018 o výške príplatku za ohrozenie života alebo zdravia v znení služobného predpisu hlavného služobného úradu č. 42/2019, Služobný predpis hlavného služobného úradu č. 12/2020, ktorým sa mení služobný predpis hlavného služobného úradu č. 133/2015 o výške príplatku príslušníkom Vojenskej polície v znení neskorších predpisov, alebo Služobný predpis hlavného služobného úradu č. 8/2020, ktorým sa mení a dopĺňa služobný predpis hlavného služobného úradu č. 79/2015 o výške príplatku výkonným letcom, atď.

<sup>21</sup> Faktory úspechu policajnej organizácie, 2014

Názory policajtov na svoju profesiu a podmienky služobnej činnosti, 2007

Názory profesionálnych vojakov na zákon č. 281/2015 Z. z. o štátnej službe profesionálnych vojakov a o zmene a doplnení niektorých zákonov v znení neskorších predpisov, 2016

Kvalita života profesionálnych vojakov Ozbrojených síl Slovenskej republiky, 2017

Kvalita života profesionálnych vojakov vykonávajúcich štátnu službu na Generálnom štábe Ozbrojených síl Slovenskej republiky, 2018

<sup>22</sup> Zákon č. 328/2002 Z. z. o sociálnom zabezpečení policajtov a vojakov a o zmene a doplnení niektorých zákonov

Nakoľko však odmeňovanie príslušníkov PZ a OS by okrem uvedeného malo reflektovať nielen zvýšené nároky a povinnosti kladené na policajtov a profesionálnych vojakov a obmedzenia vyplývajúce z jednotlivých právnych predpisov, ale aj riziká a ohrozenia spojené s plnením služobných úloh, je na mieste si položiť otázku, či aktuálne nastavenie systémov a hlavne úrovne odmeňovania policajtov a profesionálnych vojakov na Slovensku je tomu aj adekvátne?

Metodologickým východiskom skúmania nastolenej otázky bude korelácia výšky priemernej hrubej mesačnej nominálnej mzdy v národnom hospodárstve SR a priemerného hrubého mesačného nominálneho služobného príjmu príslušníka PZ, resp. OS.

### 3.1 Priemerná hrubá mesačná nominálna mzda v NH SR v rokoch 2013 až 2019

Priemerná hrubá mesačná nominálna mzda (ďalej len „priemerná mesačná mzda“) v národnom hospodárstve SR(ďalej len „NH SR“) v hodnotenom období každoročne rástla (graf 1). Štatistický úrad uvádza výšku priemernej mesačnej mzdy v NH SR v roku 2013 na úrovni 824 €.V roku 2014 došlo k jej nárastu na hodnotu 858 €. Najnižší rast priemernej mesačnej mzdy v SR bol v rámci hodnoteného obdobia zaznamenaný v roku 2015, konkrétne iba o 25 €. Od roku 2016 však priemerná mzda opäť rástla vyšším tempom, až v roku 2019 dosiahla výšku 1 092 €. Celkovo vzrástla priemerná mesačná mzda v priebehu rokov 2013 - 2019 v nominálnom vyjadrení o 268 €, resp. o 32,52% v percentuálnom vyjadrení (graf 2).

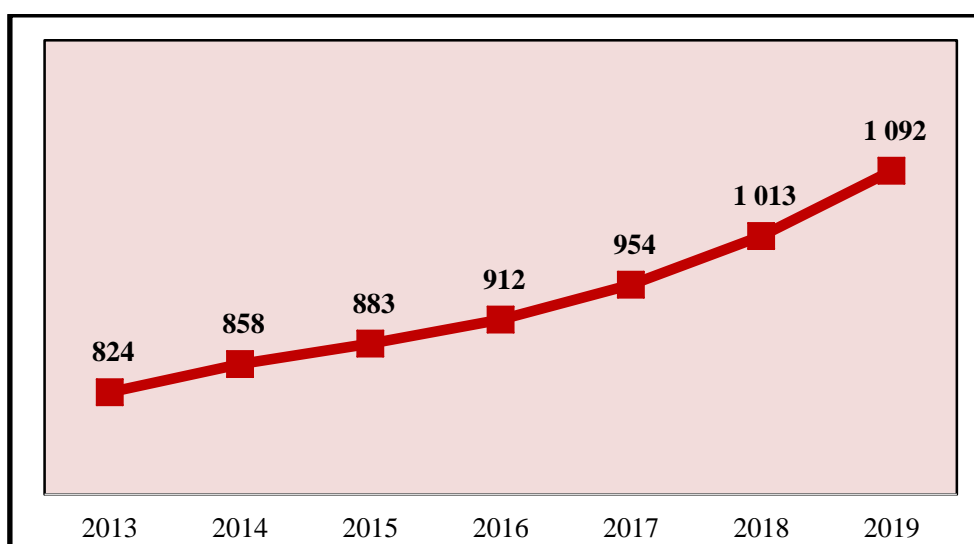

Graf 1 Vývoj priemernej mesačnej mzdy v NH SR v rokoch 2013 - 2019 (v €)

Zdroj: Štatistický úrad SR, 2020



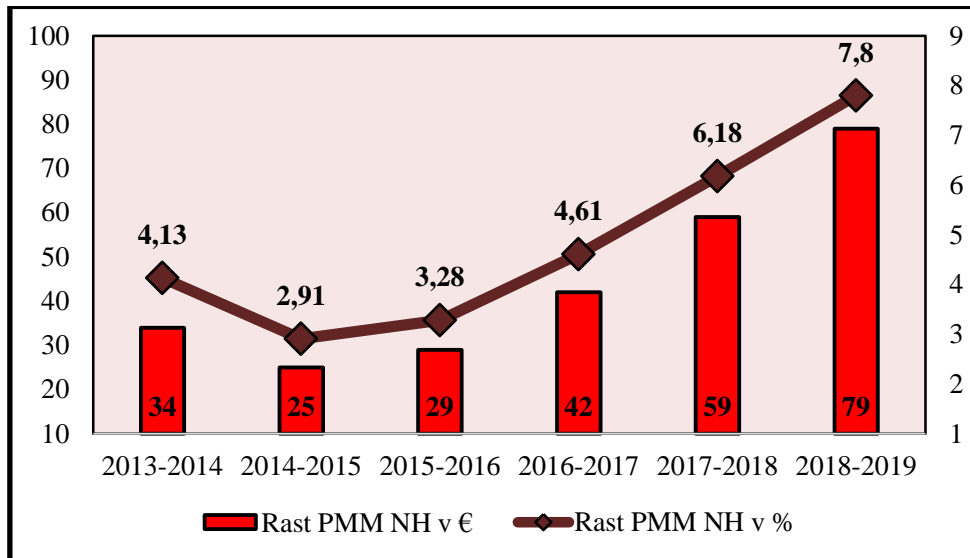

Graf 2 Vývoj medziročného rastu priemernej mesačnej mzdy v NHSR (PMM NH) v rokoch 2013 - 2019 (v €)

Zdroj: Vlastné spracovanie na základe údajov MV SR

### 3.2 Priemerný hrubý mesačný služobný príjem príslušníkov PZ v rokoch 2013 až 2019

Z dikcie zákona č. 73/1998 Z. z. vyplýva, že policajtovi patrí za výkon štátnej služby odmena, teda služobný príjem. Pre lepšiu ilustráciu uvádzame postupný vývoj výšky priemerného hrubého mesačného nominálneho služobného príjmu (ďalej len „priemerný mesačný služobný príjem“) príslušníkov PZ v priebehu rokov 2013 – 2019 (graf 3).

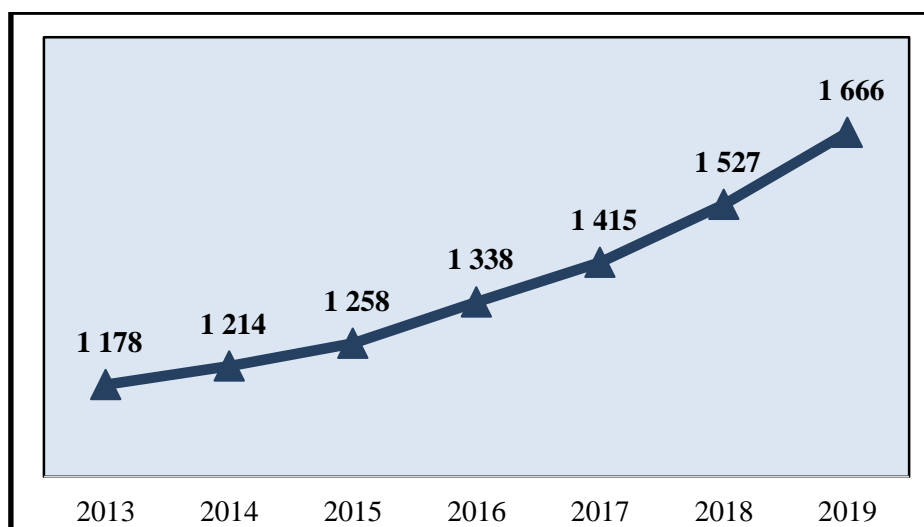

Graf 3 Vývoj priemerného mesačného služobného príjmu príslušníkov PZ v rokoch 2013 - 2019 (v €)

Zdroj: MV SR, 2020

Zo sledovaných údajov v rokoch 2013 až 2019 vyplýva, že podobne ako priemerná mesačná mzda v NH SR každoročne rástol aj priemerný mesačný služobný príjem

príslušníkov PZ. V roku 2013 jeho výška bola na úrovni 1 178 €. V roku 2014 stúpol priemerný mesačnýslužobný príjem policajtov o 36 € a dosiahol výšku 1 214 €, čo v percentuálnom vyjadrení predstavuje nárast o 3,06 % oproti roku 2013. V nasledujúcich rokoch, s výnimkou roka 2017, dosiahol rast priemerného mesačného služobného príjmu policajtov vždy vyššiu hodnotu, ako tomu bolo v predchádzajúcom roku, a totak z hľadiska jeho nominálnej, ako aj percentuálnej výšky(graf 4).

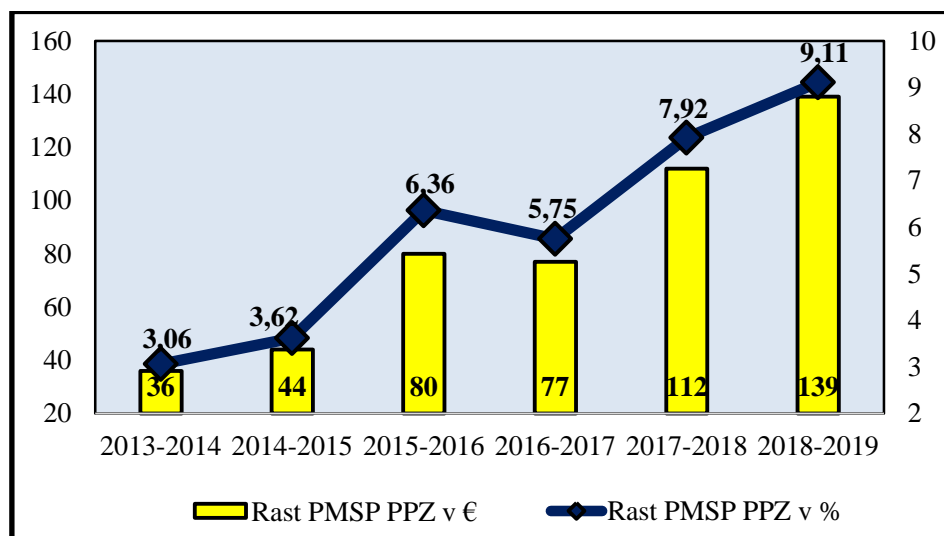

Graf 4 Vývoj medziročného rastu priemerného mesačného služobného príjmu príslušníkov PZ (PMSP PPZ) v rokoch 2013 - 2019 (v €)

Zdroj: Vlastné spracovanie na základe údajov MV SR

Najvyšší medziročný rast priemerného mesačného služobného príjmu policajtov bol zaznamenaný v roku 2019, kedy v porovnaní s rokom 2018 došlo k jeho zvýšeniu o 139 € v nominálnom vyjadrení a o 9,11 % v percentuálnom vyjadrení. Tým priemerný hrubý služobný príjem policajtov vzrástol v priebehu rokov 2013 až 2019 v nominálnom vyjadrení celkovo o 488 € a v percentuálnom vyjadrení o 41,43%, čo predstavuje vyšší rast ako v prípade priemernej mesačnej mzdy v NH SR (o 8,91 %).

Komparácia medziročného rastu priemerného mesačného služobného príjmu príslušníkov PZ s medziročným rastom výšky priemernej mesačnej mzdy v NH SR jasne naznačuje dynamickejší rast priemerného mesačného služobného príjmu policajta v hodnotenom období. Z porovnania zároveň vyplýva, že rozdiel medzi ním a priemernou mesačnou mzdou v NH SR sa každoročne zvyšoval. Kým v roku 2014 tento rozdiel predstavoval čiastku 354 €, v roku 2019 to už bolo 574 €, čo v percentuálnom vyjadrení predstavuje nárast o 62,15 % (graf 5).

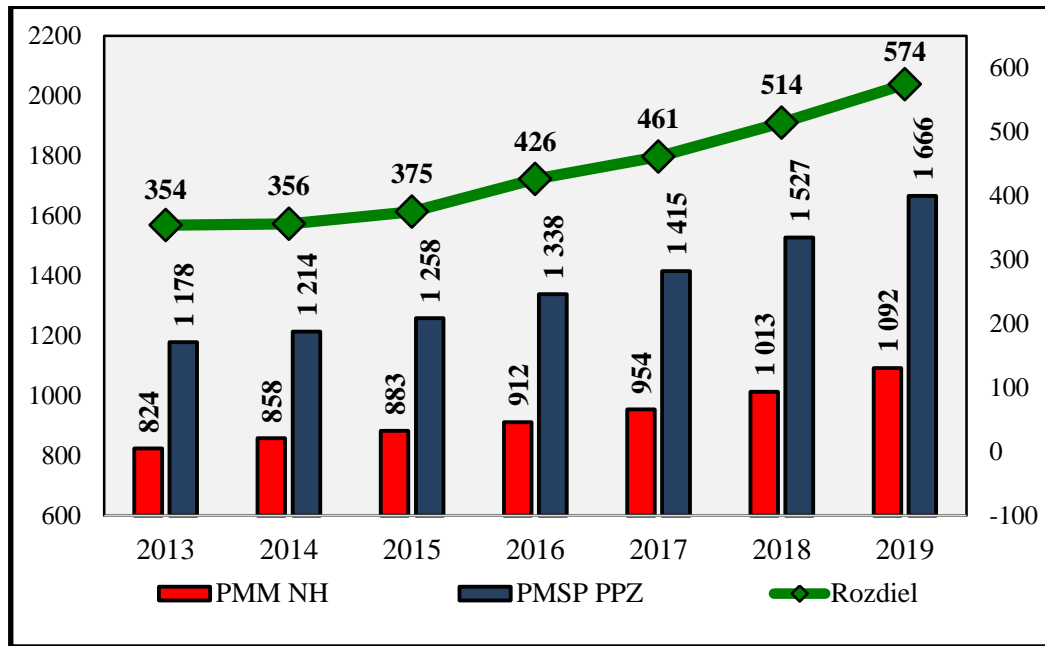

Graf 5 Porovnanie vývoja medziročného rastu priemernej mesačnej mzdy v NH SR a priemerného mesačného služobného príjmu príslušníkov PZ a rozdielu medzi nimi v rokoch 2013 - 2019 (v €)

Zdroj: Vlastné spracovanie na základe údajov ŠÚ SR a MV SR

### 3.3 Priemerný hrubý mesačný služobný príjem príslušníkov OS v rokoch 2013 až 2019

Profesionálnemu vojakovi, podobne ako policajtovi, patrí v zmysle ustanovení zákona č. 281/2015 Z. z. za výkon štátnej služby odmena, teda služobný príjem. Vývoj výšky priemerného hrubého mesačného nominálneho služobného príjmu (ďalej len „priemerný mesačný služobný príjem“) príslušníkov OS v priebehu rokov 2013 – 2019 prezentuje graf 6.

Údaje uvedené v tomto grafe poukazujú na skutočnosť, že v sledovanom období priemerný mesačný služobný príjem príslušníkov OS<sup>23</sup> každoročne rástol. Podobne tomu bolo aj v prípade priemernej mesačnej mzdy v NH SR.

<sup>23</sup> Poznámka: Do výšky priemerného mesačného služobného príjmu príslušníkov OS sú započítané príjmy profesionálnych vojakov OS bez započítania služobných príjmov profesionálnych vojakov plniacich služobné povinnosti v zahraničných operáciách medzinárodného krízového manažmentu, v organizačných štruktúrach Ministerstva obrany SR a v organizačných štruktúrach Severoatlantickej aliancie a Európskej únie mimo územia SR.

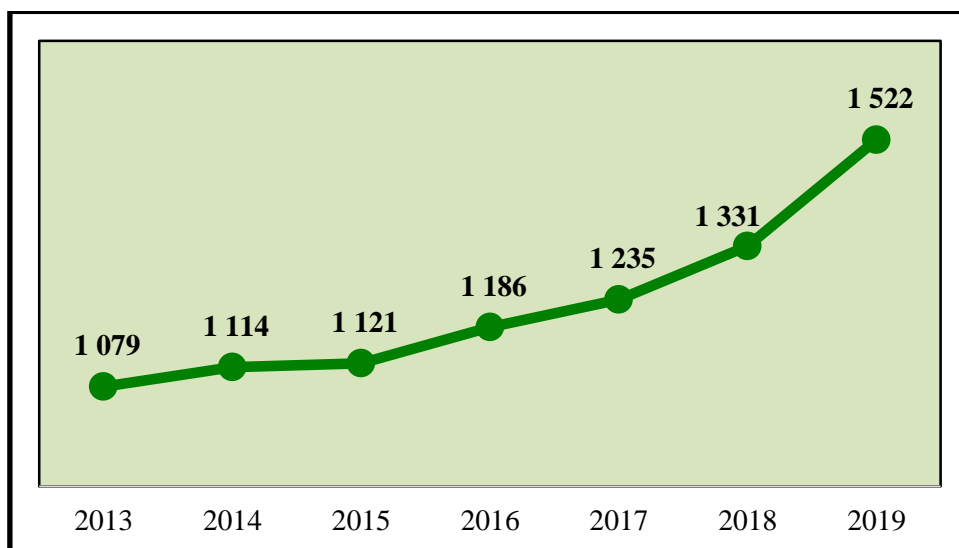

Graf 6 Vývoj priemerného mesačného služobného príjmu príslušníkov OS v rokoch 2013 - 2019 (v €)  
Zdroj: MO SR, 2020

Kým v roku 2013 jeho výška dosiahla úroveň 1 079 €, v roku 2014 to bolo 1 114 €. Tým priemerný mesačný služobný príjem profesionálnych vojakov stúpol o 35 €, čo v percentuálnom vyjadrení predstavuje nárast o 3,24 %.

V rokoch 2015 až 2019 priemerný mesačný služobný príjem rástol nerovnomerne. Na rozdiel od rastu priemerných mesačných služobných príjmov príslušníkov PZ v roku 2017 nebolo totiž pravidlom, že v každom ďalšom roku bol rast jeho nominálnej aj percentuálnej výšky vyšší ako v predchádzajúcom roku (graf 7).

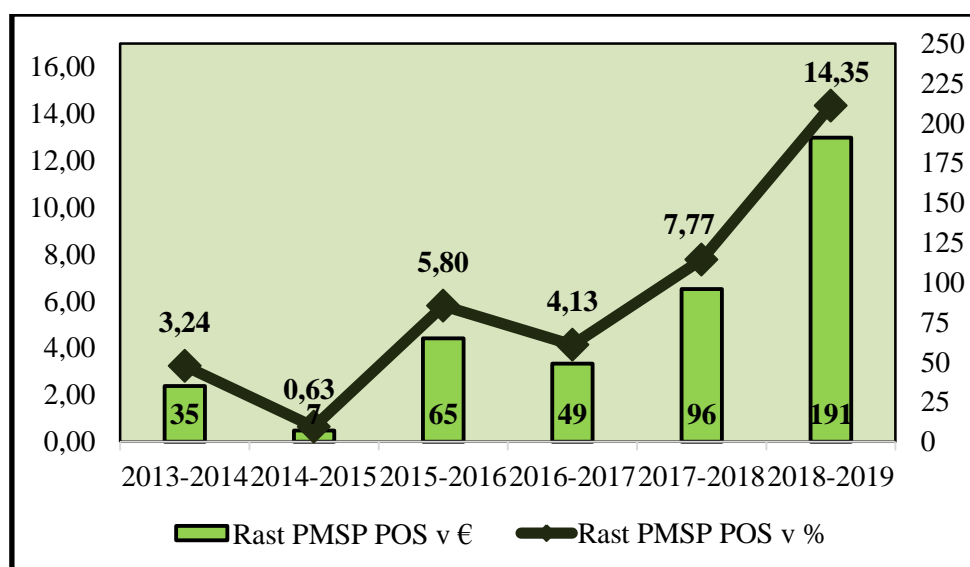

Graf 7 Vývoj medziročného rastu priemerného mesačného služobného príjmu príslušníkov OS (PMSP POS) v rokoch 2013 - 2019 (v €)  
Zdroj: Vlastné spracovanie na základe údajov MO SR

# VOJENSKÉ REFLEXIE

Najvyšší medziročný rast dosiahol priemerný mesačný služobný príjem profesionálnych vojakov v roku 2019, kedy v porovnaní s rokom 2018 došlo k zvýšeniu jeho nominálnej hodnoty o 191 € a v percentuálnom vyjadrení o 14,35 %.

Celkovo priemerný mesačný služobný príjem profesionálnych vojakov vzrástol v priebehu rokov 2013 až 2019 v nominálnom vyjadrení o 443 € a v percentuálnom vyjadrení o 41,06 %. To predstavuje vyšší rast o 8,54 % ako v prípade priemernej mesačnej mzdy v NH SR.

Z komparácie medziročného rastu priemerného mesačného služobného príjmu príslušníkov OS s medziročným rastom výšky priemernej mesačnej mzdy v NH SR vyplýva, že priemerný mesačný služobný príjem profesionálnych vojakov nerástol v rokoch 2013 až 2017 tak dynamicky ako priemerná mzda. Dynamika rastu sa však veľmi prudko zvýšila v posledných dvoch rokoch hodnoteného obdobia. Z porovnania zároveň tiež vyplýva, že rozdiel medzi ním a priemernou mesačnou mzdou sa s výnimkou roku 2015 zvyšoval každoročne. Kým v roku 2014 tento rozdiel predstavoval čiastku 255 €, v roku 2019 to už bolo 430 €, čo predstavuje v percentuálnom vyjadrení nárast o 68,63 %. Tento značný nárast bol zapríčinený hlavne vyššie uvedeným rapídnyim zvýšením služobných príjmov v rokoch 2018 a 2019 (graf 8).

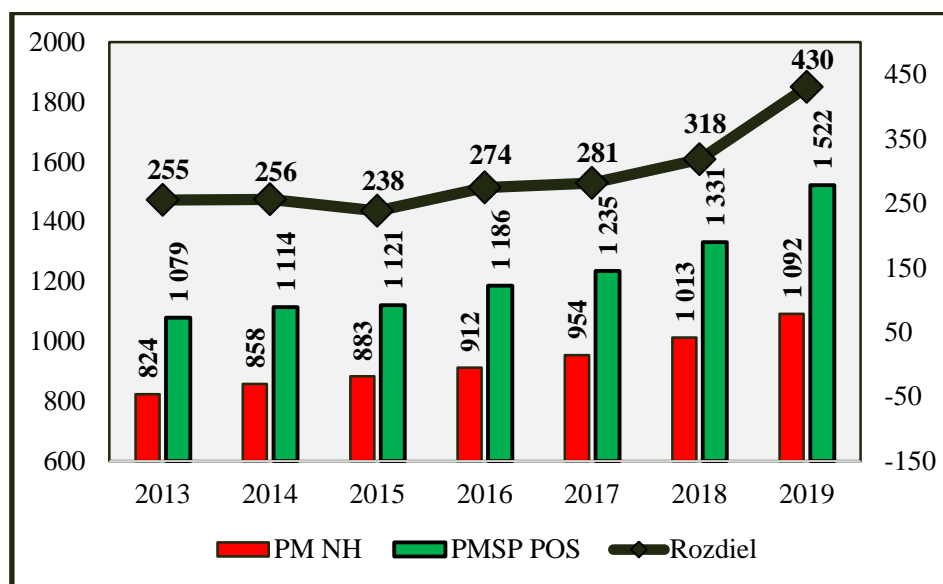

Graf 8 Porovnanie vývoja medziročného rastu priemernej mesačnej mzdy v NH SR a priemerného mesačného služobného príjmu príslušníkov OS a rozdielu medzi nimi v rokoch 2013 - 2019 (v €)

Zdroj: Vlastné spracovanie na základe údajov ŠÚ SR a MO SR

## 4 KOMPARÁCIA VÝVOJA ODMEŇOVANIA PRÍSLUŠNÍKOV PZ A OSV NADVÄZNOSTI NA VÝVOJ PRIEMERNEJ HRUBEJ MESAČNEJ NOMINÁLNEJ MZDY V NÁRODNOM HOSPODÁRSTVE SR

Súhrnný prehľad vývoja priemerných mesačných služobných príjmov príslušníkov PZ a OS a výšky priemernej mesačnej mzdy v NH SR vnominálnom vyjadrení a komparácia ich celkového rastu v percentuálnomvyjadrení (graf 9) signalizujú, že priemerný mesačný služobný príjem policajtov (41,43 %) a profesionálnych vojakov (41,06 %) v priebehu rokov 2013 až 2019 rástol rýchlejšie ako priemerná mesačná mzda (32,52 %) v NH SR.

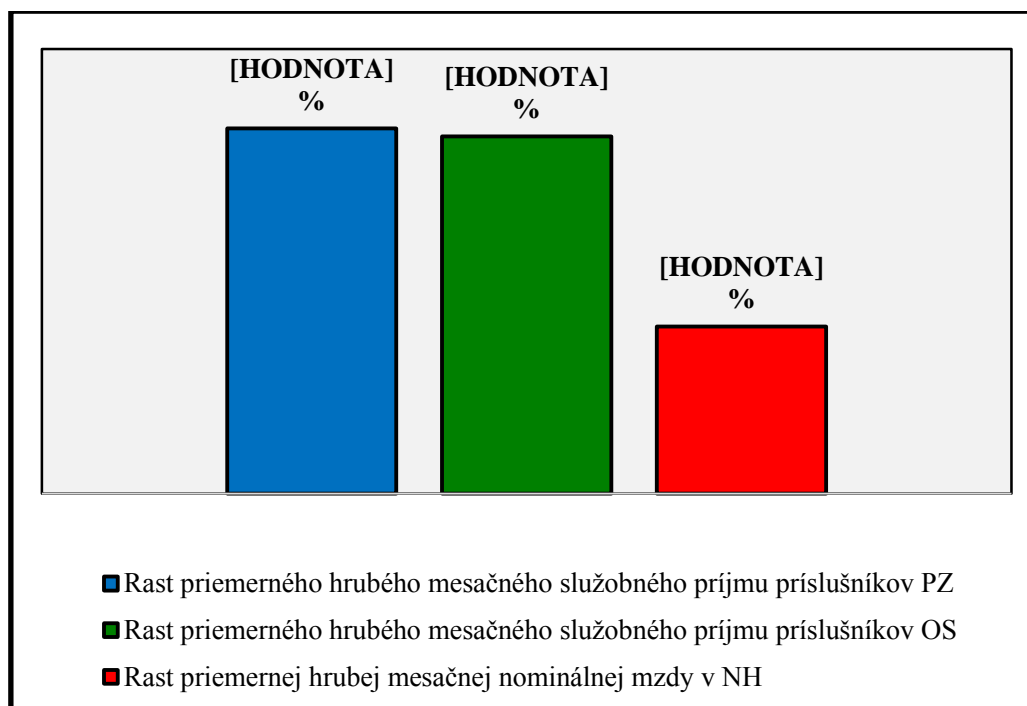

Graf 9 Porovnanie celkového vývoja rastu priemerných mesačných služobných príjmov príslušníkov PZ a OS a priemernej mesačnej mzdy v NH SR v rokoch 2013 - 2019 (v %)

Zdroj: Vlastné spracovanie na základe údajov ŠÚ SR, MV SR a MO SR

Kým na začiatku hodnoteného obdobia rozdiel medzi priemernou mesačnou mzdou v NH SR a priemerným mesačným služobným príjmom príslušníka PZ predstavoval čiastku vo výške 354 €, na konci hodnoteného obdobia to už bolo 574 €, čo v nominálnom vyjadrení predstavuje nárast rozdielu o 220 € a v percentuálnom vyjadrení nárast rozdielu o 62,15 % (graf 10).



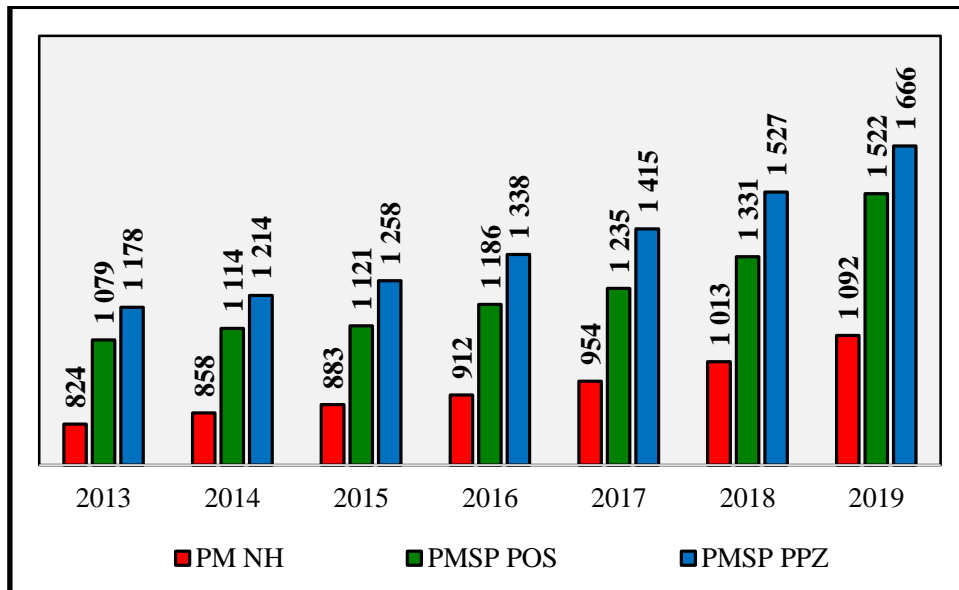

Graf 10 Prehľad celkového vývoja rastu priemerných mesačných služobných príjmov príslušníkov PZ (PMSP PPZ) a OS (PMSP POS) a priemernej mesačnej mzdy v NHR v rokoch 2013 - 2019 (v €)

Zdroj: Vlastné spracovanie na základe údajov ŠÚ SR, MV SR a MO SR

V prípade zisťovania rozdielu medzi priemernou mesačnou mzdou v NH SR a priemerným mesačným služobným príjmom príslušníka OS bol tento rozdiel na začiatku hodnoteného obdobia vo výške 255 € oproti čiastke 430 € na konci hodnoteného obdobia. To v nominálnom vyjadrení predstavuje nárast rozdielu o 175 € a v percentuálnom vyjadrení 68,63 %-ný nárast rozdielu (graf 10).

Z hľadiska porovnania vývoja medziročného rastu priemernej mesačnej mzdy v NH SR a priemerných mesačných služobných príjmov príslušníkov PZ a OS v nominálnom vyjadrení (graf 11) možno dospieť k nasledujúcim záverom:

1. Priemerná mesačná mzda v NH SR v období rokov 2013 – 2019 každoročne rástla. Výnimkou bol rok 2015, v ktorom medziročný rast predstavoval nižšiu čiastku (o 25 €) oproti rastu v roku 2014 (o 34 €). V každom ďalšom roku vzrástla priemerná mesačná mzda o vyššiu čiastku ako v predchádzajúcom roku.
2. Priemerný mesačný služobný príjem policajtov takisto každoročne rástol. Podobne ako v prípade priemernej mesačnej mzdy v NH SR, len s výnimkou jedného roka (konkrétne 2017) služobný príjem vzrástol o vyššiu čiastku ako v predchádzajúcom roku.
3. Priemerný mesačný služobný príjem profesionálnych vojakov každoročne rástol, avšak nerovnomerne. Kým v rokoch 2014, 2016, 2018 a 2019 vzrástol o vyššiu čiastku v porovnaní s predchádzajúcim rokom, roky 2015 a 2017 boli typické nižším

rastom ako roky pred nimi. Najvyšší nárast bol zaznamenaný v ostatných dvoch rokoch hodnoteného obdobia.

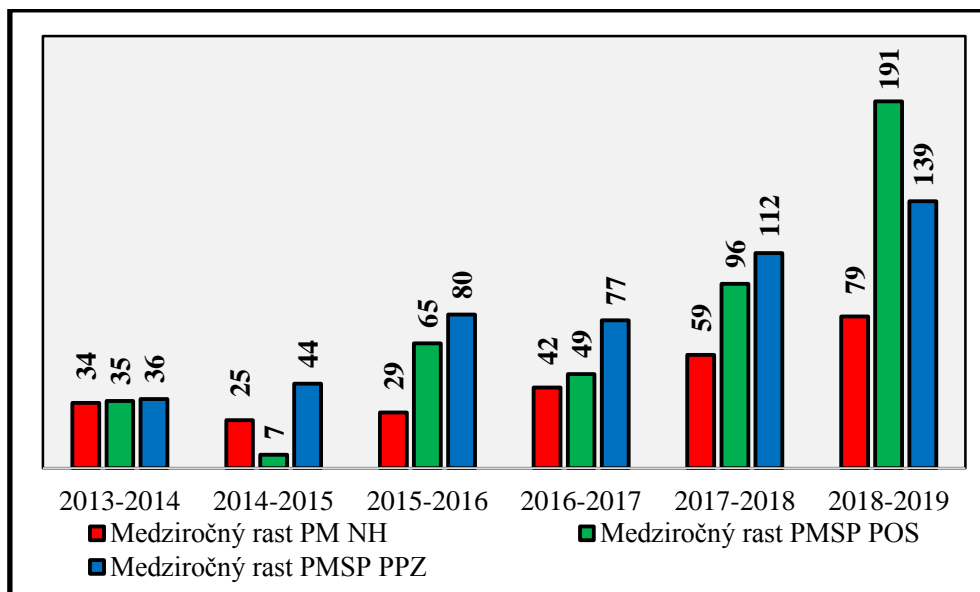

Graf 11 Porovnanie vývoja medziročného rastu priemerných mesačných služobných príjmov príslušníkov PZ (PMSP PPZ) a OS (PMSP POS) a priemernej mesačnej mzdy v NH SR (PM NH) v rokoch 2013 - 2019 (v %)

Zdroj: Vlastné spracovanie na základe údajov ŠÚ SR, MV SR a MO SR

Z hľadiska porovnania vývoja medziročného rastu priemernej mesačnej mzdy v NH SR a priemerných mesačných služobných príjmov príslušníkov PZ a OS v percentuálnom vyjadrení (graf 11) možno dospieť k nasledujúcim záverom:

1. Priemerná mesačná mzda v NH SR zaznamenala v období rokov 2013 – 2019 každoročný prírastok. V prvej polovici síce rástla pomalším tempom, ale v druhej polovici už medziročný percentuálny nárast predstavoval vždy vyššie tempo oproti predchádzajúcemu roku.
2. Priemerný mesačný služobný príjem policajtov predstavoval každoročne percentuálny nárast. Obdobne, ako aj v prípade priemernej mesačnej mzdy v NH SR, výnimku tvoril len jeden rok, a to 2017, v ktorom bol zaznamenaný nižší medziročný rast ako v roku 2016. V každom ďalšom roku priemerný mesačný služobný príjem vzrástol o vyššiu percentuálnu úroveň ako v predchádzajúcom roku.
3. Priemerný mesačný služobný príjem profesionálnych vojakov každoročne rástol, avšak nerovnomerne. Kým v rokoch 2015 a 2017 bol dosiahnutý nižší percentuálny rast ako rok predtým, v rokoch 2014, 2016, 2018 a 2019 vzrástol o vyššiu čiastku v porovnaní s predchádzajúcim rokom. Práve v poslednom roku hodnoteného obdobia bol zaznamenaný rekordný medziročný rast (až o 14,35 %).

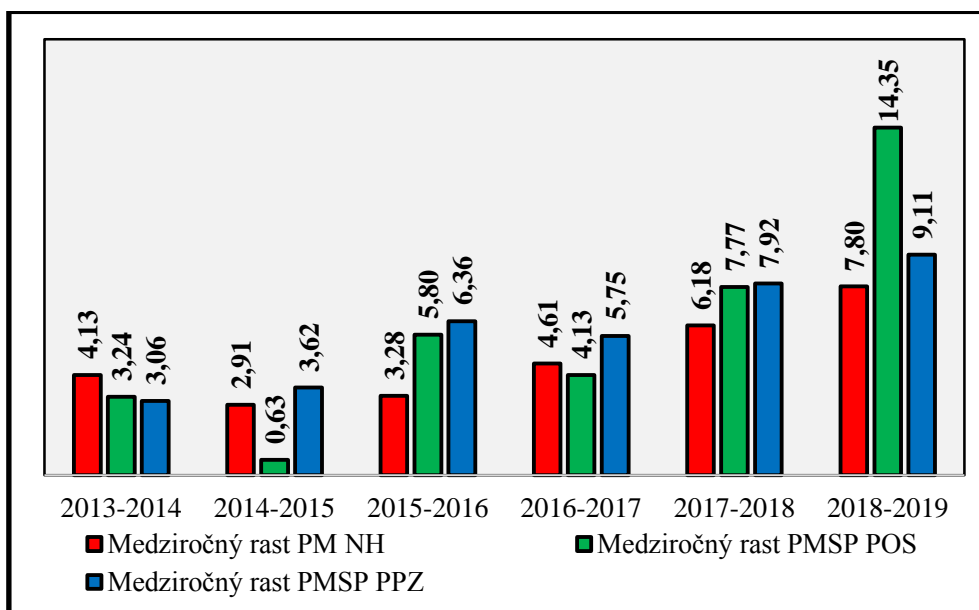

Graf 12 Porovnanie vývoja medziročného rastu priemerných mesačných služobných príjmov príslušníkov PZ (PMSP PPZ) a OS (PMSP POS) a priemernej mesačnej mzdy v NHSR (PM NH) v rokoch 2013 až 2019 (v %)

Zdroj: Vlastné spracovanie na základe údajov ŠÚ SR, MV SR a MO SR

## ZÁVER

Bez nároku na úplnosť možno na záver všeobecne skonštatovať, že primárnym cieľom odmeňovania je spravodlivo oceniť pracovný výkon zamestnancov a zároveň ich efektívne a účinne stimulovať k úspešnému plneniu stanovených úloh a dosahovaniu požadovaného správania. Týka sa to všetkých zamestnancov bez ohľadu na to, či ide o zamestnancov v štátnej službe, v služobnom alebo inom pomere, zamestnancov vykonávajúcich prácu vo verejnom záujme alebo zamestnancov pracujúcich v súkromnej organizácii. Títo zamestnanci prostredníctvom odmeňovania získavajú možnosť vlastného ekonomického zabezpečenia a uspokojenia osobných potrieb.

Zamestnanci, či už ako ľudia (ľudské zdroje) z hľadiska vstupov (zdrojov) alebo ako zamestnanci z hľadiska legislatívy, predstavujú jedinečný a ničím iným nenahraditeľný faktor, absolútne nevyhnutný pre úspešné fungovanie akejkoľvek organizácie, bez ohľadu na to či ide o organizáciu štátnu, verejnú alebo súkromnú, podnikateľskú alebo nepodnikateľskú, veľkú alebo malú, národnú alebo nadnárodnú a pod. Sú to totiž ľudia, ktorí svojou prácou, aktivitou, iniciatívou a tvorivosťou stanovujú a určujú nielen stratégiu a ciele organizácie, alebo jej organizačnú kultúru, ale zabezpečujú aj jej formovanie, napĺňanie jej poslania, zámerov a dosahovanie vytýčených cieľov.

# VOJENSKÉ REFLEXIE

To isté platí aj v ozbrojených, bezpečnostných a záchranárskych zboroch, obzvlášť v polícii a ozbrojených silách. Sú to totiž práve policajti a profesionálni vojaci, ktorí predstavujú jedinečný, osobitý a ničím a nikým iným nenahraditeľný zdroj, absolútne nevyhnutný pre úspešné fungovanie PZ a OS, t. j. organizácií podieľajúcich sa na zaistovaní tzv. soft a hard security, to znamená bezpečnosti a obrany štátu a ochrany jeho obyvateľov, ich životov, zdravia a majetku. Sú to oni, ktorí sa svojou prácou, aktivitou, odhodlaním a nasadením podieľajú nielen na tvorbe stratégií, zámerov a smerovaní oboch organizácií, ale zabezpečujú aj napĺňanie ich poslania a dosahovanie zákonom stanovených cieľov. Úsilie o úspešné, efektívne a spoľahlivé fungovanie oboch ozbrojených bezpečnostných zborov a dosahovanie želaných výsledkov na poli zaistovania vnútornej a vonkajšej bezpečnosti si vyžaduje kontinuálne rozvíjať ľudské zdroje a usmerňovať, motivovať a podporovať ich k aktívnemu, kvalitnému a zodpovednému plneniu služobných úloh za účelom plnenia poslania a cieľov oboch organizácií. A za toto aktívne, kvalitné a úspešné plnenie služobných úloh policajtov i profesionálnych vojakov ich aj adekvátne odmeňovať.

To, či je systém odmeňovania príslušníkov PZ a OS nastavený správne a či sú policajti i profesionálni vojaci skutočne odmeňovaní adekvátne, je však diskutabilné. Výsledky výskumného monitoringu pretransformované do jednotlivých grafov, údajov a informácií uvedených v tejto štúdii na jednej strane naznačujú, že aktuálny vývoj v oblasti odmeňovania u oboch ozbrojených bezpečnostných zborov nijako nezaostáva za vývojom v civilnom sektore. Dokonca je možné všeobecne skonštatovať, že rast priemerných mesačných služobných príjmov policajtov i profesionálnych vojakov bol v sledovanom období vyšší ako rast priemernej mesačnej mzdy v národnom hospodárstve, zvlášť v rokoch 2018-2019. Navyše existuje reálny predpoklad, že nastúpený trend zvyšovania rozdielov medzi výškou priemerných služobných mesačných príjmov príslušníkov PZ a OS a priemernou mesačnou mzdou v civilnom sektore bude pokračovať. Dôvodom tejto úvahy je fakt, že príslušníkom PZ boli k1. decembru 2019 plošne zvýšené príplatky vychádzajúce zo zákona č. 73/1998 Z. z. a 1. februára 2020 nadobudla účinnosť novela zákona č. 281/2015 Z. z.<sup>24</sup>, ktorou došlo k výraznému zvýšeniu služobných príjmov profesionálnych vojakov.

Na druhej strane však vysoká odchodovosť predovšetkým kvalitných, skúsených, vzdelaných, vycvičených a pripravených policajtov a profesionálnych vojakov zo štátnej služby v posledných rokoch, zvýšená fluktuácia, problémy so stabilizáciou policajného i vojenského personálu a nižšia personálna naplnenosť v oboch ozbrojených bezpečnostných zboroch stále

<sup>24</sup> Bližšie pozri: *Zákon č. 377/2019 Z. z., ktorým sa mení a dopĺňa zákon č. 281/2015 Z. z. o štátnej službe profesionálnych vojakov a o zmene a doplnení niektorých zákonov v znení neskorších predpisov a ktorým sa menia niektoré zákony*

# VŮJENSKÉ REFLEXIE

naznačujú, že aj napriek pomerne priaznivým trendom v oblasti odmeňovania v ostatnom období, príslušníci PZ a OS nie sú spokojní s finančným ohodnotením ich práce. Potvrdzujú to aj realizované výskumy, v ktorých prevažná väčšina (viac ako  $\frac{3}{4}$ ) respondentov z oboch organizácií vyslovila názor, že výška ich služobného príjmu nezodpovedá náročnosti policajného a vojenského povolania, rizikám ohrozenia života a zdravia pri plnení služobných povinností a obmedzeniam vyplývajúcim zo štátnej služby policajtov<sup>25</sup> a profesionálnych vojakov.

Aj preto je na mieste položiť si otázku, či aktuálne nastavenie systému hodnotenia a úrovne odmeňovania príslušníkov PZ a OS na Slovensku je – napriek všetkým vyššie uvedeným informáciám a údajom – adekvátne a či zodpovedá významu a dôležitosti úloh, ktoré policajti a profesionálni vojaci každodenne vykonávajú v prospech spoločnosti na poli zaistovania jej vonkajšej i vnútornej bezpečnosti a obrany.

## ZOZNAM POUŽITEJ LITERATÚRY

1. ARMSTRONG, M. 2009. *Odměňování pracovníku*. 1. vyd. Praha : Grada Publishing, 2009. 448 s. ISBN 978-80-247-2890-2.
2. BELAN, L. – PETRUFOVÁ, M. – VARECHA, J. 2018. *Manažment vo vojenstve*. 1. vyd. Liptovský Mikuláš : Akadémia ozbrojených síl generála M. R. Štefánika, 2018. 220 s. ISBN 978-80-8040-565-6.
3. BUČKA, P. – MAREK, J. – PÁSTOR, R. – ŠIMKO, J. 2019. Profesionálne využitie vojakov OS SR v operáciách MMK. In *Manažment ľudských zdrojov v ozbrojených silách, bezpečnostných a záchranných zboroch : zborník príspevkov z medzinárodnej vedeckej konferencie*. Liptovský Mikuláš : Akadémia ozbrojených síl generála M. R. Štefánika. 2019. s. 38-47. ISBN 978-80-8040-579-3.
4. BUČKA, P. – RIŠIANOVÁ, A. 2010. Účasť Ozbrojených síl Slovenskej republiky v mierových operáciách. Liptovský Mikuláš : Akadémia ozbrojených síl generála M. R. Štefánika, 2010. 177 s. ISBN 978-80-8040-412-3.
5. FINANCE.SK. *Tag reálna mzda*. [online] [cit. 2020-03-10] Dostupné na internete: <<https://www.finance.sk/tagy/realna-mzda>>
6. FRIEDMANNOVÁ, D. a kol. 2017. *Minimálna mzda v SR. Analýza aktuálneho stavu a historického vývoja právnej úpravy, vyhodnotenie jej uplatňovania, komparácia s vybranými krajinami EÚ, resp. OECD*. [online] [cit. 2020-03-10] Dostupné na internete:

<sup>25</sup>Na túto skutočnosť už dlhší čas poukazuje vedenie OZP v SR, ktoré oprávnené argumentuje naliehavou potrebou buď výraznej zmeny zákona č. 731998 Z. z. alebo prijatím celkom nového zákona, ktorý by po novom určil podmienky fungovania PZ. Aktuálne platný zákon bol totiž už 43-krát novelizovaný a jeho dnešná podoba nereflektuje dobu nielen v oblasti odmeňovania, ale v celom rade ďalších okruhov s dôrazom na disciplinárne konanie, policajné školstvo, či kariérny rast príslušníkov PZ. Podľa vyjadrenia predsedu OZP v SR P. Paračku sa niektoré problémy v uplynulom období sice zmierňovali cestou zmien interných predpisov a kolektívnych zmlúv, ale ľudom je potrebné dať istoty garantované zákonom. Počnúc odmeňovaním. Bližšie pozri: Policajt nemôže odmietnuť ísť do služby bez ohľadu na riziko, ktoré podstupuje. In *Polícia – noviny OZP v SR*. Bratislava: MV SR, 2020, s. 1-2.

- te: <[https://www.ia.gov.sk/data/files/NP\\_CSD\\_II/Analyzy/AZZZ/AZZZ\\_Analyza\\_Minimalna\\_mzda\\_v\\_SR.pdf](https://www.ia.gov.sk/data/files/NP_CSD_II/Analyzy/AZZZ/AZZZ_Analyza_Minimalna_mzda_v_SR.pdf)>
7. HONTYOVÁ, K. – LISÝ, J. – MAJDÚCHOVÁ, H. 2011. *Základy ekonómie a ekonomiky*. Bratislava : Ekonóm, 2011. 197 s. ISBN 978-80-225-3170-2.
  8. IVANČÍK, R. – BARIČIČOVÁ, Ľ. 2019. Vybrané aspekty manažmentu ľudských zdrojov v ozbrojených zložkách Slovenskej republiky s dôrazom na aktuálny vývoj spoločnosti. In *Policajná teória a prax*, 2019, roč. 27, č. 4, s. 22-39. ISSN 1335-1370.
  9. IVANČÍK, R. – JURČÁK, V. 2014. *Kauzalita participácie Ozbrojených síl Slovenskej republiky v operáciách medzinárodného krízového manažmentu a jej finančné aspekty*. Ostrowiec Światokrzyski: Wyższa Szkoła Biznesu i Przedsiębiorczości w OstrowcuŚw., 2014. 213 s. ISBN 978-83-64557-05-7.
  10. KACHAŇÁKOVÁ, A. a kol. 2007. *Riadenie ľudských zdrojov: Personálna práca a úspešnosť podniku*. 1. vyd. Bratislava : Vydavateľstvo Sprint, 2007. 195 s. ISBN 978-80-89085-87-5.
  11. KAZANSKÝ, R. 2012. The Security Policy – Cooperation of Actors. In *Journal on Law, Economy & Management*, 2012. Roč. 2, č. 2, s. 39-44. ISSN 2048-4186.
  12. KOCIANOVÁ, R. 2010. *Personální činnosti a metody personální práce*. Praha: Grada Publishing, 2010. 160 s. ISBN 978-80-247-2497-3.
  13. KRAVČÁKOVÁ, G. 2014. *Manažment ľudských zdrojov*. Košice: Univerzita Pavla Jozefa Šafárika v Košiciach, 2014. ISBN 978-80-8152-219-2.
  14. MEZEI, J. – ŠIMONOVÁ, J. – NOCIAR, J. – DINIČ, J. – FUFAL, I. 2019. *Štátna služba a služobný pomer príslušníkov Policajného zboru*. 1. vyd. Bratislava : Wolters Kluwer, 2018. 764 s. ISBN 978-80-8168-980-02.
  15. MIHALČOVÁ, B. a kol. 2007. *Riadenie ľudských zdrojov*. 1. vyd. Bratislava : Ekonóm, 2007. 226 s. ISBN 978-80-225-2448-3.
  16. Nariadenie vlády SR č. 324/2019 Z. z. 2. októbra 2019, ktorým sa ustanovuje suma minimálnej mzdy na rok 2020
  17. Národný inšpektorát práce. 2020. *Minimálna mzda*. [online] [cit. 2020-03-10]. Dostupné na internete: <<https://www.ip.gov.sk/minimalna-mzda/>>
  18. NEČAS, P. – UŠIAK, J. 2010. *Nový prístup k bezpečnosti štátu na začiatku 21. storočia*. Liptovský Mikuláš : Akadémia ozbrojených síl generála Milana Rastislava Štefánika, 2010. 167 s. ISBN 978-80-8040-401-7.
  19. OLAK, A. 2012. *Bezpieczeństwo i zagrożenia społeczne - zarys problematyki*. Rzeszów : Wydawnictwo Amelia, 2012. 146 s. ISBN 978-83-63359-32-4.
  20. PAJPACHOVÁ, M. – BARIČIČOVÁ, Ľ. 2014. Mäkké faktory úspechu policajnej organizácie ako nenahraditeľný zdroj jej prosperity. In *Manažment podnikania a vecí verejných – dialógy: vedecko-odborný časopis Slovenskej akadémie manažmentu*. Bratislava: SAM, č. 26. s. 59-71. 2014. Roč. IX. ISSN 1337-0510.
  21. Polícia – noviny OZP v SR. Bratislava: MV SR, 2020. Roč. 30, č. 3, s. 1-2.
  22. SABAYOVÁ, M. – PRESPERÍNOVÁ, M. 2016. *Ekonomika a financie verejného sektora*. 1. vyd. Bratislava : Akadémia Policajného zboru, 2016. 218 s. ISBN 978-80-8054-776-9.



23. SABAYOVÁ, M. 2016. *Základy ekonómie pre neekonomické študijné odbory*. 1. vyd. Bratislava : Akadémia Policajného zboru, 2016. 176 s. ISBN 978-80-8054-664-9.
24. Štatistický úrad SR. 2019. *Slovník pojmov*. [online] [cit. 2020-03-10] Dostupné na internete: <[https://slovak.statistics.sk/wps/portal/ext/themes/demography/labour/glossary/!ut/p/z1/IZJBb4JAEIV\\_DdfdYRd3194WGMCFIKCo3UujhiKJiEFa\\_n6p9UJqZ3bZL6XefMyWOMN1qftR1ls27I-bY99\\_6LZa8KVsg1TAtghBTULFpHvuMQCitdDQNgrAopHqRkkiRdkHOt-vArj7\\_E8NV1IAIIoEEuVOPymdzpWzwEEKE3ASX9LJ0mIIKkV\\_3D\\_fBLSfibfsSg\\_tf9PwE9bm-N9XDFnQsvGLuLiZxanVoczl1QS4eIRcgIeOwBAOYNGAv5kU09noOJZ1iXuwp1-woBooxOCGOMW1wwNhVfbyRPOyoKrJv8LW\\_yBr03\\_Xcd2vZ8eTLAgK7rUFHXxTFH-7oy4J7kUF9avBmS-FxlfW2gVGvcrcXIE46EN9I!/dz/d5/L2dJQSEvUUt3QS80TmxFL1o2X1ZMUDhCQjFBME9SMUYwUTAwS05LOFRJR0Q3](https://slovak.statistics.sk/wps/portal/ext/themes/demography/labour/glossary/!ut/p/z1/IZJBb4JAEIV_DdfdYRd3194WGMCFIKCo3UujhiKJiEFa_n6p9UJqZ3bZL6XefMyWOMN1qftR1ls27I-bY99_6LZa8KVsg1TAtghBTULFpHvuMQCitdDQNgrAopHqRkkiRdkHOt-vArj7_E8NV1IAIIoEEuVOPymdzpWzwEEKE3ASX9LJ0mIIKkV_3D_fBLSfibfsSg_tf9PwE9bm-N9XDFnQsvGLuLiZxanVoczl1QS4eIRcgIeOwBAOYNGAv5kU09noOJZ1iXuwp1-woBooxOCGOMW1wwNhVfbyRPOyoKrJv8LW_yBr03_Xcd2vZ8eTLAgK7rUFHXxTFH-7oy4J7kUF9avBmS-FxlfW2gVGvcrcXIE46EN9I!/dz/d5/L2dJQSEvUUt3QS80TmxFL1o2X1ZMUDhCQjFBME9SMUYwUTAwS05LOFRJR0Q3)>
25. Štatistický úrad SR. 2020. *Priemerná hrubá mesačná nominálna mzda*. [online] [cit. 2020-03-10] Dostupné na internete: <[http://statdat.statistics.sk/cognosext/cgi-bin/cognos.cgi?b\\_action=cognosViewer&ui.action=run&ui.object=storeID\("i94C7052B240A492FB3BE8C7A487D337B"\)&ui.name=Priemerná%20mesačná%20mzda%20v%20hospodárstve%20SR%20%5Bpr0204qs%5D&run.outputFormat=&run.prompt=true&cv.header=false&ui.backURL=%2Fcognosext%2Fcps4%2Fportlets%2Fcommon%2Fclose.html&run.outputLocale=sk#](http://statdat.statistics.sk/cognosext/cgi-bin/cognos.cgi?b_action=cognosViewer&ui.action=run&ui.object=storeID()>
26. Zákon č. 171/1993 Z. z. o Policajnom zbore v znení neskorších predpisov
27. Zákon č. 281/2015 Z. z. o štátnej službe profesionálnych vojakov a o zmene a doplnení niektorých zákonov
28. Zákon č. 311/2001 Z. z. Zákonník práce
29. Zákon č. 321/2002 Z. z. o Ozbrojených silách Slovenskej republiky
30. Zákon č. 328/2002 Z. z. o sociálnom zabezpečení policajtov a vojakov a o zmene a doplnení niektorých zákonov
31. Zákon č. 73/1998 Z. z. o štátnej službe príslušníkov Policajného zboru, Slovenskej informačnej služby, Zboru väzenskej a justičnej stráže Slovenskej republiky a Železničnej polície v znení neskorších predpisov

**plk. gšt. v. z. Ing. Radoslav IVANČÍK, PhD. et PhD.**

*Akadémia Policajného zboru v Bratislave*  
*Sklabinská 1, 835 17 Bratislava*  
*tel.: 09610 57490*  
*e-mail: [radoslav.ivancik@akademiapz.sk](mailto:radoslav.ivancik@akademiapz.sk)*

**plk. doc. Ing. Ľubica BARIČIOVÁ, PhD.**

*Akadémia Policajného zboru v Bratislave*  
*Sklabinská 1, 835 17 Bratislava*  
*tel.: 09610 57403*  
*e-mail: [lubica.baricicova@akademiapz.sk](mailto:lubica.baricicova@akademiapz.sk)*

Príspevok je zaradený do kategórie vedecký článok.



## MOŽNOSTI HODNOTENIA BEZPEČNOSTNÝCH HROZIEB

### SECURITY THREATS ASSESSMENT OPTIONS

Miroslav MUŠINKA

#### ABSTRACT

*The article deals with relevant options of the security threats assessment. It defines and characterizes security, threats and risks based on semantic perspective and legislation overview, at the first part. Additionally, the article further analyses the perception of the security in relation to development of the society. Moreover, it clearly defines concept of security threat assessment as the process in close relation to quantitative and qualitative methods. The article describes execution of the security threats assessment of the Slovak republic based on law norms, rules and considerations, at the end.*

**Keywords:** security, threat, risk, threat assessment, risk analysis

#### ÚVOD

Pocit bezpečia je jedna zo základných potrieb človeka a jej zaistenie pre jednotlivca, sociálnu skupinu alebo spoločnosť bolo prvoradou potrebou už od doby, kedy si človek uvedomil samého seba v určitej skupine alebo spoločenstve. V prvopočiatkoch ľudskej existencie, byť v bezpečí znamenalo byť uchránený pred vplyvom počasia, prírodných živlov a pred vtedajšími predátormi, alebo iným človekom z inej skupiny. Tieto vonkajšie vplyvy, z jednej strany počasia, prírodné živly a katastrofy, alebo z druhej strany nebezpečenstvo od iného človeka, alebo dokonca celej skupiny či spoločenstva, boli formujúce a mali zásadný vplyv na vývoj ľudstva.<sup>1</sup>

S pojmom bezpečnosť (security – v zmysle zabezpečenie, safety – v zmysle bezpečnosť) sa stretávame takmer denne a v celom rade oblastí, ako v bežnom živote človeka, ale aj v odbornej (spoločenskovednej, prírodovednej, technickej) oblasti. V každej takejto oblasti, odbore, odvetví má pojem bezpečnosť svoj odborný a špecifický význam.<sup>2</sup>

Byť v bezpečí znamená vzdorovať hrozbám, alebo ich úplne eliminovať. Hrozba je v podstate protiklad bezpečnosti. Úplnou, alebo čiastočnou elimináciou hrozieb môžeme nadobúdať pocit, že sme v bezpečí a tak môžeme rozvíjať alebo naplňovať vyššie potreby alebo

<sup>1</sup> HOFREITER, L. *Bezpečnosť, bezpečnostné rizika a ohrozenia*, 2004.

<sup>2</sup> PORADA, V. a kol. *Bezpečnostní vědy*, 2019.

túžby. Tento princíp popisuje A. H. Maslow vo svojej teórii o motivácii prejavujúcej sa v sebaaktualizácii.<sup>3</sup>

Z doterajšieho poznania histórie, domnievať sa, že dokážeme úplne eliminovať všetky hrozby je omyl. Aj keby ľudstvo postúpilo na takú úroveň vývoja, že dokáže úplne odstrániť hrozby, ktoré poznáme teraz, je pravdepodobné, že sa objavia nové hrozby v úplne inej sfére bytia. Ako sci-fi príklad môžeme uviesť digitalizáciu ľudského vedomia. Ak by bol človek na takom stupni vývoja, že by dokázal ľudské vedomie, čiže svoje ja, digitalizovať, potom sa by sa celý jeho život mohol odohrávať iba vo virtuálnej realite. Ľudské telo ako schránka svojho ja by nemusela existovať. Takýto virtuálny svet by sa dal naprogramovať tak, aby bol človek nesmrteľný, večne mladý, silný, zdravý, krásny atď. Takéto virtuálne prostredie by bolo naprogramované tak, aby v ňom neexistovala žiadna hrozba. Ale čo ak by tento virtuálny svet napadol počítačový vírus, alebo by bol zámerne napadnutý človekom, ktorý nesúhlasí s digitalizáciou ľudského vedomia? Z tohto hľadiska stále existuje bezpečnostná hrozba, hrozba „vymazania“ vedomia jednotlivca, alebo aj celej skupiny „digitálnych ľudí“. Takto by sa neustále vyrovnával stav medzi bezpečím a hrozbou.

## 1 BEZPEČNOSŤ, HROZBA, RIZIKO

Ako sme už naznačili v úvode, s bezpečnosťou, hrozbami a rizikami sa človek stretáva od počiatku svojho bytia. Ale až moderná doba prináša potrebu zaoberať sa bezpečnosťou ako vednou disciplínou. Táto vedná disciplína sa nazýva SECURITOLÓGIA.<sup>4</sup> Preto sa ďalej budeme venovať zadefinovaniu niektorých pojmov ktoré sme už spomenuli alebo ďalej budeme rozvíjať.

V anglicky hovoriacich krajinách sa pod pojmom bezpečnosť považuje predovšetkým synonymum spoľahlivosti obrany tradičných hodnôt, obhajoby a prípadne i presadzovanie životných záujmov. Toto chápanie sa predovšetkým vzťahuje na štát, štátne záujmy a jeho ciele. V nemeckom ponímaní je bezpečnosť chápaná skôr ako dôraz na zabezpečenie hodnôt v konkrétnom sociálnom systéme pred vonkajšími, ale aj vnútornými hrozbami. Z pohľadu francúzskeho smeru ide predovšetkým o zabezpečenie kludového stavu, v ktorom nehrozí žiadne riziko. Spoločným rysom je to, že bezpečnosť je chápaná ako relatívny stav, odvodzovaný od vzťahu ku konkrétnym hrozbám, či už vojenským alebo nevojenským.<sup>5</sup>

<sup>3</sup> HOFREITER, L. *Securitológia*, 2006.

<sup>4</sup> HOFREITER, L. *Securitológia*, 2006.

<sup>5</sup> PORADA, V. a kol. *Bezpečnostní vědy*, 2019.

# VJENSKÉ REFLEXIE

Zo sémantického pohľadu na pojmy bezpečnosť, hrozba a riziko ich môžem opísať nasledovne:

Bezpečnosť je „stav bez reálnej hrozby nebezpečenstva“ alebo „vlastnosť, stav toho, čo nepredstavuje nijakú hrozbu, nebezpečenstvo“.<sup>6</sup>

Hrozba je „výstražné napomínanie, varovanie; dôrazné upozornenie; syn. vyhrážka, zastrasovanie: nemá, nevyslovená h.; báť sa, neobávať sa hrozieb; konať pod hrozbou násilia, finančného postihu; zakázať niečo pod hrozbou trestu; vzdorovať hrozbám“ alebo „blizkosť niečoho nepríjemného, nebezpečného, čomu je vystavený človek a prostredie, v ktorom žije, bezprostredné nebezpečenstvo: vážna, reálna, ekologická, h.; h. smrti, útoku, terorizmu; čeliť hrozbe nezamestnanosti; odvrátiť, zažehnať hrozbu vojnového konfliktu; vycítiť v niečom skrytú hrozbu“.<sup>7</sup>

Riziko je „možnosť, nebezpečenstvo straty, neúspechu, škody: robiť niečo na vlastné r., r. podnikania; brať na seba r.“.<sup>8</sup>

Na odbornej úrovni presne definovať pojmy ako bezpečnosť, hrozba alebo riziko nie je možné. Nakoľko bezpečnosť ako veda zasahuje do rôznych oblastí, sfér či kategórií preto definovanie pojmov je naviazané vždy na tú oblasť alebo kategóriu, ktorej sa riešenie problému dotýka. V nasledujúcej časti uvediem definície pojmov podľa niektorých vybraných autorov:

Podľa Poradu je bezpečnosť „systém vzájomne spätých a na seba pôsobiacich činiteľov a ich vlastností, pôsobiacich na vznik, vývoj a spoločenský rozvoj, ktoré negatívne pôsobia na zdravie, život a všetky iné hodnoty v konkrétnom prípade“ (Hofreiter, 2006, s. 31). Bezpečnosť môžeme chápať ako „určitý objektívny stav, ktorý spočíva v neprítomnosti hrozby, ktorú subjektívne cítia (vnímajú) jedinci alebo skupiny“.<sup>9</sup>

Lasicová a Ušiak v slovníku pojmov v bezpečnosti uvádzajú, že bezpečnosť je „komplexný pojem, kategória bytia na rôznych analytických úrovniach – individuálnej, skupinovej, lokálnej, štátnej, regionálnej a globálnej, kde pôsobia viaceré diferencované, flexibilné vonkajšie a vnútorné spoločenské faktory (vojenské, ekonomické, vnútropolitické, medzinárodnopolitické, spoločenské, právne, environmentálne, energetické, kybernetické), ktoré majú

<sup>6</sup> Slovníkový portál Jazykovedného ústavu E. Štúra SAV. 2003.

<sup>7</sup> Ibidem.

<sup>8</sup> Ibidem.

<sup>9</sup> HOFREITER, L. *Securitológia*, 2006, s. 33.

*schopnosť utvárať dočasnú (relatívnu) stabilitu na kauzálnej úrovni a prostredníctvom ktorej sa môžu eliminovať všetky druhy kríz, rizík, hrozieb a vojen“.*<sup>10</sup>

V terminologickom slovníku medzirezortnej terminologickej komisie Bezpečnostnej rady SR je pojem bezpečnosť definovaný nasledovne: „*Stav spoločenského, prírodného, technického, technologického systému alebo iného systému, ktorý v konkrétnych vnútorných a vonkajších podmienkach umožňuje plnenie určených funkcií a ich rozvoj v záujme človeka a spoločnosti.*“<sup>11</sup>

Z pohľadu legislatívy Slovenskej republiky, bezpečnosť definuje ústavný zákon č. 227/2002 Z. z. o bezpečnosti štátu v čase vojny, vojnového stavu, výnimočného stavu a núdzového stavu. V čl. 1 Základné ustanovenia, ods. (1) definuje povinnosť štátu zachovávať mier a bezpečnosť. „*Slovenská republika vykonáva štátnu moc s cieľom zachovať mier a bezpečnosť štátu, najmä brániť svoju zvrchovanosť, územnú celistvosť, nedotknuteľnosť hraníc a demokratický poriadok, chrániť život a zdravie osôb, základné práva a slobody, majetok a životné prostredie a plniť záväzky vyplývajúce z členstva v organizácii vzájomnej kolektívnej bezpečnosti a z medzinárodných zmlúv, ktorými je Slovenská republika viazaná*“. Samotná definícia bezpečnosti podľa uvedeného zákona je v odstavci (3) „*Bezpečnosť je stav, v ktorom je zachovávaný mier a bezpečnosť štátu, jeho demokratický poriadok a zvrchovanosť, územná celistvosť a nedotknuteľnosť hraníc štátu, základné práva a slobody a v ktorom sú chránené životy a zdravie osôb, majetok a životné prostredie.*“<sup>12</sup>

K pojmu hrozba Lasicová a Ušiak uvádzajú, že je to „*pojmem viazaný na konkrétne udalosti, ktoré môžu mať spoločenský, prírodný alebo technický charakter a spôsobujú narušenie rovnovážneho stavu spoločnosti*“.<sup>13</sup>

Autorský kolektív v monografii Bezpečnostní vědy, hrozbu definuje ako „*prírodný alebo človekom podmienený proces predstavujúci potenciál, t.j. schopnosť zdroja hrozby byť aktivovaný a spôsobiť škodu. Tento potenciál môže byť spustený zámerne alebo náhodne využití pre aktiváciu špecifických zraniteľností aktív*“.<sup>14</sup>

Terminologický slovník krízového riadenia uvádza, že to je „*objektívne existujúca možnosť, ktorej naplnenie je schopné spôsobiť negatívny dôsledok*“.<sup>15</sup>

<sup>10</sup> LASICOVÁ, J., UŠIAK, J. *Bezpečnosť ako kategória*, 2012, s. 240.

<sup>11</sup> Terminologický slovník krízového riadenia. 2017. s. 7.

<sup>12</sup> Ústavný zákon Č. 227/2002 Z. z. o bezpečnosti štátu v čase vojny, vojnového stavu, výnimočného stavu a núdzového stavu v znení neskorších predpisov.

<sup>13</sup> LASICOVÁ, J., UŠIAK, J. *Bezpečnosť ako kategória*, 2012, s. 243.

<sup>14</sup> PORADA, V. a kol. *Bezpečnostní vědy*, 2019, s. 52.

<sup>15</sup> Terminologický slovník krízového riadenia, 2017, s. 11.

# VŮJENSKÉ REFLEXIE

Pre pojem riziko Lasicová a Ušiak uviedli, že „v technických procesoch sa hrozba chápe ako aktivizované riziko, kým v spoločenských procesoch sa riziko chápe ako prvé, ako súčasť bezpečného prostredia, ktoré môže vyvolať bezpečnostnú hrozbu; považujeme ho za kvantitatívne a kvalitatívne vyjadriteľnú mieru nebezpečenstva, ktorá vplýva na zvyšovanie alebo znižovanie potenciálu hrozby“.<sup>16</sup>

Porada spolu s kolektívom uvádzajú, že riziko „prestavuje možnosť, že s určitou pravdepodobnosťou vznikne udalosť, ktorú považujeme z pohľadu bezpečnostného hľadiska za nežiaducu. Riziko je vždy odvoditeľné od konkrétnej hrozby“.<sup>17</sup>

Terminologický slovník krízového riadenia uvádza, že to je „miera ohrozenia vyjadrená pravdepodobnosťou vzniku nežiaduceho javu a jeho dôsledkami“.<sup>18</sup>

Pre zovšeobecnenie môžeme uviesť, že hrozba označuje príznaky, prijaté opatrenia, alebo akty, ktoré vyjadrujú odhodlanie spôsobiť či už menšie, alebo väčšie škody, alebo dokonca úplne rozvrátiť (zničiť, eliminovať) objekt, na ktorý sú viazané. Hrozbami sú všetky javy, procesy, vzťahy a činnosti prírodného, ekonomického, politického, sociálneho, vojenského, geopolitického, ekologického, vedecko-technického, informačného, morálno-duchovného charakteru na všetkých úrovniach spoločenského života (od individuálnej až po globálnu). Majú schopnosť narušiť bezpečnosť jednotlivca, sociálnej skupiny štátu ale aj koalície. Každá hrozba vyvoláva pocit väčšej, alebo menšej obavy, alebo strach toho, kto je tejto hrozbe vystavený. Pôsobia nezávisle na záujmoch toho, kto pociťuje hrozbu a sú preto objektívnym javom. Nové hrozby predstavujú jedny z najzávažnejších hrozieb pre národnú bezpečnosť v súčasnosti.<sup>19</sup> Hrozbe vystavený subjekt (človek, spoločnosť, štát,) môže prijať patričné opatrenia na jej zmiernenie, alebo dokonca jej celkovú elimináciu.

## 2 VNÍMANIE BEZPEČNOSTI

Vývoj človeka, skupiny, alebo spoločnosti prináša so sebou i vývoj vnímania bezpečnosti. Bezpečnosť je vo svojej podstate stav opačný k stavu nebezpečenstva a teda pri ňom absentuje reálna objektívna hrozba bezpečnosti. Zaisťovanie bezpečnosti je jednou z hlavných požiadaviek, ale aj úloh, jednotlivcov a ľudstva v celej histórii.<sup>20</sup> Inak bola vnímaná bezpečnosť v praveku, stredoveku, alebo v nedávnej histórii a inak sa na bezpečnosť díva súčasný človek (ale aj celá

<sup>16</sup> LASICOVÁ, J., UŠIAK, J. *Bezpečnosť ako kategória*, 2012, s. 251.

<sup>17</sup> PORADA, V. a kol. *Bezpečnostní vědy*, 2019, s. 52.

<sup>18</sup> Terminologický slovník krízového riadenia, 2017, s. 26.

<sup>19</sup> BREZULA, J. *Vývoj kybernetickej bezpečnosti vzhľadom na nové hrozby v súčasnosti*, 2018, s. 144.

<sup>20</sup> KOMPAN, J. *Vonkajšia bezpečnosť Slovenskej republiky v kontexte novej bezpečnostnej stratégie*, 2018, s. 86.



# V JENSKÉ REFLEXIE

spoločnosť, štáty, koalície). Kým v dobách dávnominulých bol pocit bezpečnosti ovplyvňovaný najmä vojenskými hrozbami, v súčasnosti vnímame nebezpečenstvo nielen z vojenských ohrození, ale najmä z nemilitantnej sféry. Najmä zo sféry ekonómie, environmentalistiky, politickej nestability, kyberpriestoru, dokonca aj z vesmíru. Z toho vyplýva, že vnímanie bezpečnosti môžeme posudzovať tradičným, alebo moderným spôsobom.

Pohľadom na bezpečnosť cez vojenské ohrozenie štátu (spoločnosti) sa zaoberá tradičný prístup. Na pochopenie tradičného prístupu k vnímaniu bezpečnosti nám môže poslúžiť príklad z nie tak dávnej minulosti, a to obdobia studenej vojny. Toto obdobie bolo charakteristické enormným zbrojením vtedajších veľmocí a paktov.

Na jednej strane NATO zastúpené najmä USA a ako protipól boli štáty Varšavskej zmluvy a najmä Sovietsky zväz. Snahy o získanie vojenskej prevahy viedli k obludnému zbrojeniu a to aj na tej najničivejšej úrovni akou sú jadrové zbrane. Porovnávanie mohutnosti vojenskej sily nám dáva realistický pohľad na vnímanie bezpečnosti. Vo všeobecnosti by sme mohli povedať, že od nepriateľského štátu nám hrozí riziko, lebo má x-krát mohutnejšiu, väčšiu, silnejšiu armádu. Ak by došlo k napadnutiu, neboli by sme schopní sa ubrániť. Aj z uvedeného príkladu vyplýva, že tradičné vnímanie bezpečnosti je naviazané na konkrétne riziko, alebo na toho, kto takéto riziko vytvára.<sup>21</sup>

Ďalším pohľadom na tradičné vnímanie bezpečnosti popri realistickom prístupe je liberálny prístup. Liberálny prístup stavia do popredia vnímania bezpečnosti štát.

K bezpečnosti štátu existujú dva prístupy, a to realistický a liberálny. Oba tieto prístupy sa zameriavajú najmä na vojenské ohrozenia a rozpracovávajú otázky vojny a mieru. Dôraz na vojenské ohrozenia bol viditeľný hlavne počas studenej vojny, keď sa problematikou bezpečnosti štátu zaoberala iba určitá skupina politického vedenia štátu. Pri sústreďovaní sa na riešenie vojenskej (aj politickej) bezpečnosti štátu nemali nevojenské ohrozenia, ako sú kriminalita alebo environmentálne ohrozenia takmer žiaden význam a nebola im prikladaná náležitá pozornosť. Uvedené bolo dôsledkom premisy, že ak neexistuje vojenské ohrozenie, a teda nehrozí vojna, nie je ohrozená bezpečnosť štátu.

Ukončením studenej vojny a politickej bipolarity, vojenské ohrozenie v ponímaní bezpečnosti už nezohrávajú až tak dôležitú rolu. Z tohto dôvodu, po období studenej vojny, sa postupne presadzuje moderný prístup k bezpečnosti. Nezaoberá sa výhradne vojenskými

---

<sup>21</sup> HOFREITER, L. *Securitológia*, 2006.

# VĽAJENSKÉ REFLEXIE

hrozbami, ale vníma i hrozby zo sféry politiky, ekonomiky, hospodárstva, kriminality, environmentalistiky, informatiky, náboženstva, či sociálnych vzťahov.

## 3 HODNOTENIE BEZPEČNOSTNÝCH HROZIEB

Hodnotenie bezpečnostných hrozieb sa vykonáva prostredníctvom analýzy hrozieb a rizík. Pre ich analyzovanie je nevyhnutné hrozby a riziká čo najpresnejšie definovať. Posudzovaním rizika vo vzťahu ku konkrétnemu bezpečnostnému systému (aplikovateľné na pocit bezpečnosti jednotlivca, alebo sociálnej skupiny či štátu) a následne rozhodnutím či rizika vyplývajúce z ohrozenia budú prijateľné, alebo neprijateľné. Výsledkom by malo byť rozhodnutie o prijatí príslušných opatrení na elimináciu bezpečnostnej hrozby, alebo jej zníženie, alebo akceptovanie rizika.

Dôsledná analýza bezpečnostných hrozieb a rizík musí byť základným predpokladom pre prijatie rozhodnutia, ako na vzniknutú bezpečnostnú hrozbu bude referenčný objekt (bezpečnostný systém alebo jednotlivec, na ktorého sa bezpečnostná hrozba vzťahuje) pôsobiť, to znamená aké opatrenia referenčný objekt prijme.

*„Cieľom hodnotenia bezpečnostných rizík je priradenie určitej hodnoty ku každému konkrétnemu bezpečnostnému riziku.“<sup>22</sup>*

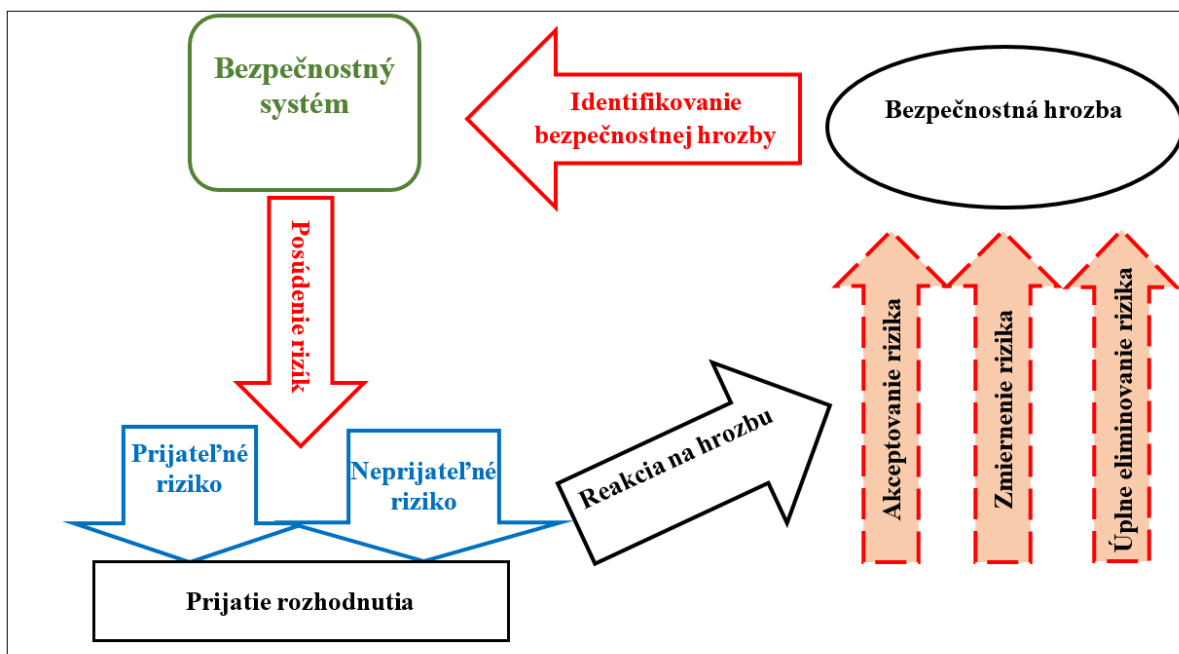

Obrázok 1: Hodnotenie bezpečnostných hrozieb

Zdroj: vlastné spracovanie

<sup>22</sup> HOFREITER, L. *Bezpečnosť, bezpečnostné rizika a ohrozenia*, 2004, s. 57.

Existuje niekoľko spôsobov a metód, ktorými je možné rizika hodnotiť. Jedna sa hlavne o skupiny metód:

- kvalitatívnych,
- polokvantitatívnych,
- kvantitatívnych.<sup>23</sup>

Výber vhodnej metódy a vhodného postupu je dôležitý vzhľadom k bezpečnostnej situácii a cieľu ako zabezpečiť rovnovážny stav posudzovaného systému. Voľba vhodného prístupu a vhodnej metódy je preto závislá na účele vykonávaného hodnotenia, charaktere dát a informácií, ktoré sú k dispozícii v danom časovom okamihu, finančných prostriedkoch ale i na sociálno-politickom kontexte a určení výstupu z danej analýzy. Najväčšiu prekážku analýzy bezpečnostných hrozieb a rizík predstavuje nedostatok dát a informácií. Pričom sa nejedná iba o nedostatok informácií, ale aj o ich relevantnosť.

Ďalej budú stručne charakterizované iba vybrané kvalitatívne a kvantitatívne metódy. Polokvantitatívne metódy predstavujú určitú kombináciu metód, ktoré hodnotia bezpečnostné riziká na základe slovných opisov a skúseností s metódami, ktoré rizikám priradujú určité hodnoty miery rizika.<sup>24</sup>

#### **4 KVALITATÍVNE A KVANTITATÍVNE METÓDY HODNOTENIA BEZPEČNOSTNÝCH HROZIEB A RIZÍK**

Kvalitatívne metódy je možné použiť v prípadoch, kde nie je k dispozícii vyčíslená miera (číselné údaje) rizika alebo takéto číselné údaje sú iba ťažko vyjadriteľné na to, aby bolo možné kvantitatívne ohodnotenia rizika. Takýmito metódami je možné hodnotiť riziko iba ako napr. malé, nízke, stredné, vysoké, prijateľné alebo neprijateľné a pod. Základné použité postupy v kvalitatívnych metódach vychádzajú zo skúseností, úvah alebo názorov odborníkov a expertov zaoberajúcich sa touto problematikou. Kvalitatívne procedúry sú buď výskumné alebo normatívne. Výskumné metódy vychádzajú z informácií o minulosti a prítomnosti a aplikujú skúsenosti z minulosti smerom do budúcnosti tak, aby odpoveď na otázku, aký bude nasledujúci vývoj a aké udalosti alebo javy sa môžu v budúcnosti vyskytnúť. Naproti tomu normatívna predpoveď začína budúcimi cieľmi a od nich sa vracia do prítomnosti zisťovaním, s akými zdrojmi alebo technológiami sú tieto ciele dosiahnuteľné a aké obmedzenia pri tom musia byť eliminované.

---

<sup>23</sup> HOFREITER, L. *Bezpečnosť, bezpečnostné rizika a ohrozenia*, 2004.

<sup>24</sup> *Ibidem*.

# V@JENSKÉ REFLEXIE

Medzi základné kvalitatívne metódy hodnotenia bezpečnostných hrozieb a rizík patria najmä:

- naivná extrapolácia (ide o zjednodušený predpoklad, že budúci vývoj a stav rizika je jednoduchým rozšírením výsledkov aktuálneho stavu),
- predpoveď na základe konsenzu,
- expertné odhady (najmä Delfská metóda),
- analógia alebo historická analógia (využíva k predpovedi historických znalostí a na základe hľadania zhodných znakov a vlastností už známeho javu a skúmaného javu predpokladá pri ich komparácii obdobný mechanizmus vývoja do budúcnosti).

Výhodou týchto metód je predovšetkým možnosť selekcie veľkého množstva informácií a ich pretváranie do atraktívnych a zrozumiteľných scenárov. Za hlavnú nevýhodu možno považovať ich nesystematickosť v meraní a vyhodnocovaní analýz a hlavne veľký vplyv subjektívneho hodnotenia expertov a odborníkov. Kvalitatívne metódy sú vhodné hlavne pre dlhodobé predpovede vývoja rizík, resp. identifikácie hrozieb, ako aj pri hodnotení miery ohrozenia bojujúcich vojenských jednotiek pred paľbou vlastných prostriedkov a jej účinkami.<sup>25</sup>

Výhodou kvantitatívnych metód oproti kvalitatívnym je minimalizácia subjektívnych vplyvov vďaka využitiu objektívnych údajov za využitia často štatistických a matematických metód. Kvantitatívne metódy je možné rozdeliť do dvoch základných skupín:

- metódy vychádzajúce zo sledovania časových radov (analyzujú chronologické sekvencie pozorovania jednotlivých premenných /napr. demografických alebo ekonomických javov/ a vychádzajú z predpokladov, že štúdium minulých hodnôt a ich pohybu v čase je možné predpovedať budúce hodnoty analyzovanej premennej),
- metódy ekonomické alebo príčinné (ich cieľom je vyjadrenie vzťahu medzi nezávislými premennými matematickým vzorcom k určeniu predpovedaných hodnôt premennej závislej /napr. odhad vývoja spotreby strategických surovín na základe analýzy a predikcie ekonomického rastu, technologickej inovácie, odhadovaného množstva zdrojov a pod.).

Najčastejšie využívanou kvantitatívnou metódou v oblasti hodnotenia bezpečnostných hrozieb a rizík je metóda extrapolácie, ktorá je založená na predlžovaní sledovaných vývojových rád. Táto metóda vychádza z predpokladu, že sledovaný proces sa bude v budúcnosti vyvíjať

---

<sup>25</sup> TURAJ, M. *Bezpečnosť vlastných vojsk počas priamej leteckej podpory*. 2019

# VĽJENSKÉ REFLEXIE

rovnakým smerom, alebo i rovnakou intenzitou. Pomerne vysokú poznávaciu hodnotu má extrapolácia vtedy, pokiaľ sa podarí formulovať zákonitosti vývoja prognózovaného javu alebo procesu napríklad formou krivky vývoja a za dostatočného množstva kvantifikovaných údajov.

Výhodami kvantifikovaných metód a prístupov je relatívna objektivita výstupov z analýzy a predikcie, lebo je vylúčený subjektívny prvok pozorovateľa. Náročnosť týchto metód spočíva najmä v nutnosti dlhodobého, presného a rozsiahleho zberu informácií. Ich použitie je vhodné u krátkodobých, alebo strednodobých predpovedí. S rastúcim časovým horizontom pre predpoveď ich presnosť a vypovedajúca hodnota klesá.

V praxi sa najčastejšie využívajú nasledovné metódy analýzy bezpečnostných hrozieb a rizík slúžiacich predovšetkým k identifikácii bezpečnostných hrozieb a relatívnemu ohodnoteniu hrozieb:

Brainstorming – táto metóda vychádza zo získania čo najväčšieho počtu nápadov, myšlienok, názorov a námetov k určenej problematike od danej skupiny hodnotiteľov. Patrí medzi metódy skupinového rozhodovania. Uprednostňuje sa kvantita pred kvalitou. Zmyslom metódy je aby všetky získané námety a názory boli posudzované na princípe odloženého posudzovania, teda s určitým časovým oneskorením. Pre túto metódu je charakteristické pevné stanovenie pravidiel, akými sú: dôraz na množstvo nápadov, zákaz kritiky, neobvyklé nápady sú vítané, kombinovanie a zdokonaľovanie myšlienok a je realizované v niekoľkých krokoch, ktoré sa na seba postupne nadväzujú. Pravidlá brainstormingu sú navrhnuté tak, aby podporovali zdieľanie tvorivých myšlienok v presne vymedzenom krátkom časovom úseku v počte obmedzujúcej skupine účastníkov.

Delfská metóda (metóda účelových interview) – táto metóda dominuje pri neformálnom prístupe hodnotenia rizík. Ide o písomnú formu získania informácií a názorov od určitej skupiny expertov s využitím formalizovaného dotazníka. Táto metóda nahrádza priamu diskusiu, seminár alebo konferenciu, premyslene voleným programom opakovaného opytovania skupiny odborníkov. Metóda spočíva v rozoslaní série dotazníkov skupine expertov, ktorí nezávisle na sebe a navzájom neovplyvnení vyjadrujú svoje názory na skúmanú problematiku. Základnými princípmi tejto metódy sú: obmedzená účasť počtu nezávislých expertov ( $10 \pm 2$ ), experti pracujú anonymne, odhad je uskutočňovaný v niekoľkých kolách pomocou spätnej väzby prostredníctvom poskytnutej informácie ostatných získaných hodnotách, výsledky štatisticky spracovávané, otázky sú formulované tak, aby bolo možné odpovedať kreatívne, experti musia mať dostatočné informácie pre zodpovedanie otázok, odpoveď by expert mal vedieť zdôvodniť. V rámci tejto metódy sa

# VJENSKÉ REFLEXIE

používajú rôzne subvarianty, napríklad metóda anketovej analýzy, metóda scenárov, metóda matic.

Metóda extrapolácie – podstatou metódy extrapolácie je retrospektívna analýza skúmaného javu, vyhľadania jeho trendov a predĺženie týchto trendov do budúceho obdobia. Predlžovanie (extrapolácia) historických trendov založených na predpokladoch, že kombinované pôsobenie vnútorných aj vonkajších príčin ich vzniku bude pokračovať s rovnakým výsledkom i v budúcnosti. Táto metóda je využívaná predovšetkým v oblasti skúmania hrozieb pre ekonomickú bezpečnosť, demografických trendov atď. Teda tam kde je možné využívanie kontinuálnych dátových radov. Je možné predovšetkým u týchto predmetov prognózy, ktorých historický priebeh môže dodržiavať priebeh matematických funkcií (lineárne, exponenciálne, logaritmické). Zásadnými zásadami tejto metódy sú: k definovaniu trendov je potrebné mať k dispozícii potrebné množstvo dostatočne podrobných informácií alebo dát o vývoji predmetu prognózy, zvážiť, či prognózovaný systém je harmonický a neobsahuje súperiace trendy, stanoviť dĺžku časového intervalu, z ktorého sa budú vyberať informácie a dáta pre určenie trendov.

Metóda písania scenárov – ide o metódu tvorby možných variant vývoja, ktoré vychádzajú z analýzy vznikajúcej situácie a opiera sa o kvalifikovaný odhad možného ďalšieho vývoja. Scenáre nie sú presnou a verifikovateľnou predpoveďou vývoja, avšak môžu poukázať na možné trendy, javy a ich vzájomné väzby, ktoré môžu byť v budúcnosti dôležité. Scenáre predstavujú alternatívnu a populárnu formu prezentácie výsledkov analýzy a predpovede bezpečnostných hrozieb a rizík.

Obsahová analýza – ide o modifikáciu sociologickej metódy obsahovej analýzy. Jedná sa o priamu či sekundárnu analýzu všetkých dokumentov, kde je v nich vyhľadávaná potrebná informácia vo forme zdieľania (napr. spravodajské informácie, strategické dokumenty, atď.). K tomu je vymedzená tzv. kvalitatívna kategória, ktorá je potom vo vlastnej analýze predmetom kvantifikácie. Stanovené kvantitatívne znaky sú sledované z hľadiska ich výskytov. Získané informácie sú kvantifikované a stávajú sa predpokladom pre ďalší výskum.

Panelová diskusia – ide o riadenú diskusiu obmedzeného počtu účastníkov v rámci obmedzeného času s cieľom posúdenia myšlienok, nápadov a návrhov ku skúmanému problému vzťahujúcemu sa k nájdeniu ich výhod a možných obmedzení. Ide o kritické vyhodnotenie získaných námetov – spravidla z brainstormingu.

Expertný rozhovor – tento rozhovor patrí do skupiny metód terénneho zberu informácií, kedy potrebné informácie sú od expertov na danú problematiku získavané



# VOJENSKÉ REFLEXIE

prostredníctvom cieľavedome formulovaných otázok. Používajú sa dva typy rozhovorov: štandardizovaný (využíva záväzne určené otázky vrátane ich formulácie) a neštandardizovaný (je voľným rozhovorom, má záväzne určené iba výskumné ciele).

Simulácia – považuje sa za veľmi perspektívnu oblasť analýzy a predikcie bezpečnostných hrozieb a rizík. Používa sa vtedy, keď pri konštituovaní alternatív nastáva situácia, kedy je potreba projekčné zámery napodobniť pomocou výpočtovej techniky. Simulácia je napodobňovaná na simulačnom modeli, ktorý zastupuje uvažovanú alternatívu.

Štruktúralno-funkčná analýza – táto metóda daný problém analyzuje ako systém vzájomne funkčne a štruktúralne prepojených funkčných vzťahov medzi jednotlivými prvkami systému. Vzťahy medzi prvkami sú podrobne kvalitatívne a kvantitatívne skúmané a ohodnocované.

SWOT analýza – (Strengths, Weaknesses, Opportunities, Threats) je jednou z najčastejšie používaných metód skúmania bezpečnostných hrozieb a rizík. Je vhodným návodom ako systematizovať výsledky pre potreby ich ďalšej predikcie. Komplexne pojatá SWOT analýza sa obvykle zobrazuje pomocou matice, ktorá ukazuje základné väzby medzi jednotlivými prvkami (silné – slabé stránky, príležitosti, ohrozenia) a na ich základe je možné priamo generovať varianty stratégie ďalšieho vývoja.

Syntéza – predstavuje metódu postupu od jednotlivých častí k celku, s cieľom identifikácie zásadných a kľúčových poznatkov a ich sumarizácie. V synergii ide o využívanie interdisciplinárneho prístupu ku skúmaniu problému (napr. posudzovanie protiopatrení voči konkrétnej hrozbe z hľadiska efektivity vynaložených ekonomických výdavkov, spoločenského a politického dopadu a pod.).

## **5 HODNOTENIE BEZPEČNOSTNÝCH HROZIEB Z ÚROVNE SLOVENSKEJ REPUBLIKY**

Hodnotenie bezpečnostných hrozieb a rizík v Slovenskej republike je vykonávané neustále orgánmi na to určenými (napr. Situačné centrum SR, Slovenská Informačná Služba, Vojenské spravodajstvo, Polícia SR, Bezpečnostný úrad SR atď.) Najvyšším orgánom ktorý vyhodnocuje bezpečnostné hrozby a riziká je Bezpečnostná rada SR. Bola zriadená podľa čl. 8 ods. 1 Ústavného zákona č. 227/2002 Z. z. o bezpečnosti štátu v čase vojny, vojnového stavu, výnimočného stavu a núdzového stavu v znení neskorších predpisov. Jej hlavnou úlohou je v mieri byť ako poradný orgán vlády SR, podieľať sa na vytváraní a realizácii bezpečnostného systému Slovenskej republiky, plnení medzinárodných záväzkov v oblasti

bezpečnosti, vyhodnocuje bezpečnostnú situáciu v Slovenskej republike a vo svete; pripravovať pre vládu návrhy opatrení na zachovávanie bezpečnosti Slovenskej republiky, na predchádzanie krízovým situáciám, ako aj návrhy na riešenie vzniknutej krízovej situácie.<sup>26</sup>

Na plnenie svojich úloh si zriaďuje výbor pre zahraničnú politiku, výbor pre obranné plánovanie, výbor pre civilné núdzové plánovanie, výbor pre koordináciu spravodajských služieb, výbor pre energetickú bezpečnosť a výbor pre kybernetickú bezpečnosť ako stále pracovné orgány.<sup>27</sup>

Na vytváranie a realizáciu bezpečnostného systému v SR, ktorými sa riadi Bezpečnostná rada SR, slúžia nasledujúce základné dokumenty:

- Ústavný zákon č. 227/2002 o bezpečnosti štátu v čase vojny, vojnového stavu, výnimčného stavu a núdzového stavu v znení neskorších predpisov.
- Zákon č. 319/2002 Z. z. o obrane Slovenskej republiky v znení neskorších predpisov.
- Zákon č. 387/2002 Z. z. Zákon o riadení štátu v krízových situáciách mimo času vojny a vojnového stavu v znení neskorších predpisov.
- Zákon č. 179/2011 Z. z. o hospodárskej mobilizácii a o zmene a doplnení zákona č. 387/2002 Z. z. o riadení štátu v krízových situáciách mimo času vojny a vojnového stavu v znení neskorších predpisov.
- Zákon č. 110/2004 Z. z. o fungovaní Bezpečnostnej rady Slovenskej republiky v čase mieru v znení neskorších predpisov.
- Bezpečnostná stratégia SR.
- Obranná stratégia SR.

Bezpečnostná rada SR jedenkrát ročne spracováva a predkladá na prerokovanie Vláde SR správu o bezpečnosti SR s návrhmi opatrení na jej zachovanie. Uvedená správa sa spracováva za účelom informovania Vlády SR a podpory jej rozhodovania o bezpečnosti SR. Cieľom správy je v nadväznosti na všeobecne záväzné právne predpisy na úseku bezpečnosti a obrany štátu, Bezpečnostnú stratégiu SR a iné strategické, koncepcné a plánovacie dokumenty zhodnotiť stav bezpečnosti SR. Správa na strategickej úrovni informuje o bezpečnostnom prostredí vrátane hrozieb a faktorov ovplyvňujúcich bezpečnosť SR, o opatreniach na zachovanie bezpečnosti štátu, ich implementácii a výsledkoch, o prípadných obmedzeniach v jednotlivých oblastiach

<sup>26</sup> Zákon Č. 110/2004 Z. z. o fungovaní Bezpečnostnej rady Slovenskej republiky v čase mieru.

<sup>27</sup> Štatút Bezpečnostnej rady SR. 2015, s. 2.

# V JENSKÉ REFLEXIE

zachovávaní bezpečnosti štátu vrátane zhodnotenia pripravenosti bezpečnostného systému SR na plnenie úloh. Obsahuje tiež návrh opatrení na zachovanie bezpečnosti SR. Na nepravidelné vypracovanie návrhu správy, ak tak rozhodne vláda SR, sa použije postup primeraný konkrétnej situácii s jeho vypracovaním v termíne určenom vládou SR.<sup>28</sup>

Vypracúvanie návrhu správy odborne a organizačne zabezpečuje Kancelária Bezpečnostnej rady SR Úradu vlády SR. Vzhľadom na komplexný charakter správy sa na jej vypracúvanie každoročne zriaďuje medzirezortná (odborná) pracovná skupina Bezpečnostnej rady SR ako jej pracovný orgán, v ktorom sú zastúpené Ministerstvo vnútra SR, Ministerstvo obrany SR, Ministerstvo zahraničných vecí a európskych záležitostí SR, Ministerstvo hospodárstva SR, Ministerstvo dopravy a výstavby SR, Ministerstvo životného prostredia SR, Národný bezpečnostný úrad, Slovenská informačná služba, Kancelária Bezpečnostnej rady SR.<sup>29</sup>

Správa je spracovávaná v nasledujúcich oblastiach:

- Úvod.
- Vyhodnotenie splnenia stanovených opatrení z predchádzajúceho obdobia.
- Činnosť vlády SR, Bezpečnostnej rady SR a bezpečnostných rád krajov v bezpečnostnom systéme SR.
- Charakteristika bezpečnostného prostredia, hrozby a faktory ovplyvňujúce bezpečnostnú situáciu.
- Implementácia Bezpečnostnej stratégie SR:
  - Realizácia bezpečnostných záujmov SR v zahraničnej a obrannej politike,
  - Ochrana ústavného zriadenia, verejného poriadku, bezpečnosť občana a štátu,
  - Sociálna stabilita štátu,
  - Ekonomická stabilita štátu,
  - Ochrana životného prostredia.
- Predpokladané trendy vývoja bezpečnostnej situácie;
- Záver.
- Stanovenie opatrení na zachovanie bezpečnosti SR v nasledujúcom období.

---

<sup>28</sup> Metodika vypracúvania správy o Bezpečnosti Slovenskej republiky, 2019.

<sup>29</sup> Idem

# V JENSKÉ REFLEXIE

Po preštudovaní voľne dostupného návrhu správy o bezpečnosti SR za rok 2018 môžeme skonštatovať, že žijeme v pomerne bezpečnom štáte, ktorému nehrozí priame vojenské ohrozenie. Slovensko nie je štátom, ktorý by bol v záujme teroristických organizácií alebo skupín, nie je cieľovou destináciou pre ekonomických či politických migrantov. Slovenská republika riadne deklaruje členstvo v Európskej únii a v NATO. Kriminalita mala oproti predchádzajúcemu obdobiu nepatrne klesajúcu tendenciu. Nepriaznivým faktorom ovplyvňujúcim najmä politickú sféru a občanov SR bola úkladná vražda investigatívneho novinára a jeho snúbenice. Tento extrémny zločin mal za následok vyvolanie tlaku zo strany občanov SR na vládu SR. Rozsiahlymi protestnými zhromaždeniami občania SR vyjadrili negatívne vnímanie najmä korupcie, prepojenia ústavných činiteľov na tzv. mafiánskych bossov alebo oligarchov a vymožitelnosť práva v SR. Správa konštatuje, že tieto udalosti prebehli bez bezpečnostných incidentov. Asi najväčšie uvádzané bezpečnostné riziko, je na úrovni krajov a samospráv v oblasti prípravy na krízové situácie a hospodársku mobilizáciu. *„Kontrolou plnenia úloh preneseného výkonu štátnej správy obcami v oblasti hospodárskej mobilizácie boli opäť konštatované nedostatky v činnosti obcí pri spracovávaní údajov v špecifickom aplikačnom programe jednotného informačného systému hospodárskej mobilizácie s ochrannou známkou EPSIS@JISHM. Na túto skutočnosť upozorňovala už správa o bezpečnosti SR za rok 2015 a situáciu podobne hodnotili správy aj v ďalších rokoch.“*<sup>30</sup> V správe sa ďalej konštatuje, že uvedený stav je zapríčinený chýbajúcim odborným personálom, ale aj technickým zabezpečením (hlavne v malých obciach do 300 obyvateľov).<sup>31</sup> Týmto hrozí, že pri vzniku rozsiahlej krízovej situácie nebude kraj alebo konkrétna samospráva pripravená adekvátne reagovať a nebude mať pripravený materiál potrebný na odstraňovanie následkov. V tomto smere, uvedená správa, ukladá zodpovedným orgánom konkrétne opatrenia na zachovanie bezpečnosti SR.

## ZÁVER

Bezpečnostné prostredie a s tým súvisiace hrozby a riziká sa od konca studenej vojny a rozpade Varšavskej zmluva pre región, v ktorom sa nachádza Slovenská republika zásadne zmenilo. Do popredia čoraz viac vystupujú problematické oblasti z ekonomickej, kriminálnej, environmentálnej, ale aj politickej sféry. Prístup k hodnoteniu bezpečnostného prostredia je, vzhľadom k jeho komplexnosti, širokej škále hrozieb a rizík, dynamike vývoja a výskytu jeho

---

<sup>30</sup> Správa o bezpečnosti Slovenskej republiky za rok 2018 – návrh, 2019, s. 3.

<sup>31</sup> Ibidem

zmien, narastajúcej diverzity jeho aktérov a ich záujmov,<sup>32</sup> nestálosti a vzájomnému prelínaniu vplyvov jednotlivých aktérov, mimoriadne zložitý proces. Pre bežného človeka – občana SR, ktorý sa odborne nezaobrá vyhodnocovaním bezpečnostného prostredia, je zorientovať sa v bezpečnostnej situácii mimoriadne náročné. V súčasnosti sa pre vytváranie formujúcich názorov kladie veľký význam na hodnotenie relevantnosti informácií, ktoré môže takýto bežný občan získať. Pohodlnosť súčasného človeka (najmä mladých ľudí) môže výrazne ovplyvniť šírenie falošných správ a hoaxov za rôznym účelom. Z tohto dôvodu je nevyhnutné sa hodnotením bezpečnostného prostredia, vyhodnocovaním bezpečnostných hrozieb a rizík zaoberať. Je nevyhnutné prijímať adekvátne opatrenia, aby aj naďalej mal občan Slovenskej republiky zabezpečenú základnú potrebu bezpečnosti.

## ZOZNAM BIBLIOGRAFICKÝCH ODKAZOV

BREZULA, J. 2018. *Vývoj kybernetickej bezpečnosti vzhľadom na nové hrozby v súčasnosti*. In: Zborník príspevkov zo 7. virtuálnej konferencie s medzinárodnou účasťou: Tradície a dynamika vývoja manažmentu a informatiky z pohľadu univerzít s bezpečnostným zameraním. Bratislava: Akadémia policajného zboru v Bratislave, 2018. s. 143–151, ISBN 978-80-8054-767-7.

HOFREITER, L. 2004. *Bezpečnosť, bezpečnostné rizika a ohrozenia*. Žilina : Žilinská univerzita v Žiline, 2004. 146 s. ISBN 80-8070-181-4.

HOFREITER, L., 2006. *Securitológia*. Liptovský Mikuláš : AOS gen. M.R.Štefánika, 2006. 138 s. ISBN 80-8040-310-4.

KOMPAN, J. 2018. *Vonkajšia bezpečnosť Slovenskej republiky v kontexte novej bezpečnostnej stratégie*. In: New Approaches to the National Security: 13th PhD Conference proceedings. Brno: Univerzita obrany, 2018. s. 86-91, ISBN 978-80-7582-037-2.

LASICOVÁ, J. - UŠIAK, J., 2012. *Bezpečnosť ako kategória*. Bratislava : VEDA, Vydavateľstvo Slovenskej akadémie vied, 2012. 264 s. ISBN 978-80-224-1284-1.

Metodika vypracúvania správy o bezpečnosti Slovenskej republiky. 2019. [online]. [cit. 2020-01-28]. Dostupné na URL: <[https://www.vlada.gov.sk/data/files/7711\\_metodika-sob-2019-web.pdf](https://www.vlada.gov.sk/data/files/7711_metodika-sob-2019-web.pdf)>.

MAJCHÚT, I., HRNČIAR, M. Measures and activities of the Slovak Republic to reverse the current external security threats. In: *Decisions in Situations of Endangerment. Interdisciplinarity of the decision making proces*. Wrocław: General Tadeusz Kościuszko Military Academy of Land Forces (MALF), Wrocław 2017, ISBN 978 – 83 – 65422 – 55–2, s. 146-155.

PORADA, V. a kol. 2019. *Bezpečnostní vědy*. Plzeň : Aleš Čeněk. 2019. 784 s. ISBN 978-80-7380-758-0.

Slovníkový portál Jazykovedného ústavu Ľ. Štúra SAV. 2003. [online]. [cit. 2020-01-14]. Dostupné na URL:

---

<sup>32</sup> MAJCHÚT, I., HRNČIAR, M. Measures and activities of the Slovak Republic to reverse the current external security threats, 2017, s. 146.

# V JENSKÉ REFLEXIE

[<https://slovník.juls.savba.sk/?w=riziko&s=exact&c=y8c6&cs=&d=kssj4&d=psp&d=sssj&d=orter&d=sss&d=peciar&d=noundb&d=orient#>](https://slovník.juls.savba.sk/?w=riziko&s=exact&c=y8c6&cs=&d=kssj4&d=psp&d=sssj&d=orter&d=sss&d=peciar&d=noundb&d=orient#>).

Správa o bezpečnosti Slovenskej republiky za rok 2018 - NÁVRH. 2019. [online]. [cit. 2019-12-19]. Dostupné na URL: <https://rokovania.gov.sk/RVL/Material/24131/1>.

Štatút Bezpečnostnej rady SR. 2015 [online]. [cit. 2020-01-28]. Dostupné na URL: [https://www.vlada.gov.sk/data/files/6371\\_statut-a-ulohy.pdf](https://www.vlada.gov.sk/data/files/6371_statut-a-ulohy.pdf).

Terminologický slovník krízového riadenia. 2017 [online]. [cit. 2019-12-19]. Dostupné na URL: [https://www.vlada.gov.sk/data/files/7616\\_terminologicky-slovník-uprava260919.pdf](https://www.vlada.gov.sk/data/files/7616_terminologicky-slovník-uprava260919.pdf).

TURAJ, M. 2019. Bezpečnosť vlastných vojsk počas priamej leteckej podpory. In: Národná a medzinárodná bezpečnosť 2019: Zborník príspevkov z 10. medzinárodnej vedeckej konferencie. Liptovský Mikuláš: Akadémia ozbrojených síl generála M.R. Štefánika, 2019. s. 503-510. ISBN 978-80-8040-582-3.

Ústavný zákon Č. 227/2002 Z. z. o bezpečnosti štátu v čase vojny, vojnového stavu, výnimočného stavu a núdzového stavu v znení neskorších predpisov.

ZÁKON Č. 110/2004 Z. z. o fungovaní Bezpečnostnej rady Slovenskej republiky v čase mieru.

**mjr. Ing. Miroslav MUŠINKA**

*Akadémia ozbrojených síl  
gen. M. R. Štefánika v Liptovskom Mikuláši,  
miroslav.musinka@aos.sk*

Príspevok je zaradený do kategórie odborný článok.





## POJEM PRŮZKUM A JEHO CHÁPÁNÍ

DEFINITION OF RECONNAISSANCE AND ITS UNDERSTANDING

Milan PODHOREC – Pavel ZAHRADNÍČEK

### ABSTRACT

*The article deals with the term reconnaissance, its meaning, content, misrepresentation and synonyms. The goal is, in form of summarising article discuss reconnaissance as about the term, who has his own content and definition. The motivation is finding out, that part of students and soldiers do not completely understand this term. For summarisation of data were used qualitative methods of data collection during participation the military exercises. These data were analysed and generalised. Within studying of literature were authors focused on alliance literature, national (czech documents and documents of our partners (Slovak army). There was used experience from academic sphere, also from commanders and leaders on tactical level. Final aim of the article is to complexly interpret to professional sphere topic of reconnaissance, partly with inovative sight. This material can be used as study supportive booklet for career courses, curricurall study or supportive literature by training for commanders and staff members.*

**Keywords:** Reconnaissance (RECCE), Troops leading procedures (TLP), Military decision making process (MDMP), observation, information, reporting.

### ÚVOD

Pojem průzkum je v odborné veřejnosti poměrně často používaný. Má svojí definici a výklad. Tím, že jeho význam je na první pohled vcelku jasný, paradoxně dochází v některých případech k jeho špatnému použití jako termínu. Zejména ve vztahu k velmi podobnému pojmu a to je rekognoskace. Tento fakt byl sledován u odborné veřejnosti v řadách vojáků z povolání, zejména hodnostního sboru nižších důstojníků, praporčíků a rotmistrů. Cílem článku je přehledně objasnit jeho význam, prezentovat momenty jeho použití a momenty, kdy je vhodné termín nahradit jiným názvem. Důvod je zřejmý, každý termín má svůj obsah, a špatný výklad obsahu při plánování a vedení bojové činnosti, zejména u vyšších celků, může mít zcela nežádoucí výsledky.

Článek objasňuje a vysvětluje klíčová fakta o průzkumu a staví je do kontrastu s pojmem rekognoskace tak, aby byl u čtenáře akcentován rozdíl obou pojmů. Autoři se zabývají zejména prvky bojového průzkumu, protože právě zde dochází k nejvíce nejasnostem a terminologickým kolizím.

V článku je uveden modelový návod, jak je možné postupovat při řešení rekognoskace z pohledu velitele jednotky. Tento postup je mnohokrát ověřený a funkční, což dokládá jeho použití při řadě cvičení v AČR.

## 1 DEFINICE POJMŮ

### 1.1 Průzkum

Úkol prováděný vizuálním pozorováním nebo jinými metodami zjišťování s cílem získat informace o činnostech a prostředcích nepřítele nebo potenciálního nepřítele nebo k zajištění dat, která se týkají meteorologických, hydrografických nebo geografických charakteristik určitého prostoru.<sup>1</sup>

Je to cílevědomá činnost, zaměřena na získávání informací o nepříteli, terénu a počasí, určená ke zpravodajskému hodnocení situace a zjišťování cílů pro jejich ničení vlastními palebnými prostředky a pro elektronické působení. Představuje aktivní činnost průzkumných orgánů.

Průzkum<sup>2</sup> se dělí podle prostředí provádění, úrovně velení a podle použitých sil a prostředků:

- podle prostředí provádění na pozemní, vzdušný, námořní, kosmický, elektromagnetický a kybernetický;
- podle úrovně velení na strategický, operační a taktický;
- podle použitých sil a prostředků na:
  - průzkum prováděný průzkumnými jednotkami – bojový, hloubkový, vzdušný, rádiový, radiotechnický a jiný;
  - průzkum prováděný bojovými jednotkami – mechanizovanými, lehkými motorizovanými, tankovými, výsadkovými nebo jinými;
  - průzkum prováděný jednotkami bojové podpory – dělostřelecký, radiační, chemický a biologický, geografický, hydrometeorologický, ženijní, radiolokační a jiný;
  - průzkum prováděný jednotkami bojového zabezpečení – logistický, zdravotní, veterinární a další;
  - průzkum prováděný jednotkami speciálních sil (speciální průzkum).

---

<sup>1</sup> *Slovník základních pojmů z oblasti zpravodajského zabezpečení AČR: Odborná publikace. Vyškov, 2015.*

<sup>2</sup> Lze se setkat i s pojmem „Průzkum a sledování“.

# VOJENSKÉ REFLEXIE

Na taktickém stupni lze tedy využívat více druhů průzkumu, které působí různými způsoby, v různé vzdálenosti od předního okraje, zjišťují informace různého charakteru na různě důležité cíle. Společné je, že podporují rozhodovací a plánovací proces před<sup>3</sup> a v průběhu boje. Jsou koordinovaně řízeny zpravodajskými štáby (S-2, O-2, G-2).

Nejenom průzkumné, ale všechny jednotky se podílejí na získávání informací z bojiště a přispívají tak k tzv. společnému operačnímu obrazu. Současně však, na základě zjištěných informací, znalosti stavu, struktur, postupů a záměrů nepřítele lze do jisté míry odhadnout i budoucí vývoj situace.

## 1.2 Rekognoskace

Pojem rekognoskace je definován jako činnost velitelů a vybraných funkcionářů štábu k ověření skutečného stavu v prostoru předpokládané činnosti, k získání nových informací, a ke spřesnění nastávající činnosti.

Rekognoskace se provádí z několika míst, v jedné nebo více skupinách. Jejím obsahem obvykle je topografická a taktická orientace. V závislosti na čase, který je k dispozici, a na konkrétních podmínkách se provádí v procesu plánování<sup>4</sup> boje.

Polní řád doplňuje výše uvedený text tím, že cílem rekognoskace je vyhledat (upřesnit) vhodné prostory pro rozmístění vojsk, míst velení, prostředků protiletadlového vojska a dalších jednotek.

Rekognoskaci provádí velitel s podřízenými veliteli za zajištění prostoru rekognoskace nezbytnými silami a prostředky. Tito všichni příslušníci tvoří tzv. rekognoskační skupinu, která se do prostoru (prostorů) rekognoskace a zpět k jednotce přesunuje vyčleněnými prostředky (na jednotkách a na malé vzdálenosti od prostorů rozmístění vojsk vyjímečně i pěšky).

Úkoly plní rekognoskační skupiny, které zpravidla vedou zástupci velitelů svazků (útvárů, jednotek). Do rekognoskačních skupin se dále vyčleňují důstojníci druhů vojsk s potřebnými spojovacími prostředky a určenými zástupci od jednotek<sup>5</sup>.

---

<sup>3</sup> Průzkumné orgány jsou zasazeny již při tvorbě tzv. Zpravodajské přípravy bojiště (intelligence preparation of battlefield), což probíhá zcela na začátku rozhodovacího a plánovacího procesu.

<sup>4</sup> KOLEKTIV AUTORŮ. *Vojenský výkladový slovník vybraných operačních pojmů: Odborná publikace*. Vyškov, 2015, 359 s.

<sup>5</sup> *Polní řád pozemních sil Armády České republiky: Vojenský předpis*. Praha, 2002, 334 s. Všeob-Ř-1.

# VJENSKÉ REFLEXIE

Bojové předpisy<sup>6</sup> pro stupeň prapor (Vševojsk-1-3) a pro stupeň rota<sup>7</sup> (Vševojsk-1-4) dále doplňují: Rekognoskace slouží k ověření skutečného stavu, k potvrzení nebo upřesnění závěrů z hodnocení situačních faktorů a k získání nových informací.

Rekognoskaci lze uskutečnit i v dalším průběhu rozhodovacího a plánovacího procesu. Rekognoskace slouží k upřesnění údajů potřebných k přípravě boje. Při rekognoskaci se uskutečňuje topografická orientace, hodnotí se terén a uskutečňuje se jeho kódování, hodnotí se situace, možnosti a pravděpodobná činnost protivníka a upřesňuje se situace vlastních vojsk. Na základě závěrů z ujasnění úkolu, z hodnocení situace, taktických propočtů a výsledků rekognoskace zpracovává velitel bojový rozkaz (OPORD).

V závislosti na konkrétních podmínkách (zejména na čase) může velitel roty uskutečňovat rekognoskaci i po vydání bojového rozkazu a to k upřesnění úkolů podřízeným a k součinnosti. Někdy slouží rekognoskace právě k upřesnění úkolu z operačního rozkazu přímo v terénu.<sup>8</sup>

Z výše uvedeného jednoznačně plyne, že rekognoskace je velitelskou záležitostí. Rekognoskaci si organizuje velitel jakékoliv jednotky k tomu, aby se mohl adekvátně rozhodnout.<sup>9</sup> A to ať už v průběhu plánování boje, tak již v průběhu plnění úkolu.

## 1.3 Velitelský průzkum

Velitelský průzkum je pojem, s kterým se autoři setkávají od roku 2005. Po studiu zdrojů a obsahu tohoto termínu došli autoři k závěru, že je totožný s pojmem rekognoskace. Tento pojem se v AČR používá poměrně často a to v souvislosti s postupem při zaujímání shromaždiště, operačního prostoru, výchozího prostoru pro útok, přípravě léčky či přepadu. První zmínka byla zjištěna v materiálech z kurzu Komando z roku 2005<sup>10</sup>. Je nutné zmínit, že toto slovo „nahrazuje“ pojem rekognoskace, je všeobecně známé, ale nikterak doktrinálně zakotvené.

Autoři příspěvku se domnívají, že toto „dvojpojmové pojetí“ jedné a téže činnosti není správné. Nahrazováním standardních pojmů s přesně vymezeným a logickým obsahem pojmy „moderními“ zavedlo AČR do situace, že si v řadě případů navzájem nerozumíme.

<sup>6</sup> *Bojový předpis pozemních sil AČR: Část 2: Prapor (mechanizovaný, tankový, výsadkový)*. Praha, 2003, 84 s. Vševojsk-1-3.

<sup>7</sup> *Bojový předpis pozemních sil AČR: Část 3: Mechanizovaná, tanková, minometná a protitanková rota*. Praha, 1997, 64 s. Vševojsk-1-4.

<sup>8</sup> Typicky pak pro úkoly, jako jsou například léčka nebo přepad.

<sup>9</sup> Rekognoskaci provádí např. velitel hospodářského družstva k tomu, aby si ujasnil, kam umístí svůj prostředek. Akorát tuto činnost provádí osobně až v moment, kdy je přímo v prostoru. Před tím studuje mapy, snímky, schémata a ujasňuje si pozici a situaci s využitím disponibilních zdrojů.

<sup>10</sup> Lze dále předpokládat, že tento pojem byl přivezen a používán absolventy kurzu Ranger v USA.

# VJENSKÉ REFLEXIE

## 2 PRŮZKUM JAKO SOUČÁST ZPRAVODAJSKÉHO ZABEZPEČENÍ

### 2.1 Základní údaje o bojovém průzkumu

Cílem průzkumu je včasné získávání dat a informací o nepříteli, terénu a počasí pro naplnění požadavků na informace velitele.

Úkolem průzkumu je získání přesných a aktuálních informací o nepříteli, meteorologických, hydrologických a geografických charakteristik prostředí v prostoru operace a předat je co nejdříve ke zpracování zpravodajskému štábu. Průzkumné orgány ve všech bojových operacích přispívají odhalením silných a slabých stránek nepřítele k jeho ničení a rovněž potlačení jeho vůle bojovat.

Průzkum:

- poskytuje data a informace pro zpravodajské hodnocení všem úrovním velení před, v průběhu a po ukončení bojové činnosti (boje);
- napomáhá veliteli při rozhodování kdy, kde a jak zasadit vlastní síly a prostředky;
- poskytuje důležité údaje pro vlastní klamání a maskování;
- ovlivňuje strategii a taktiku, stejně tak, jako přípravu bojové činnosti (boje);
- je prováděn silami a prostředky, jejichž základním úkolem je průzkum, ale i silami a prostředky, které jej mají jako doplňkový úkol nebo mají možnost plnit takový úkol.

Taktický průzkum. Je organizován na taktické úrovni velení a je prováděn v době míru i za války. Zahrnuje sběr dat a informací s cílem poskytnout velitelům podklady k plánování a řízení boje. Je organizován veliteli a štáby útvarů a jednotek všech druhů vojsk a služeb.

*Dělení průzkumu podle použitých sil a prostředků*

Bojový průzkum je druh pozemního průzkumu, určený k získávání informací pro hodnocení situace nepřítele a zjišťování cílů na taktické úrovni velení. Je prováděn silami a prostředky průzkumu průzkumných útvarů a vyčleňovanými jednotkami vševojskových útvarů a jednotek.

Hlavními úkoly bojového průzkumu je zjišťovat informace o hlavních silách nepřítele, jejich prostorech rozmístění, směru a doby zahájení přesunů; druhých sledech a zálohách nepřítele; místech velení; prostředcích elektronického boje (EB); hlavních palebných prostředcích a ZHN; předsunutých přistávacích plochách a letištích bitevních vrtulníků; vzdušných výsadcích; terénu a terénních předmětech majících vliv na činnost jednotek nepřítele, nebo činnost vlastní; dalších objektech podle požadavků velitelů.

# V JENSKÉ REFLEXIE

Průzkumné orgány bojového průzkumu získávají informace o nepříteli do hloubky 30 km od předního okraje vlastních vojsk. Průzkumným orgánem bojového průzkumu je průzkumná skupina (PzS).

Průzkumný orgán je organická nebo dočasně vytvořená jednotka (skupina) s nezbytnými prostředky ke splnění stanovených průzkumných úkolů. Složení, vybavení, úkoly a způsoby činnosti průzkumných orgánů závisí na konkrétních podmínkách, zejména na situaci a charakteru činnosti nepřítele, terénu, povětrnostních podmínkách a připravenosti jednotky.

Průzkumné orgány pozemního průzkumu na taktickém stupni se vyčleňují ze sil a prostředků průzkumných útvarů, útvarů elektronického boje, průzkumných jednotek vševojskových útvarů a jednotek dělostřelectva i dalších druhů vojsk. Ve výjimečných případech mohou být k vedení průzkumu vyčleněny bojové jednotky vševojskových útvarů. U jednotek a útvarů druhů vojsk to mohou být speciálně připravované průzkumné skupiny, osádky (obsluhy) nebo i jednotlivci.

Průzkum na taktické úrovni velení plní úkoly ve stanoveném prostoru zpravodajské odpovědnosti.

K vedení průzkumu se vysílají následující průzkumné orgány:

- brigáda (brigádní úkolové uskupení) – skupiny hloubkového průzkumu, průzkumné skupiny, radiové pracoviště, radiotechnické pracoviště, dělostřelecké průzkumné skupiny, ženíjní skupiny, družstva radiačního, chemického a biologického průzkumu, pracoviště bezpilotních průzkumných prostředků;
- prapor (praporní úkolové uskupení) – průzkumné skupiny, dělostřelecké průzkumné skupiny, radiové pracoviště, radiotechnické pracoviště, ženíjní skupiny, družstva radiačního, chemického a biologického průzkumu, pracoviště bezpilotních průzkumných prostředků;

Ozbrojené síly Slovenské republiky definují průzkum následovně:<sup>11</sup>

- Průzkum jako jako standardní činnost v boji a jako součást „Zpravodajství a získávání informací“, je uskutečňované prostřednictvím procesu zpravodajství, sledování, zjišťování cílů a průzkumu (ISTAR).

---

<sup>11</sup> SPG-3-12/Všeob, *Vedenie operácií brigádou (B)*, Služobná pomôcka, Trenčín: Veliteľstvo PS OS SR, 2016.; SPG-3-14/Všeob, *Vedenie operácií práporom (C)*, Služobná pomôcka, Trenčín: Veliteľstvo PS OS SR, 2016. ; SPG-3-15/Všeob, *Vedenie operácií mechanizovanou (tankovou) rotou (B)*, Služobná pomôcka, Trenčín: Veliteľstvo PS OS SR, 2011.



# VJENSKÉ REFLEXIE

- Průzkum je umožňující aktivita (průzkum všeobecně), která je vykonávána s cílem získat informace o nepříteli, terénu, životním prostředí nebo o místním obyvatelstvu v konkrétním prostoru. Obvyklými úkoly této aktivity jsou průzkum prostoru, místa, trasy. Získávání informací a jejich poskytování relevantním štabním prvkům je všeobecným úkolem každé sestavy. Nasazení průzkumných jednotek musí být úzce propojeno se zpravodajským cyklem a integrované do celkového plánu ISTAR. Důležité je rychlé šíření získaných informací, hlavně těm jednotkám, které jsou v dotyku s nepřítelem a nebo se do něj dostanou. Jakékoliv bojové jednotky a nebo jednotky bojové podpory mohou být použité k plnění úkolů průzkumu a mnohé z nich mají své specifické schopnosti průzkumu a jsou specializované.

Všeobecně jsou k plnění průzkumu určeny:

- průzkumné jednotky na brigádě a praporech;
- ženijní průzkumné jednotky.

## 2.2 Bojový průzkum na stupni prapor a brigáda

Průzkum na stupni prapor a brigáda je prováděn především silami a prostředky průzkumu, což jsou v případě praporu organická průzkumná četa a v případě brigády přidělená průzkumná jednotka v síle roty.

Hloubka provádění průzkumu bude závislá na bojovém úkolu ÚU, uskupení protivníka a na vybavení PzS spojovacími prostředky.

Průzkum na stupni prapor je prováděn zpravidla do hloubky až 10 km a na stupni brigáda zpravidla do hloubky až 30 km.<sup>12</sup>

V případě asymetrických operacích se tyto lineární vzdálenosti modifikují a stírají. Vodítkem pro rozdělení působení je důležitost prostorů a cílů.

Schopnosti a možnosti jednotlivých průzkumných orgánů jsou dány jejich technickým vybavením, prostředky dopravy (infiltrace) a vycvičeností průzkumných orgánů.

Mimo výše uvedené úkoly plní úkoly průzkumu každá jednotka a jednotlivec tím, že pozoruje stanovený prostor či sektor. Z tohoto prostoru získává informace a ty v požadovaném formátu předává veliteli, který provede primární třídění a hodnocení a poté je předává dále.<sup>13</sup>

---

<sup>12</sup> Respektive mezi 10. a 30. kilometrem v hloubce sestavy nepřítel.

<sup>13</sup> Je zřejmé, že u ostatních jednotek nebude kvalita sběru tak vysoká, jako u průzkumných jednotek. Velitel provede prvotní selekci, protože některé údaje nemusí být zcela potřebné pro S-2 praporu.

# VOJENSKÉ REFLEXIE

Počet zasazených PzS bude především vycházet z požadavku velitele ÚU, v jehož prospěch bude veden průzkum a PzS budou řízeny velitelem ISR.

PzS je za 24 hodin schopna provést průzkum jednoho až dvou prostorů (případně i cílů) a zpravidla má prostor průzkumu stanoven o velikosti od 25 do 50 km<sup>2</sup>. Určený prostor průzkumná skupina (PzS) není schopna pozorovat nepřetržitě, ale je schopna prostor postupně propátrat. Nepřetržitě je schopna pozorovat prostor o velikosti 10-15 km<sup>2</sup>. PzS jsou schopny plnit úkoly průzkumu po dobu až 3 dní bez dozásobení do vzdálenosti 25 km od řídicí rádiové stanice bez použití retranslace.

Možnost provedení manévru je současně největší slabinou PzS. I když budou jejich bojová průzkumná vozidla mít ty nejlepší technické parametry, nikdy nebude manévr průzkumné skupiny v bojové sestavě nepřítele zcela skryt. Protože pohyb (jako nutná aktivita k vedení činnosti) je tím největším demaskujícím příznakem, bude manévr PzS na sebemenší vzdálenost vyžadovat podstatně více času, než jí umožní její vlastní technika.

Ve struktuře praporu je zařazena průzkumná četa. Ta je vybavena prostředky pro vedení průzkumu. Podobnými prostředky je vybaven i stupeň rota a četa.<sup>14</sup> V AČR u bojových (nikoliv průzkumných) jednotek je zahájen proces jejich plošného zavedení.

Tyto prostředky umožní zejména v čase podobném reálnému zjištění a přenos informace v požadované formě.

Prvkem bojového průzkumu na stupni prapor je průzkumná četa, využívající bojových vozidel pěchoty BVP-2, kolových bojových průzkumných vozidel (KBPzV) Pandur, lehkých obrněných vozidel Iveco, Land Rover Defender Kajman dle typu praporu tak, aby prvek byl kompatibilní se zbytkem praporu. Některé čety mohou mít výsadkovou schopnost a všechny čety mohou být zasazeny pěšky, popř. jakkoliv jinak transportovány jinou jednotkou do prostoru svého působení a zpět do vlastní sestavy po splnění úkolu.

Stejně jako u všech průzkumných jednotek, i u bojových praporů probíhá výběr osob k plnění funkcí průzkumníků. Tím je zabezpečen vysoký standard a z celkového pohledu předpoklad pro plnění nejnáročnějších úkolů.

---

<sup>14</sup> Z důvodů ochrany citlivých informací autoři nespecifikují názvy a parametry přístrojů.

## 3 REKOGNOSKACE JAKO SOUČÁST PLÁNOVACÍHO PROCESU

### 3.1 Rekognoskace a její úloha v při plánovacím procesu

Plánovací proces velitele (na úrovni roty, čety – TLP, Troopp Leading Procedure) se skládá z osmi základních kroků. Tyto kroky, v závislosti na druhu operace, struktuře jednotek, úkolu, času i zkušenosti velitele i dalších faktorů mohou být různě obsáhlé.

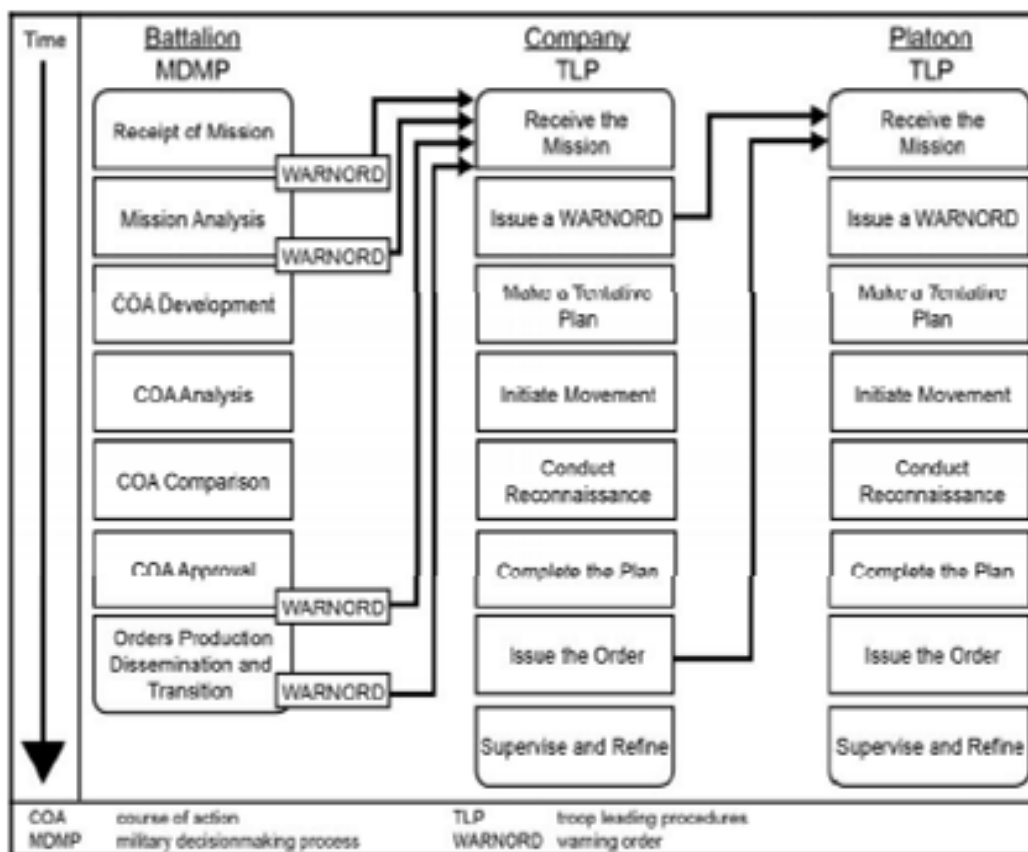

Obr. 1 Kroky plánovacího procesu a jejich vazba mezi stupni prapor – rota - četa  
Zdroj: FM-6-0. Commander and staff organisation and operations.

Podstatou rekognoskace je odpovědět na otázky, které vyplynou po tvorbě počátečního plánu a získat informace a poznatky k dokončení plánu.

Hlavní rysy a nezbytné údaje k rozhodnutí a vydání úkolu musí být zjištěny v rámci rekognoskace dle výše uvedeného obrázku, který je obecným návodem, nikoliv dogmatem. Rekognoskace může být provedena fyzicky v terénu, na aktuálním snímku prostoru, online-přenosem ze senzory (např. UAV, přehledové kamery vozidel) či dalšími způsoby. Podstatné je, aby potřebné informace byly zjištěny.

# VĚJENSKÉ REFLEXIE

Rekognoskace v opodstatněných případech (zejména při nedostatku času) může být provedena mimo stanovené pořadí plánovacího procesu ovšem nejpozději před dokončením plánu boje dle níže uvedeného obrázku.

Pokud se stane, že údaje platné v momentu rekognoskace se vlivem bojové činnosti změnily a mají vliv na způsob plnění úkolu, je nutné informovat nadřízeného a ten zpravidla vydává FRAGO (ústně, písemně, graficky na elektronickém záznamu).

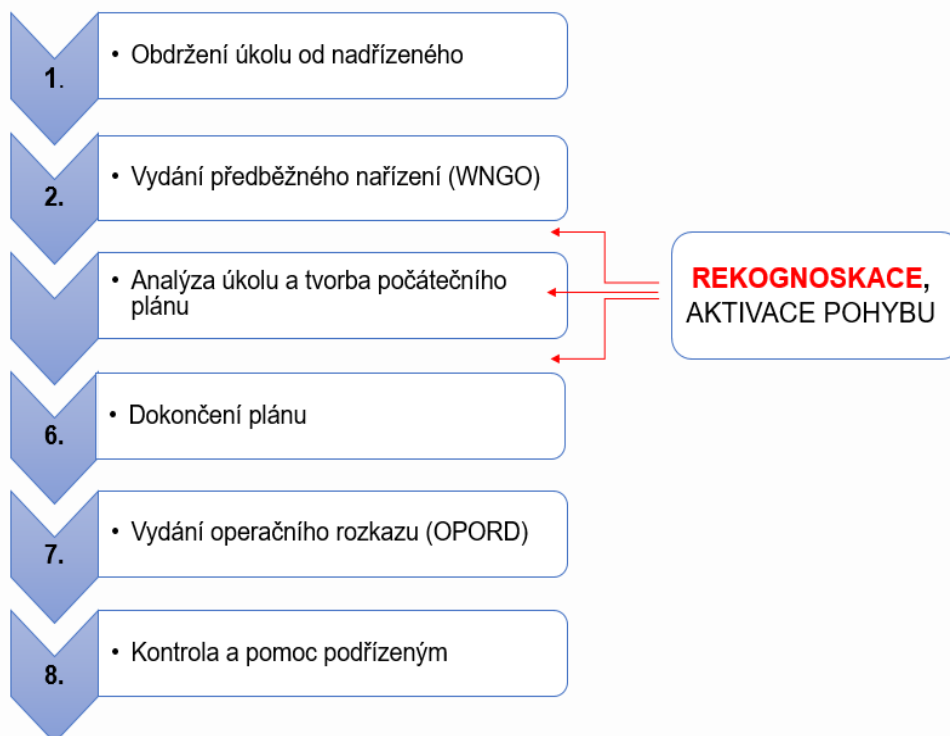

Obr 2. Rekognoskace a její místo v plánovacím procesu<sup>15</sup>

Zdroj: ŽEMLIČKA, Lukáš. *Rekognoskace jako součást procesu přípravy boje velitelem bojové jednotky*. 2019.

Před zahájením rekognoskace vydává velitel čtyři (roty) „Plán provedení rekognoskace“, což je jednoduchý funkční a účelový dokument (součástí WNGO nebo OPORD) k provedení rekognoskace, kde se zpravidla uvádí:

- způsob provedení rekognoskace;
- cíl (cíle) rekognoskace;
- složení rekognoskačnické skupiny (kdo se jí zúčastní) a kde a kdy se skupina setká;
- síly a prostředky pro přesun a zabezpečení rekognoskace, včetně ústroje;
- osa přesunu do prostoru provedení rekognoskace;

<sup>15</sup> WNGO, též WARNO je zkratka Warning Order, neboli předběžné bojové nařízení.

- čas zahájení přesunu a provedení rekognoskace;
- místo (místa) z kterých rekognoskace bude prováděna;
- způsob ochrany rekognoskační skupiny a spojení s velitelem roty, popřípadě hlavním místem velení.

## 3.2 Způsoby a možnosti provedení rekognoskace

Rozlišují se dva základní způsoby provedení rekognoskace. Prvním je fyzická obhlídka terénu a druhým je rekognoskace s využitím mapy, BVIS, plastického stolu, leteckých snímků apod.

Cíl (cíle) rekognoskace mohou být například: prozkoumat terén v prostoru plnění úkolu (výchozí prostor pro útok), vyhledat vhodné prostory pro rozmístění vlastních jednotek a míst velení ve výchozím postavení, upřesnit výchozí čáru, upřesnit čáry rozvinování, zjistit informace o obranných postaveních nepřítele a jeho pravděpodobnou činnost, určení orientačních bodů, ozřejmit směr postupu a hraniční čáry mezi jednotkami atd.<sup>16</sup>

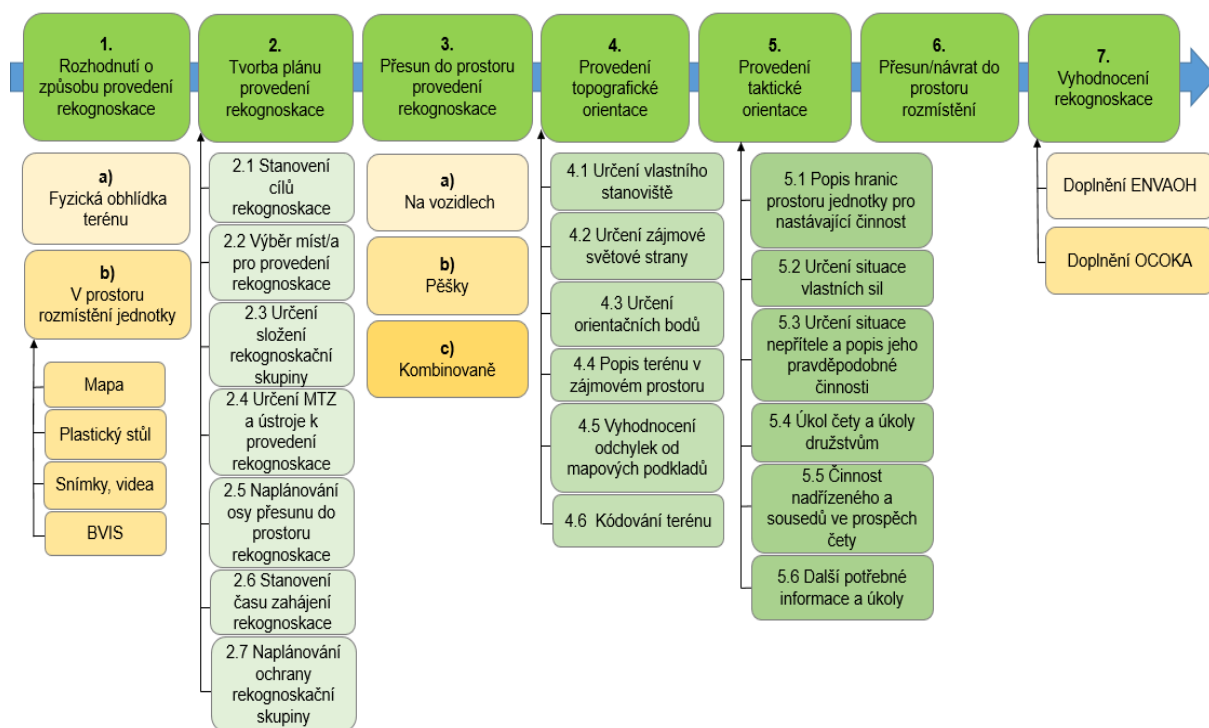

Obr.3 Subprocesy a jejich dílčí činnosti při provádění rekognoskace<sup>17</sup>

Zdroj: ŽEMLIČKA, Lukáš. *Rekognoskace jako součást procesu přípravy boje velitelem bojové jednotky*. 2019.

<sup>16</sup> Stálý operační postup 42. mechanizovaného praporu: č. 117 Rekognoskace. Tábor, 2016.

<sup>17</sup> ENVAOH je akronym, pomocí něhož se hodnotí nepřítel, OCOKA je akronym, pomocí něhož se hodnotí terén

# **VJENSKÉ REFLEXIE**

Topografická orientace zahrnuje:

- určení vlastního stanoviště;
- určení světových stran (zájmové světové strany);
- určení orientačních bodů (zprava doleva – ve směru čtení mapy);
- popis terénu (osady, výšiny, cesty atd. – významné terénní předměty) po horizontech od nejbližšího po vzdálenější (zprava doleva);
- vyhodnocení odchylek od mapových podkladů-nesrovnalosti s mapou;
- kódování terénu (smluvené krycí označení terénních předmětů a orientačních bodů).

Jako orientační body se volí ve dne i v noci dobře viditelné a co nejodolnější terénní předměty (z hlediska jejich možného narušení bojovou činností). Orientační body se číslují zprava doleva a po horizontech od sebe směrem k nepříteli. Jeden z nich (v hloubce a na směru činnosti jednotky) je vhodné určit jako hlavní orientační bod.

Taktická orientace (obecně pro všechny úkoly) zahrnuje:

- upřesnění rozmístění nepřítele v terénu, jeho možnou činnost a pravděpodobný záměr, jeho hlavní palebné prostředky;
- možné směry jeho postupu nebo čáry, které může zaujmout;
- jím zřízené zátarasy a jiná ženíjní opatření (stavby);
- možné náletové směry nízkoletících, vzdušných cílů, bitevních vrtulníků a jejich čáry zasazení atd.;
- situaci vlastních vojsk v dotyku s nepřítelem;
- úkol jednotky o 1 stupeň výše a vlastní úkol;
- úkol podřízeným prvkům;
- úkoly posilovým prostředkům;
- činnost nadřízeného a sousedů ve prospěch jednotky;
- další potřebné informace a úkoly.

Při rekognoskaci v moderním pojetí je využíváno technických prostředků. Způsobů, jak jich využít se nabízí několik a závisí zejména na taktické činnosti, které rekognoskace předchází, denní či noční době a kvalitě viditelnosti ve vztahu k meteorologickým podmínkám.

Z možných technických prostředků lze standardně využívat:

- bojový vozidlový informační systém jako prostředek pro přenos a sdílení výstupů;
- digitální optický dalekohled s dálkoměrem a GPS;



- miniúrovňová kamera integrovaná do pozorovacího přístroje;
- mini-UAV;
- termovizní pozorovací (značkovací) přístroj;
- další prostředky dle typu jednotky a jejího vybavení;

### 3.3 Výsledky rekognoskace a práce s nimi

Výstupy z rekognoskace slouží především veliteli jednotky, který zadal úkol provést rekognoskaci (ten se může či nemusí účastnit osobně) zodpovědět na otázky, které potřebuje k dopracování či precizaci plánu boje a finalizaci OPORD nebo FRAGO.

Výstupy mohou být:

- snímky a videa v digitální formě (s orientací zejména klíčové prostory, prostory rozmístění, snímky nepřítele, okopy, osy přesunu, překážky, bojové zajištění nepřítele apod.);
- digitální mapy;
- tabulky s objekty a souřadnicemi;
- náčrty (schéma pozorování, schéma prostoru, grafický zakres varianty činnosti).

Požadované výsledky jsou implementované do plánovacího procesu velitele a s pomocí nich pak upřesňuje činnost podřízeným.

Při práci s výsledky je nutné si uvědomit, zda kategorie získaného výsledku nemůže podpořit nadřazený stupeň, případně zda-li se nejedná o jeden z požadavků nadřazeného velitele na informace. Pokud ano, tyto výsledky je nutné stanoveným způsobem hlásit i za cenu toho, že může být omezen dosavadní úkol. To je však na zvážení každého velitele

### 3.4 Možný metodický postup rekognoskace (čety) před útokem s úplnou přípravou po přesunu z hloubky<sup>18</sup>

Níže je uveden příklad postupu rekognoskace na úrovni čety. Tento příklad je po vytištění použitelný jako kapesní pomůcka velitele. Obdobným způsobem se provádí i v obraně.

---

<sup>18</sup> ŽEMLIČKA, Lukáš. *Rekognoskace jako součást procesu přípravy boje velitelem bojové jednotky*. Brno, 2019. Diplomová práce. Univerzita obrany. Vedoucí práce mjr. Ing. Pavel Zahradníček, Ph.D. Tento postup byl schválen a je dále aplikován při výcviku studentů Univerzity obrany v předmětech Příprava v poli a Taktika bojových jednotek, zejména v praktické části předmětu při vyvedení do vojenského výcvikového prostoru.

# VJENSKÉ REFLEXIE

<b>1. Rozhodnutí o způsobu provedení rekognoskace</b>	
<b>Cíl</b>	Rozhodnout se o způsobu provedení rekognoskace.
<b>Činnost</b>	Rozhodnutí se, na základě všeobecné situace a informací z bojových dokumentů nadřízeného, o způsobu/formě provedení rekognoskace.
<b>Obsah</b>	<p>Vybrat způsob provedení rekognoskace:</p> <p><b>a) Fyzickou obhlídkou terénu</b></p> <p>I. Pěšky (NEREÁLNÉ – velká vzdálenost)</p> <p>II. Na vozidlu/vozidlech</p> <p><b>III. Kombinovaně</b></p> <p>b) v prostoru rozmístění jednotky pomocí mapy, plastického stolu, leteckých snímků a videozáznamů, BVIS apod. (NEVHODNÉ)</p>
<b>2. Tvorba plánu provedení rekognoskace</b>	
<b>Cíl</b>	Zpracovat „Plán provedení rekognoskace“.
<b>Činnost</b>	Plánování provedení a zabezpečení rekognoskace a zpracování „Plánu provedení rekognoskace“.
<b>Obsah</b>	<p>Naplánovat po krocích:</p> <p><u>Cíle rekognoskace</u></p> <p>Upřesnit pozice obranného postavení nepřítele, ujasnit (upřesnit) směr postupu vlastních jednotek a pásmo útoku čety atd. Na základě toho konkretizovat prostory činnosti jednotek, provést topografickou a taktickou orientaci.</p> <p><u>Výběr míst/a k provedení rekognoskace</u></p> <ul style="list-style-type: none"> <li>- Podle mapy, snímků apod. vybrat vhodné místo (stanoviště) k rekognoskaci.</li> <li>- Místo musí poskytovat výhled do zájmového prostoru nebo aspoň do jeho části a musí poskytovat dobrý skryt.</li> <li>- Místo by mělo být mimo dostřel hlavních zbraní nepřítele.</li> <li>- Je vhodné určit i záložní místo k provedení rekognoskace.</li> </ul> <p><u>Složení rekognoskační skupiny</u></p> <ul style="list-style-type: none"> <li>- Kdo se bude účastnit rekognoskace? Velitel čety, velitelé družstev, řidič, střelec-operátor, tým/skupina bojového zajištění, a další (FO, JTAC, specialista/é).</li> </ul> <p><u>MTZ, ústroj, maskování</u></p> <ul style="list-style-type: none"> <li>- Bude k rekognoskaci využito vozidlo?</li> <li>- Které vozidlo to bude?</li> <li>- Kdo zabezpečí přípravu vozidla k boji? Doplnit munici, PHM a zamaskovat.</li> <li>- Určit ústroj (malé batohy, bílé převleky, maskování apod.) a speciální materiál jako např. radiostanice, dalekohledy, výtyčky, noktovizory, DAGR, busola, prostředky z MK SSR TA, dýmové granáty, signální pistole, nosítka, zdravotnické vybavení apod.</li> </ul> <p><u>Přesun do prostoru provedení rekognoskace</u></p> <ul style="list-style-type: none"> <li>- Osa přesunu naplánovat na mapě (BVIS) tak, aby byl přesun co nejvíce skrytý a bezpečný, ale ne příliš zdlouhavý.</li> <li>- Stanovit výchozí místo a orientační/kontrolní body (CP) pro přesun.</li> <li>- Při kombinovaném přesunu určit místo k sesednutí pěšího prvku.</li> </ul>

# VJENSKÉ REFLEXIE

	<p><u>Čas zahájení rekognoskace a časová kalkulace rekognoskace</u></p> <ul style="list-style-type: none"> <li>- Rekognoskaci provést ve dne (ideálně za dobré viditelnosti).</li> <li>- Odhadnout čas na přesun, provedení rekognoskace a návrat.</li> <li>- Kalkulovat s dostatečnou časovou rezervou v případě nenadálých komplikací.</li> </ul> <p><u>Ochrana rekognoskační skupiny</u></p> <p>Zabezpečit:</p> <ul style="list-style-type: none"> <li>- Radiostanice (nabité, naladěné, ztišená hlasitost) a náhradní zdroje. Pokud možno, alespoň jednu ruční SATCOM radiostanici.</li> <li>- Zbraně a dostatek munice a granátů.</li> <li>- Maskování vozidla a jednotlivců.</li> </ul> <p>Naplánovat a určit:</p> <ul style="list-style-type: none"> <li>- Síly rychlé reakce (QRF) na podporu rekognoskační skupiny<sup>19</sup></li> <li>- Týmy a sestavu (do jednotlivce) pro pěší prvek.</li> <li>- Pětibodový rozkaz. (5W – kdo, co, kdy, kde, jak)</li> </ul> <p>Plánování dokončit předáním „<b>Plánu provedení rekognoskace</b>“ nebo pouze nutných informací (5W) o provedení rekognoskace jak podřízeným, zpravidla prostřednictvím WNGO (dalšího), tak veliteli roty.</p>
<h3>3. Přesun do prostoru provedení rekognoskace</h3>	
<p><b>Cíl</b></p>	<p>Přesunout se do místa provedení rekognoskace.</p>
<p><b>Činnost</b></p>	<p>Přesun z výchozího prostoru pro útok po stanovené ose do místa provedení rekognoskace.</p>
<p><b>Obsah</b></p>	<p>Před zahájením přesunu poučit rekognoskační skupinu o:</p> <ul style="list-style-type: none"> <li>- Ose přesunu, rychlosti přesunu a vzdálenosti mezi vozidly.</li> <li>- Konkrétní sestavě rekognoskační skupiny a posloupnosti velení.</li> <li>- Činnosti při zastávce.</li> <li>- Činnosti při kontaktu s nepřítelem a při rozprášení skupiny.</li> <li>- Omezeních.</li> </ul> <p>Upozornit členy rekognoskační skupiny, že na rekognoskaci si sebou nesmějí brát podklady, které pro nepřítele představují důležitý zpravodajský materiál. Mapy se zákresy vlastní situace nebo kódováním, tabulky spojení atd.</p> <p>Je možné provést nácviky na kontakt s nepřítelem.</p> <p>Vydat před odchodem/odjezdem skupiny svému zástupci pokyny k přípravě jednotky k boji, další úkoly a pětibodový rozkaz:</p> <ul style="list-style-type: none"> <li>- Kam jdu, a za jakým účelem.</li> <li>- Koho si беру sebou.</li> <li>- Kdy se vrátíme.</li> <li>- Co dělat, když se nevrátíme.</li> <li>- Co budete dělat při kontaktu s nepřítelem, co budeme dělat my.</li> <li>- Co budeme dělat my při kontaktu s nepřítelem, co budete dělat vy.</li> </ul>

<sup>19</sup> Pokud se jedná o stupeň rota a výše, u čety informovat, kdo je vyčleněn a jakým způsobem bude použit v případě potřeby, vydat pokyny pro případnou součinnost.

# VĚJENSKÉ REFLEXIE

	<p>Zvolání – ohlas, signály pro blízké rozpoznání, popřípadě i signál přes radiostanici pro přiblížení k výchozímu prostoru pro útok (př. „NÁVRAT“.)</p> <p>Provést kontrolu spojení a informovat velitele roty o zahájení rekognoskace.</p> <p><b>Průběh přesunu:</b></p> <ul style="list-style-type: none"> <li>- Zahájit přesun po stanovené ose přesunu.</li> </ul> <p>Pokud to taktická situace umožňuje, tak je možné značit trasu (např. výtyčkami), od místa rozchodiště (čáry rozvinutí do proudů) do úseku útoku jednotky.</p> <ul style="list-style-type: none"> <li>- Pokud jsou stanoveny kontrolní body, tak hlásit jejich dosažení veliteli roty.</li> <li>- (Při „nasednuté“ variantě rekognoskace využít TPPZ vozidla.)</li> <li>- Na místě k sesednutí ponechat vozidlo s osádkou a veliteli osádky vydat pětibodový rozkaz.</li> <li>- Pokračovat s pěším prvkem do místa provedení rekognoskace.</li> <li>- Přiblížit se k místu rekognoskace skrytě a potichu. Na místě provést krátkou zastávku a „poslechovku“, poté přejít do dlouhé zastávky a zajišťovací skupinou zajistit „360“.</li> <li>- Podat hlášení veliteli roty o dosažení stanoviště k rekognoskaci.</li> </ul>
<p><b>4. Provedení topografické orientace</b></p>	
<p><b>Cíl</b></p>	<p>Provést topografickou orientaci.</p>
<p><b>Činnost</b></p>	<p>Topografická orientace.</p>
<p><b>Obsah</b></p>	<p>Topografická orientace provést v následujících krocích:</p> <ol style="list-style-type: none"> <li>1. <u>Určit vlastní stanoviště</u> Zorientovat se na mapě a ujistit se o své pozici (busola, GPS, BVIS). Ukázat na mapě účastníkům (vybraným) rekognoskace jejich pozici a popsat ji pomocí dominantních bodů v terénu nebo na mapě.</li> <li>2. <u>Určit zájmovou světovou stranu</u> Zájmovou světovou stranu určit dvěma body. Prvním bodem je vlastní pozice (stanoviště) a druhým bodem dobře viditelný terénní tvar. Po stanovení druhého bodu mávnout rukou do zájmového směru.</li> <li>3. <u>Určit orientační body (OB)</u> <ul style="list-style-type: none"> <li>- Jako OB určit nejodolnější, dominantní, neměnné a nepohyblivé tvary nebo předměty v terénu, které jsou v zájmovém směru a jsou vhodné pro řízení boje.</li> <li>- Za útoku se stanovují maximálně tři OB. (OB jsou při útoku v rámci roty určeny velitelem roty, nicméně velitel čety může určit doplňkové, které se ale nečíslijí).</li> <li>- OB určovat zprava doleva (a po jednotlivých horizontech).</li> <li>- Slovním popisem navést účastníky rekognoskace k danému OB, popsat (označit) ho číslem a názvem.</li> </ul> <p>Příklad určení OB:</p> <p>„Zorané pole před námi. Nad levým cípem pole pravý okraj lesa. Dva prsty vpravo křižovatka polních cest. Orientační bod první – KŘÍŽOVATKA.</p> </li> </ol>

# VĚJENSKÉ REFLEXIE

	<p>4. <u>Popsat terén</u></p> <ul style="list-style-type: none"> <li>- Obeznámit vybrané účastníky rekognoskace s klíčovými prvky terénu v zájmovém prostoru.</li> <li>- Jednotlivé prvky terénu popisovat stejně jako u OB.</li> </ul> <p>Popisování terénu by nemělo být přehnaně podrobné a vyčerpávající. Mělo by zahrnout pouze prvky terénu, jenž jsou pro splnění úkolu důležité. Při popisu terénu využívat již stanovených OB, aby si všichni dané informace spojili do uceleného náhledu na situaci a prostor.</p> <p>Příklad popisu terénu:</p> <p>„OB-1 KŘÍŽOVATKA, pěst vpravo, blíže 200m, mokřady. Mokřady, tři prsty vpravo mostek přes potok apod.“</p> <p>5. <u>Vyhodnotit odchylky od mapových podkladů</u></p> <ul style="list-style-type: none"> <li>- Identifikovat překážky, které nejsou v mapě zachyceny a terénní předměty a tvary, které jsou znázorněny na mapě, ale v terénu již neexistují.</li> </ul> <p>Nejčastější odchylky od mapového listu jsou rozdíly v rozloze zalesněných ploch a zástavby, existence průseků a malých polních cest, které nejsou na mapě zakresleny, a především v existenci náletových dřevin v prostoru činnosti.</p> <p>6. <u>Kódovat terén</u></p> <ul style="list-style-type: none"> <li>- Kódováním terénu se kryje pozice a úsilí vlastní jednotky využíváním krycích názvů pro jednotlivé terénní tvary, předměty, prostory a další důležité objekty. Zpravidla je systém kódování stanoven v OPORD nadřízeného.</li> </ul>
<p><b>5. Provedení taktické orientace</b></p>	
<p><b>Cíl</b></p>	<p>Provést taktickou orientaci.</p>
<p><b>Činnost</b></p>	<p>Taktická orientace.</p>
<p><b>Obsah</b></p>	<p>Při provádění taktické orientaci popsat:</p> <ul style="list-style-type: none"> <li>- Hranice prostoru nastávající činnosti pásma útoku roty, místo čety v sestavě roty, úseku útoku čety a koordinačních čar.</li> <li>- Objekty zteče, rozmístění nepřítele v terénu, jeho možnou činnost a pravděpodobný záměr, jeho hlavní palebné prostředky, možné směry jeho postupu, jim zřízené zátarasy a jiná ženijní opatření (stavby) atd. (silné a slabé stránky, mezery v sestavě).</li> <li>- Úkol čety. (místo a úkol družstev v sestavě čety, objekty zteče, směry postupu,) záměr provedení operace, organizace velení a řízení.</li> <li>- Činnost nadřízeného a sousedů ve prospěch čety.</li> <li>- Další potřebné informace a úkoly.</li> </ul> <p>Vyhodnotit, jak nejefektivněji využít terén ke splnění úkolu, tedy které směry, kryty a skryty je vhodné využít při postupu k obraně nepřítele, a které jsou naopak nevhodné. Zaměřit se zejména na průchodnost terénu.</p> <p>Fyzickým výstupem taktické a topografické orientace jsou psané poznámky, náčrty a zákresy. Dále jimi mohou být i fotografické snímky, videozáznamy (MK SSR TA) a graficky zanesené informace do společného operačního obrazu situace v BVIS.</p>

# VĚJENSKÉ REFLEXIE

<b>6. Přesun/návrat do výchozího prostoru pro útok</b>	
<b>Cíl</b>	Vrátit se z místa provedení rekognoskace do výchozího postavení pro útok.
<b>Činnost</b>	Zpáteční přesun po stanovené ose do výchozího prostoru pro útok.
<b>Obsah</b>	Vrátit se (zpravidla tou samou cestou) ke zbytku jednotky do výchozího prostoru pro útok (v případě kombinovaného přesunu nejprve k místu sesednutí, a poté dále do výchozího prostoru pro útok).  S dostatečným předstihem hlásit zástupci velitele čety návrat do výchozího prostoru a to stejným místem, kterým se odjíždělo (pokud nebylo stanoveno jinak).
<b>7. Vyhodnocení rekognoskace</b>	
<b>Cíl</b>	Na základě informací zjištěných při rekognoskaci upřesnit a doplnit analýzu terénu (OCOKA) a situaci nepřítele. Předat zjištěné informace nadřízenému.
<b>Činnost</b>	Hodnocení, aktualizace a doplnění informací získaných při rekognoskaci zájmového prostoru a kompletace analýzy terénu a situace nepřítele. Předání zjištěných informací nadřízenému.
<b>Obsah</b>	<ul style="list-style-type: none"><li>- Velitel čety předá zjištěné informace veliteli roty.</li><li>- Velitel čety aktualizuje a upřesní informace uvedené v OPORD/WARNO nadřízeného o poznatky zjištěné při rekognoskaci.</li><li>- Dále vyhodnotí terén a situaci nepřítele v prostoru plnění úkolu, čímž kompletuje analýzu úkolu, která je vstupem pro šestý krok TLP, a sice dokončení OPORD.</li></ul>

## ZÁVĚR

Článek pojednával o problematice průzkumu a rekognoskace. Smyslem bylo čtenářům z řad odborné veřejnosti a zejména studentům, popř. posluchačům kurzů, prezentovat podstatný rozdíl mezi rekognoskací a průzkumem, přestože anglický termín „reconnaissance“ je používán pro oba typy činností. V tomto je česká a slovenská terminologie více jednoznačná.

Je nutné akcentovat, že jak průzkum a jeho druhy, tak rekognoskace, vždy bude mít své specifické poslání a bude jednou z aktivit, které velitel bude zabezpečovat a realizovat. Jaké nástroje, výstupy a čas bude potřebný závisí na rychlosti technologického vývoje, který prozatím měl zrychlující se tendenci.

K zamyšlení se nabízí i úvaha, zda a nakolik je možné přistoupit na určité komerční produkty, které vojákům pomáhají a v tuto chvíli nejsou k dispozici, především malé optoelektronické systémy a senzory.



## SEZNAM POUŽITÉ LITERATURY

KOLEKTIV AUTORŮ. *Slovník základních pojmů z oblasti zpravodajského zabezpečení AČR: Odborná publikace*. Vyškov, 2015, 81 s.

KOLEKTIV AUTORŮ. *Vojenský výkladový slovník vybraných operačních pojmů: Odborná publikace*. Vyškov, 2015, 359 s.

*Polní řád pozemních sil Armády České republiky: Vojenský předpis*. Praha, 2002, 334 s. Všeob-Ř-1.

*Bojový předpis pozemních sil AČR: Část 2: Prapor (mechanizovaný, tankový, výsadkový)*. Praha, 2003, 84 s. Vševojsk-1-3.

*Bojový předpis pozemních sil AČR: Část 3: Mechanizovaná, tanková, minometná a protitanková rota*. Praha, 1997, 64 s. Vševojsk-1-4.

ŽEMLIČKA, Lukáš. *Rekognoskace jako součást procesu přípravy boje velitelem bojové jednotky*. Brno, 2019. Diplomová práce. Univerzita obrany. Vedoucí práce mjr. Ing. Pavel Zahradníček, Ph.D.

*Stálý operační postup 42. mechanizovaného praporu: č. 117 Rekognoskace*. Tábor, 2016.

FM-6-0. *Commander and staff organisation and operations*. Washington: HQ, Department of the Army, 2011.

SPG-3-12/Všeob, *Vedenie operácií brigádou (B)*, Služobná pomôcka, Trenčín: Veliteľstvo PS OS SR, 2016.

SPG-3-14/Všeob, *Vedenie operácií práporom (C)*, Služobná pomôcka, Trenčín: Veliteľstvo PS OS SR, 2016.

SPG-3-15/Všeob, *Vedenie operácií mechanizovanou (tankovou) rotou (B)*, Služobná pomôcka, Trenčín: Veliteľstvo PS OS SR, 2011.

### **podplukovník v.v. Ing. Milan PODHOREC, Ph.D.**

*Univerzita obrany, Fakulta vojenského leadershipu,  
Katedra vševojskové taktiky  
Kounicova 65, 602 00  
+420 973 442 384  
[milan.podhorec@unob.cz](mailto:milan.podhorec@unob.cz)*

### **major Ing. Pavel ZAHRADNÍČEK, Ph.D.**

*Univerzita obrany, Fakulta vojenského leadershipu,  
Katedra vševojskové taktiky  
Kounicova 65, 602 00  
+420 973 442 909  
[pavel.zahradnicek@unob.cz](mailto:pavel.zahradnicek@unob.cz)*

Príspevok je zaradený do kategórie odborný článok.



## BOJOVÉ TRHACIE PRÁCE

### COMBAT DEMOLITIONS

**Jaroslav KOMPAN**

#### **ABSTRACT**

*The article is based on the results of theoretical research and analysis performed by author. It characterizes the overall concept of military demolitions execution. It defines potential demolitions that may be carried out by manoeuvring (combat) units in the contemporary operating environment as part of their military activities. It elaborates in detail the individual tasks that are performed by combat demolitions and provides an overall tactical and technological framework for their execution. At the same time, it provides an overview of the means introduced in the Armed Forces of the Slovak Republic, which can be used in combat demolitions.*

**Keywords:** demolition, explosives, manoeuvre unit, obstacle breaching, protection.

#### **METODOLÓGIA**

Článok je spracovaný na základe výsledkov teoretického výskumu a analýzy autora. Článok vznikol ako konzekvencia príspevku autora pri kreovaní nového predpisu „Žen-2-9 Vojenský predpis o ženijnom zabezpečení.“ Výsledky analýzy a spracované informácie sú súčasťou hodnotenia potreby revízie a v konečnom dôsledku celkovej tvorby nového predpisu tak, aby bol relevantný v súčasnom operačnom prostredí a aby podporoval rozvoj spôsobilostí manévrových jednotiek. Článok aplikuje a ďalej rozvíja poznatky z domácich a zahraničných vedeckých a odborných publikácií, článkov, rezortných a aliančných doktrín a predpisov zameraných na trhacie práce a ich aplikáciu v boji v súčasnom operačnom prostredí. Primárnymi zdrojmi využitými pri spracovaní článku boli odborné publikácie, národné a aliančné dokumenty pojednávajúce o ženijnej podpore, trhacích prácach a ich využití v rámci vybraných úloh ženijnej podpory boja. Predkladaný článok na základe analýzy a komparácie dostupných informačných zdrojov prezentuje relevantné varianty využitia bojových trhacích prác manévrovými jednotkami OS SR (prielom prekážok, zriaďovanie opevňovacích objektov a ničenie vojenskej techniky), objasňuje taktické súvislosti, vzájomné väzby a predpoklady pri využití týchto variantov.

## ÚVOD

V rámci velenia a riadenia vojenských aktivít, vrátane ostatných štandardných bojových činností,<sup>1</sup> musí veliteľ využiť každú príležitosť na ofenzívne nasadenie vlastných zdrojov voči nepriateľovi. Rozhodnosť a aktivita predpokladajú nepretržité úsilie smerujúce na dosiahnutie a udržanie iniciatívy ako aj vnútenie vlastnej vôle nepriateľovi. Úspešné plnenie tejto požiadavky vyžaduje dokonalé riadenie, organizovanie, synchronizovanie a plnenie taktických úloh a zároveň aplikáciu ženíjnych prác. Táto dokonalosť sa musí odzrkadliť hlavne v otázkach podpory mobility a prežitia vlastných jednotiek. Bezpečnosť a prežitie vlastných jednotiek sú zásadné pre dosiahnutie úspechu počas každej vojenskej aktivity.<sup>2</sup> Splnením úloh ženíjnej podpory boja, zameraných na podporu mobility manévrových jednotiek, bude dosahované vysoké tempo postupu, ale aj rozhodovania a splnenie pridelených bojových úloh. Zároveň realizáciou opatrení na podporu prežitia budú znižované fyzické bojové straty vlastných síl a degradácia morálky bude minimalizovaná.

V súčasnom operačnom prostredí bojová činnosť nadobúda čoraz viac na dynamike, je vykonávaná vo vysokom tempe a manévrové jednotky musia byť pripravené aktívnejšie reagovať na zmeny v jej priebehu. Keď vychádzame z tohto predpokladu, tak ženíjná podpora boja a realizácia ženíjnych prác akejkoľvek pozemnej aktivity musí byť flexibilne naplánovaná, a to tak, aby aktívne a dynamicky reagovala na hrozby, pretože v súčasnom operačnom prostredí novo vznikajúce hrozby predstavujú jedny z najzávažnejších ohrození pre pozemné operácie, a tým aj pre národnú bezpečnosť.<sup>3</sup> Ženíjná podpora boja a vykonávanie ženíjnych prác, v rámci pozemných operácií, bude mať v každej konkrétnej situácii iný obsah a rozsah. Na plnení týchto úloh sa budú podieľať všetky organické aj pridelené jednotky. Ženíjné jednotky ale budú plniť len najdôležitejšie, najzložitejšie a najnáročnejšie úlohy. Preto je vyžadované, aby všetky jednotky zvládli ženíjné práce nutné na zvýšenie úrovne mobility a zabezpečenie prežitia, vrátane vybraných špecifických trhacích prác.

Trhacie práce sú, na základe adoptovaných skúseností z nasadení, optimalizačným faktorom vykonávania ženíjnych prác. Skrátenie času vykonávania ženíjnych prác, ktoré je založené na aplikácii trhacích prác, sa stáva aspektom, ktorý zabezpečuje získanie konkurenčnej výhody nad nepriateľom. Samozrejme, trhacie práce je potrebné vopred plánovať, vzhľadom na špecifické materiálne zabezpečenie a vykonávať na základe zhodnotenia taktickej situácie tak,

<sup>1</sup> SPILÝ, P., HRNČIAR, M. Vojenská taktika, 2013, s. 36.

<sup>2</sup> TURAJ, M. Bezpečnosť vlastných vojsk počas priamej leteckej podpory..., 2019, s. 503.

<sup>3</sup> BREZULA, J. Vývoj kybernetickej bezpečnosti vzhľadom na nové hrozby v súčasnosti, 2018, s. 143.

aby boli sily a prostriedky optimálne využívané. V súčasnom operačnom prostredí majú trhacie práce svoju nezastupiteľnú úlohu a nachádzajú stále nové možnosti využitia aj pri plnení úloh, kde ich uplatnenie nebolo tradičné, napríklad hasenie požiarov, či národný krízový manažment. Vývoj v oblasti trhacích prác a ich bojovej aplikácii je daný najmä novými druhmi a typmi trhavín, roznetovadiel, roznetových a meracích prístrojov.

Využitie trhacích prác prináša do vykonávania žienijných prác flexibilitu, nesie však so sebou zvýšené požiadavky na odborne vyškolený personál. Predovšetkým na veliteľov, ktorí riadia trhacie práce, sú kladené vysoké nároky z hľadiska odborného vykonania práce, najmä však z bezpečnostných dôvodov, pretože pocit bezpečia patrí medzi základné ľudské potreby.<sup>4</sup> Pri neodbornom používaní výbušnín hrozí stále potencionálne nebezpečenstvo nielen pre osoby, ktoré s výbušnami manipulujú, ale aj pre nezúčastnené osoby. Trhacie práce vykonané nesprávnym spôsobom môžu priniesť veľké straty na životoch a škody na vojenskom materiáli a technike, ba až nesplnenie bojových úloh. Toto riziko sa zníži ak sa dodržia stanovené pracovné postupy, a ak je personál na vykonávanie trhacích prác správne vycvičený.

## 1 BOJOVÉ TRHACIE PRÁCE

Trhacie práce sú charakteristické tým, že sa pri nich využívajú výbušniny ako zdroj veľkého množstva energie. Uvoľnenie tejto energie, vo forme mechanickej práce, zabezpečí rýchlejšie a efektívnejšie vykonávanie žienijných prác, a samozrejme tým šetrí sily a prostriedky. Trhacie práce sú alternatívou k používaniu ťažkej techniky a manuálnej práce, pretože môžu prácu uľahčiť, urýchliť alebo zjednodušiť.

Trhacie práce sú tiež jedným so spôsobov ničenia využívaných v boji. **Ničenie** (angl. „*demolition*“) je chápané ako zničenie stavieb, zariadení alebo materiálu ohňom, vodou, výbušnami, mechanickými alebo inými spôsobmi.<sup>5</sup> Výbušné ničenie ako súčasť trhacích prác má deštruktívne aj konštrukčné využitie. Medzi hlavné účely výbušného ničenia patria:<sup>6</sup>

- a) prielom prekážok, čistenie priestorov a ničenie opevňovacích objektov,
- b) degradačné ovplyvňovanie pohybu nepriateľa ničením mostov, ciest a letísk,
- c) vytváranie zátarás, najmä ničením štruktúr v zastavanom priestore,
- d) likvidácia nevybuchnutých výbušných prostriedkov a munície,
- e) vyradzovanie zariadení a stavieb z prevádzky,

<sup>4</sup> BREZULA, J. Bezpečnostné aspekty tradičných a nových hrozieb súčasnosti., 2017, s. 81.

<sup>5</sup> SOŠ 3680 Slovník termínov a definícií NATO, 2019, str. 212.

<sup>6</sup> ATP-3.12.1 Allied Tactical Doctrine for Military Engineering, 2016, str. 2-6.

# VOJENSKÉ REFLEXIE

- f) príprava priestorov na vykonávanie ženijných konštrukčných prác,
- g) ťažba materiálu z miestnych zdrojov.

V podmienkach OS SR rieši problematiku trhacích prác vojenský predpis, a to *Žen-2-6 Trhaviny a ničenie* z roku 1982. Uvedený predpis je vhodným technickým predpisom, či skôr manuálom, ktorý stanovuje zásady vykonávania trhacích prác, stanovuje spôsoby výpočtu a uloženia náloží, ale nestanovuje taktické aspekty vykonávania trhacích prác. Postupy stanovené v uvedenom ženijnom predpise sú koncipované ako pracovné postupy pre ženijné jednotky a nezohľadňujú súčasnú požiadavku na vykonávanie trhacích prác aj inými ako ženijnými jednotkami. Zároveň predpis, vzhľadom na dobu platnosti a čas, kedy bol zostavený, neposkytuje podporu pri moderných taktických aktivitách, napríklad pri boji v zastavaných oblastiach alebo činnosti síl pre špeciálne operácie, či v rámci plnenia úloh medzinárodného krízového manažmentu.

V súčasnosti sa ničenie využíva v širokom spektre taktických činností, ale najväčšie využitie má v teréne s obmedzenou priechodnosťou a v zastavanom priestore. Za štandardných okolností sú trhacie práce, bez ohľadu na ich rozsah, vykonávané ženijnými jednotkami. Ženijné jednotky sú zodpovedné za vykonávanie technicky a technologicky zložitejších trhacích prác, ktoré vyžadujú špeciálny výcvik, materiálne a technické zabezpečenie alebo sú považované za prioritu nadriadeného manévrového veliteľa. Zároveň sú ženisti zodpovední za prípravu všetkých objektov na ničenie, ktoré sú súčasťou plánu zatarasovania nadriadeného veliteľa.

V prípade, že je nedostatok ženijných zdrojov, alebo sú priority ženijnej podpory smerované na dôležitejšie úlohy, môžu byť určité trhacie práce vykonávané aj manévrovými jednotkami. Jednoduché trhacie práce, ktoré sú schopné vykonávať manévrové jednotky po absolvovaní relatívne jednoduchého výcviku sú:<sup>7</sup>

- a) využite špeciálneho radového náloživa (napr. prostriedok armády Spojených štátov amerických – „*Bangalore torpedo*“ alebo prostriedok OS SR – špeciálna náložka TN)
- b) využitie náloží pri zriaďovaní ochranných stavieb v horninách, využitím trhania na vyhodenie,
- c) rýchle ničenie vojenskej techniky a materiálu,
- d) ničenie zlyhanej alebo poškodenej nepoužitej munície.

Uvedené využite trhacích prác je založené na požiadavkách na spôsobilosti jednotlivých typov jednotiek pri vykonávaní všetkých typov taktických aktivít. Medzi kľúčové spôsobilosti

---

<sup>7</sup> ATP-3.12.1 Allied Tactical Doctrine for Military Engineering, 2016, str. 2-6.

# VJENSKÉ REFLEXIE

manévrových jednotiek patrí spôsobilosť samostatne a nepretržite vykonávať ofenzívne, defenzívne, stabilizačné a umožňujúce aktivity, a to bez podpory a doplnenia najmenej 3 dni.<sup>8</sup> To znamená, že v prípade potreby udržania mobility a zvýšenia úrovne prežitia, bude využitie trhacích prác aj bez podpory ženijných jednotiek, žiadané a potrebné. Táto požiadavka bude priamo úmerná degradačnému vplyvu terénu a nepriateľa na manéver. Všetky koncepty pôsobenia nepriateľa budú predstavovať dilemu pre pôsobenie manévrových jednotiek, kde najzásadnejšou premennou bude rovnováha medzi ochrannou sil a iniciatívou, ktorá smeruje k získaniu výhody nad nepriateľom. Pri protežovaní ochrany síl a spoliehaním sa na ženijné jednotky pri všetkých trhacích prácach dochádza k výraznému obmedzeniu voľnosti konania, ktoré vedie k strate iniciatívy a poskytnutiu výhody nepriateľovi.

Vzhľadom na analyzované dôvody, je preto nutné, aby aj manévrové jednotky disponovali základnou spôsobilosťou vykonávať trhacie práce, ktorú je vhodné označovať novým termínom **bojové trhacie práce**. Aby bolo získanie takejto spôsobilosti možné, je nutné absolvovať výcvik v predmete trhaviny a ničenie, ktorý obsahuje minimálne nasledovné problematiky (témy výcviku):

- 1) Trhaviny, nálože a ich zhotovenie.
- 2) Roznet ohňom a roznet ohňom s použitím bleskovice – variantne aj iných modernejších spôsobov ako napríklad neelektrických roznetov na báze rázových trubíc (angl. „*shock tubes*“).
- 3) Ukladanie a pripevňovanie náloží.
- 4) Zásady bezpečnosti a ochrany zdravia pri trhacích prácach a manipulácii s výbušninami,
- 5) Vedenie evidencie a preprava výbušnín.

**Bojové trhacie práce** sú trhacie práce, ktoré vykonávajú všetky jednotky samostatne a slúžia na rýchlejšie plnenie bojových úloh. Sú vykonávané pomocou jednotlivých náloží, pričom na iniciáciu náloží je využívaný len neelektrický roznet a neelektrická roznetová sieť. Bojové trhacie práce nenahrádzajú trhacie práce vykonávané ženijnými jednotkami v rámci ženijnej podpory boja, ale len reagujú na akútnosť vzniknutej taktickej situácie a umožňujú flexibilnejšie plnenie bojových úloh. Samozrejme, pri plánovaní a samotnom vykonávaní bojových trhacích prác je potrebné, aby veliteľ, ktorý vydáva rozkaz na ich vykonanie, zväžil nasledovné aspekty:

---

<sup>8</sup> BI-SC Capabilities codes and statements, 2016.



# VOJENSKÉ REFLEXIE

- a) urgentnosť situácie,
- b) dostupnosť ženijnej podpory,
- c) vplyv na reakčný čas,
- d) úroveň výcviku,
- e) dostupnosť materiálu.

V zmysle analýzy získaných poznatkov a na základe zjednotenia spojeneckých publikácií so slovenskými štandardami je teda vhodné využitie bojových trhacích prác počas plnenia nasledovných úloh:

- a) zriaďovania okopov a krytov pre bojovú a dopravnú techniku,
- b) zriaďovania prielomov v nevýbušných zátarasách a prírodných prekážkach,
- c) ničenia vojenskej techniky.

Pracovné postupy pri vykonávaní jednotlivých úloh bojových trhacích prác, popísané v nasledujúcich kapitolách článku, priamo vychádzajú z postupov stanovených vo vojenskom predpise *Žen-2-6*, ale aj ďalších zahraničných manuáloch. V rámci vykonanej analýzy celého spektra možných postupov, bolo pre ich zaradenie do nasledujúceho prehľadu za hlavné kritérium zvolené kritérium jednoduchosti ich vykonania aj „neženijným“ personálom OS SR. Táto jednoduchosť je základným atribútom bojových trhacích prác, pretože umožňuje v relatívne krátkom čase maximálnym účinkom pôsobiť na objekty, ktoré majú byť v boji formované a ovplyvňované výbuchom. Jednoduchosť postupov má okrem konkrétneho rýchleho deštruktívneho účinku v dobe nasadenia vplyv aj na jednoduchosť výcviku personálu na vykonávanie bojových trhacích prác, ktorý je zvládnuteľný aj v rámci predbojových nácvikov, krátky čas pred vykonaním operácie. Zároveň táto jednoduchosť postupov umožňuje aj rýchlu obnoviteľnosť spôsobilosti vykonávať bojové trhacie práce po ich aplikácii v konkrétnej operácii, ale aj dlhodobú udržateľnosť v rámci nasadenia (nedochádza k strate spôsobilosti stratou jedného špecialistu). Uvedené aspekty sú kľúčom k úspechu v konfliktoch vysokej intenzity, keď straty na vyškolenom personáli, najmä pri zriaďovaní prielomov v prekážkach, sú vysoko pravdepodobné.

## **2 ZRIAĎOVANIE OKOPOV A KRYTOV PRE BOJOVÚ A DOPRAVNÚ TECHNIKU POMOCOU TRHAVÍN**

Využitie trhacích prác pri zriaďovaní ochranných stavieb alebo stavebných jám pre ochranné stavby celkovo zrýchľuje ženijné budovanie a umožňuje efektívnejšie použitie dostupných síl a prostriedkov. Potreba zemných prác (pre radové nálože v ryhe) je vo

# VŮJENSKÉ REFLEXIE

všeobecnosti približne 80 – 85 % nižšia oproti štandardnému ručnému hĺbeniu (napr. objem zemných prác pri okope pre BVP je cca 25 m<sup>3</sup>, na porovnanie, pri hĺbení ryhy a následných dokončovacích prácach je objem zemných prác je cca 5 m<sup>3</sup>), čo umožňuje v rovnakom dostupnom čase vybudovať až 4 násobne viac objektov, výrazne skrátiť čas budovania alebo využiť voľný personál na zvýšenie odolnosti už vybudovaných objektov. Okopy a kryty pre bojovú techniku sa môžu zriaďovať sústredenými náložami uloženými v studniach, komôrkach a komorách alebo radovými náložami uloženými v ryhách. Vzhľadom na relatívne ľahší pracovný postup pri zriaďovaní rýh ručným náradím (dlhým aj krátkym), i keď za cenu väčšieho objemu výkopových prác, je táto metóda vhodnejšia pri bojových trhacích prácach. Ďalšou nespornou výhodou je aj jednoduchší roznet jednotlivej nálože v ryhe, bez nutnosti zriaďovať roznetovú sieť, oproti nutnosti zriaďovať roznetové siete pri náložiach v studniach (využívané 2 a viac náloží). Uloženie náloží v ryhách je výhodnejšie aj oproti náložiam v komorách alebo komôrkach, lebo pri ňom nie je nutné samotné „vykotlávanie“ komôrok alebo komôr, ktoré je náročné na čas a spotrebu ďalšieho výbušného materiálu.

Okopy a kryty pre bojovú a automobilovú techniku a zbraňové systémy sa pri bojových trhacích prácach zriaďujú radovými náložami uloženými v súvislých ryhách. Na ich zostavenie sa používa šupinkový tritol, normálne ženijné náloživo, prípadne protitankové míny, alebo aj známe ukoristené trhaviny a protitankové míny. Protitankové míny sa používajú vždy bez rozniecovačov. Použitie trhavín na zriaďovanie okopov, ktorých hĺbka je väčšia ako 2,5 m a šírka na úrovni terénu menšia ako 5 m, nie je výhodné. V týchto prípadoch sa predlžuje čas na prípravné práce, zvlášť keď nie sú k dispozícii mechanizačné prostriedky. Na iniciáciu náloží pri zriaďovaní okopov a krytov trhavinami sa najčastejšie používajú sériové bleskovicové roznetové siete, ktoré sú jednoduché, spoľahlivé a umožňujú rýchlu adjustáciu. Po odpálení náloží sa okopy a kryty upravujú. Spevňujú sa vjazdy a dná, robí sa odvodnenie a maskovanie, zriaďujú sa výklenky na muníciu, poprípade pohotovostné úkryty pre živú silu a pod. Na zriaďovanie okopov a krytov trhavinami je výhodné vytvárať u jednotiek a útvarov špeciálne súpravy trhavín a rozniecovadiel pre príslušnú techniku a zbraňový systém. Jednu časť súpravy tvorí hlavná nálož (šupinkový tritol) a počínové nálože (normálne ženijné náloživo) a druhú časť pripravená roznetová sieť, tzn. bleskovicové odnože s pripojenou rozbuškou, časované rozniecovače a spojovací materiál (izolačná páska, motúz, atď.).

Zriaďovanie okopov náložami uloženými do súvislej ryhy (výkopu) je veľmi jednoduché, nevyžaduje okrem ručného náradia žiadne mechanizačné prostriedky. Dovoľuje použitie rôznych druhov trhavín. Ryhu vykopáva jednotka ručne pomocou dlhého ženijného

# V JENSKÉ REFLEXIE

náradia. Ryhy sa spravidla zriaďujú o šírke 0,5 až 0,6 m, hĺbke 1 až 1,8 m a dĺžke 4 až 7 m, podľa druhu zriaďovanej ochrannej stavby. Ukladať trhavinu do rýh plytších než jeden meter je nevýhodné a neekonomické. Pri zriaďovaní okopov a krytov pomocou trhavín je nutné zohľadniť aj vojenskú ťažobnú triedu horniny, ktorá je závislá na rozpojiteľnosti samotnej horniny v priestore budovania bojových postavení. Vojenské ťažobné triedy hornín sa určujú podľa tabuľky 1.

Tabuľka 1 Vojenské ťažobné triedy hornín

Trieda	Charakter horniny	Druh horniny	Vojenská charakteristika
1	a) rypná, súdržná, mäkkej konzistencie (nie íl) b) neusadená, nesúdržná, s kameňmi do 5 cm	ornica, hlina, pieskovitá hlina, hlinitý piesok, štrkovitý piesok, pieskovitý štrk, sypký stavebný odpad	Ľahko kopná
2	a) ľahko rozpojiteľná, súdržná, tuhej konzistencie b) nesúdržná, stredne usadnutá, s kameňmi do 10 cm	ornica, hlina, spraš, pieskovitá hlina, hlinitý piesok, pieskovitý a stredný štrk, stavebná navážka	
3	a) stredne rozpojiteľná, súdržná, tvrdej konzistencie b) nesúdržná, usadnutá, s kameňmi do 25 cm	hlina, spraš, ílovitá hlina, pieskovitý íl, hrubý štrk, ílovitá zvetraná bridlica	Stredne kopná
4	a) ťažko rozpojiteľná, súdržná, pevnej konzistencie b) nesúdržná s ílovitým spojivom c) silne rozpukaná a zvetraná skala d) kašovitej konzistencie až tekutá	Íl, pieskovitý íl, ílovitá hlina, hrubý štrk s kameňmi nad 25 cm, štrk s ílovitým spojivom, zvetrané skalné horniny, bahno a tekutý piesok	Ťažko kopná

Zdroj:<sup>9</sup> (upravené autorom)

Nálož stanovenej hmotnosti podľa druhu okopu a zloženia horniny sa ukladá na dno ryhy. Je upravená ako celistvá radová nálož, ktorá sa zostavuje na celú dĺžku ryhy. Rozmery ryhy, hmotnosť radovej náložky a hĺbka jej uloženia do zeme závisí na type techniky a určuje sa podľa tabuľky 2.

<sup>9</sup> Žen-2-6 Trhaviny a ničenie, 1982.

# VĚJENSKÉ REFLEXIE

Tabuľka 2 Štandardizované hmotnosti radových náloží a rozmery ryhy pri zriaďovaní okopov a krytov trhavinami

Druh techniky	Rozmer účelovej časti a rampy (dĺžka x šírka) m	Hmotnosť trhaviny v ryhe			Rozmer ryhy (hĺbka x šírka x dĺžka)
		Ťažobná trieda horniny			
		1. a 2.	3.	4.	
Automobil osobný terénny (kryt)	2,1x3,0x4,0 (4x3)	20	25	35	1,5x0,5x4,5
Automobil nákladný terénny stredný (kryt)	3,0x3,5x6,5 (5,0x3,0)	70	85	100	1,7x0,6x7,0
Automobil nákladný terénny ťažký (kryt)	3,2x3,5x7,5 (6,5x3,5)	90	120	140	1,8x0,6x8,0
Automobil nákladný skriňový alebo nákladný prívies (kryt)	3,1x3,5x6,5 (6,5x3,5)	80	110	120	1,8x0,5x7,0
BOV 4x4 (okop)	1,3x3,0x5,3 (4,5x3,0)	29	37	43	1,0x0,5x5,5
BOV 8x8 (okop)	1,5x3,0x6,9 (4,5x3,0)	37	48	55	1,1x0,5x7,0
Bojové vozidlo pechoty (okop)	1,0x3,4x5,8 (2,5x3,4)	32	41	47	0,8x0,5x6,0
Tank stredný (kryt)	2,8x4,0x6,0 (3,0x4,0)	70	80	95	1,7x0,5x6,5
Tank stredný (okop)	1,4x3,8x5,6 (3,0x3,8)	25	30	40	1,3x0,5x6,0

Zdroj:<sup>10</sup> (upravené autorom)

### 3 ZRIAĐOVANIE PRIELOMOV V NEVÝBUŠNÝH ZÁTARASÁCH A PRÍRODNÝCH PREKÁŽKACH POMOCOU TRHAVÍN

Operácie na prekonávanie prekážok si vyžadujú presnú a premyslenú synchronizáciu medzi všetkými zúčastnenými silami. Zriaďovanie prielomu musí byť synchronizovaná operácia, ktorá vyžaduje súbežné viacerých typov spôsobilostí tak, aby bol splnený projektovaný účinok na prekážku aj na nepriateľa, ktorý prekážku bráni. Obmedzená schopnosť synchronizácia vedie k zvýšeniu rizika strát na živej sile a technike a zároveň znižuje efektivitu vykonávania prielomových operácií. Základným aspektom dosiahnutia synchronizácie sú podrobné spätné plánovanie, jasné rozkazy pre jednotku, efektívne a odolné

<sup>10</sup> Žen-2-6 Trhaviny a ničenie, 1982.

# VĽAJENSKÉ REFLEXIE

velenie a riadenie a vysoká úroveň vycvičenosti.<sup>11</sup> Všetky uvedené aspekty prispievajú k celkovej operačnej flexibilitate a adaptabilite a umožňujú prekonávať prekážky aj z chodu. Zriaďovanie prielomu v prekážke je vo svojej podstate zabezpečenie projekcie bojovej sily na odvrátenú stranu prekážky.

Bez ohľadu na rozsah prielomu (od prerazenia jednotlivých konštrukcií v zastavanom priestore až po prielom opevneného priestoru v otvorenom teréne) je vždy vhodné dodržať celkový postup, ktorý je založený na aplikácii viacerých taktických činností ako súčasti konceptu „SOSRA“ (angl. „*suppress, obscure, secure, reduce, assault*“ – umlčať, skryť, zaistiť, oslabiť/prelomiť, zaútočiť).<sup>12</sup> Zriaďovanie prielomu začína, keď vlastné sily aplikujú paľby na umlčanie a končí, keď nastane prekročenie vpred medzi prielomovou jednotkou a nasledujúcimi silami. Zriaďovanie prielomu je neoddeliteľná súčasť manévru, pretože umožňuje vlastným silám relatívnu voľnosť manévrovania aj napriek prekážkam. Vzhľadom k uvedeným dôvodom je vhodné, aby aj manévrové jednotky disponovali spôsobilosťou nielen podporiť oslabenie/prelomenie prekážky, ale najmä v prípade prírodných prekážok a nevýbušných zátarás, dokázali tieto prekážky samostatne prekonávať, čo im poskytne zásadnú výhodu na súčasnom bojisku. Práve bojové trhacie práce a ich aplikácia na oslabenie vplyvu prekážky na manéver, umožňujú udržať tempo a hybnosť. Medzi hlavné úlohy, ktoré je možné vykonávať v boji pomocou bojových trhacích prác aj inými ako ženijnými jednotkami, patria: zriaďovanie prejazdov v protitankových, protidopravných a protipechotných nevýbušných zátarasách alebo ich prírodných ekvivalentoch (závaly, balvany, prírodné terasy).

Zjazdy v protitankových stenách, priekopách a zrázoch sa vytvárajú odpálením sústredených alebo radových náloží uložených zvrchu na násypoch vo vzdialenosti 1,5 m od hrany svahu položených rovnobežne s hranami priekopy. Hmotnosť sústredenej nálože je 25 až 30 kg (radovej nálože 10 kg) na 1 m šírky prielomu, pričom minimálna šírka prielomu je 3 m. Ak je možné zapustiť nálože do zeme, používajú sa sústredené nálože o hmotnosti 6 – 8 kg (radové nálože 5 kg) na 1 m šírky prielomu a ukladajú sa do hĺbky 1,5 - 1,6 m vo vzdialenosti 1,5 m od hrany svahu (obr. 1). Podobne je možné zriadiť aj zjazdy na brehoch potokov, kanálov, priekop, strží a lievikov, kde sa hmotnosť nálože prispôsobí rozmerom prekážky.

---

<sup>11</sup> ATTP 3-90.4 *Combined Arms Mobility Operations*, 2016.

<sup>12</sup> FM 3-34.22 *Engineer operations - Brigade combat team and below*, 2009.

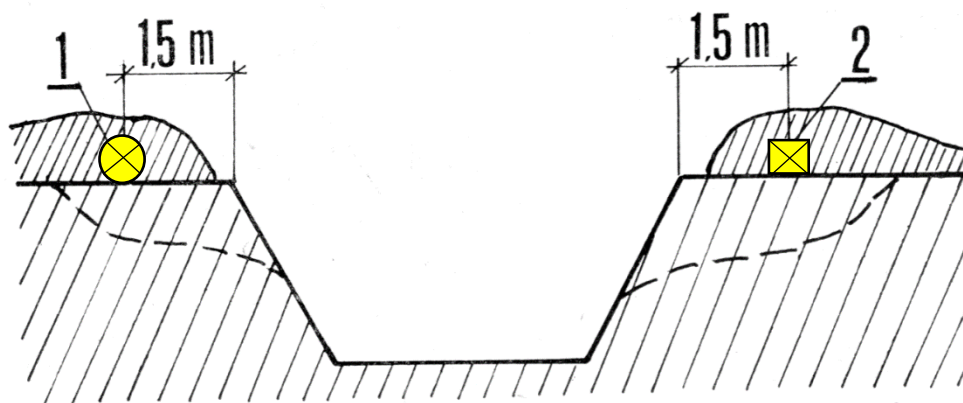

Legenda: 1- radová nálož, 2 - sústredená nálož

Obrázok 1 Vytvorenie prielomu v protitankovej priekope pomocou radovej alebo sústredenej zapustenej nálože

Zdroj: Autor

Pri zriaďovaní prielomov v lesných závaloch a stromových zásekoch je nutné predom preveriť, či nie sú zamínované. Prielomy je možné vytvárať pomocou trhavín spolu s využitím motorových reťazových píl. Veliteľ jednotky určuje miesto na uloženie náloží, ich hmotnosť, riadi a organizuje činnosť a dáva rozkaz na odpálenie náloží. Dve dvojice vojakov pripevňujú nálože ku kmeňom, so smerom pôsobenia von z prielomu. Každá z dvojíc je zodpovedná za jednu stranu prielomu. Ďalšia dvojica zriaďuje roznetovú sieť, odpaľuje nálože a kontroluje účinky výbuchu. Osádka techniky odstraňuje uvoľnené kmene z prielomu. Pri prekonávaní väčších závalov sa určuje viac skupín, ktoré sa navzájom prekračujú (po 100 m). Sústredené nálože sa zostavujú z normálneho ženijného náloživa, pričom ich počet sa stanovuje na základe potreby uvoľnenia stromov z prielomu, ale za normálnych okolností jedna sústredená nálož na každé 3 m dĺžky kmeňa. Štandardizované hmotnosti sústredených náloží sú v tabuľke 3. Pri zriaďovaní prielomov je možné použiť aj radové náložky TN, ale len ak sú kmene priamo na zemi. TN sa potom ukladajú pozdĺžne pri kmeni so smerom pôsobenia von z prielomu.

Tabuľka 3 Štandardizované hmotnosti sústredených náloží pri odstraňovaní lesných závalov

Priemer kmeňa (cm)	20	30	40	50	60	70	80	90	100
Hmotnosť sústredenej nálože (kg)	0,8	1,8	4,4	9	15	24	35	49	67

Zdroj: Autor



# VŮJENSKÉ REFLEXIE

Priechody v zemných alebo skalných závaloch a závaloch zo sutín budov sa zriaďujú sústredenými a radovými náložami, pričom veľmi výhodné je využitie špeciálneho žienijného náloživa (TN, PN-4 a PN-14). Nálože je treba rozmiestniť tak, aby účinkom výbuchu bol materiál závalu odhodený do strán, a tým vznikol prielom. Pri použití sústredených náloží sa použijú nálože o hmotnosti 20 až 30 kg v jednej alebo vo dvoch radoch v smere osy prielomu. Vzdialenosť náloží v rade a medzi radmi je 2,5 až 3 m. Všetky nálože sa odpaľujú súčasne. Pri použití náložiek TN sa uloží radová nálož zostavená z 2 až 4 radov TN do závalu v ose prejazdu na povrch alebo do ryhy. Náložky PN je možné využiť na prerážanie vertikálnych konštrukcií v osy prielomu alebo na vytvorenie zariadení na uloženie sústredených a radových náloží.

Priechody v zátarasách zo železobetónových blokov sa zriaďujú pomocou sústredených náloží stanovených na vyrážanie betónu podľa tabuľky 4. Nálože sa ukladajú na zem k blokom v prielome a odpaľujú sa súčasne. V prípade využitia tesnenia sa hmotnosť sústredených znižuje o ½. Pri zátarasách z kamenných blokov sa na rozrušenie jednotlivých blokov využívajú sústredené nálože s hmotnosťou 3 - 5 kg (obr. 2).

Tabuľka 4 Štandardizované hmotnosti sústredených náloží pri odstraňovaní železobetónových blokov

<b>Hrúbka bloku (cm)</b>	20	30	40	50	60	70	80	90	100	125	150	175	200
<b>Hmotnosť sústredenej náložie (kg)</b>	0,2	0,7	1,6	3,2	5,4	8,6	12,8	18,4	25	50	85	134	200

*Zdroj: Autor*

Prielomy v zátarasách z prenosných prvkov (kovových ježkov alebo betónových ihlanov) sa vytvárajú pomocou náložky TN. Radová nálož zostavená z TN o dĺžke rovnjej hĺbke zátarasy sa vsunie do zátarasy tak, aby na strane roznetu presahovala asi o 1 m (obr. 3). Odpálením náložie v zátarase z kovových ježkov sa vytvorí prielom o šírke až 10 m. V zátarase z betónových ihlanov vznikne prielom priechodný pásovou technikou o šírke minimálne 2 m.

# VĚJENSKÉ REFLEXIE

Priechody v kolových a kolíkových drôtených zátarasách sa zriaďujú radovými náložami o dĺžke rovnej hĺbke zátarasu. Radové nálože sa zostavujú z náložiek TN alebo z radu náložiek 400g TNT (pripevnených na late). Nálože sa umiestňujú naprieč zátarasou na zem alebo z vrchu ku kolíkom (obr. 4). Odpálením radovej nálože z TN vznikne prielom široký 8 m, z náložiek 400 g TNT prielom široký 4 až 5 m.

Prielomy v barikádach sa zriaďujú odpálením radovej nálože z jedného (do hrúbky 1 m) alebo dvoch radov náložiek TN (nad hrúbku 1 m). Nálož sa umiestňuje popri barikáde pri zemi alebo z vrchu na barikáde na celú šírku barikády (obr. 5).

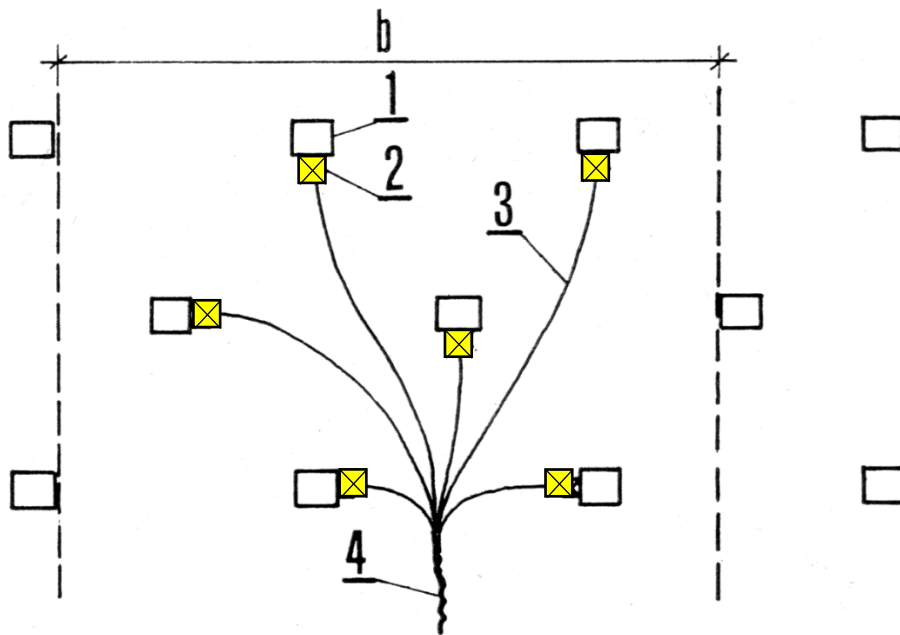

Legenda: 1 - bloky, 2 - nálože, 3 - bleskovica, 4 - časovaný roznecovač, b - šírka prielomu

Obrázok 2 Vytváranie prielomu v zátarase z blokov

Zdroj: Autor

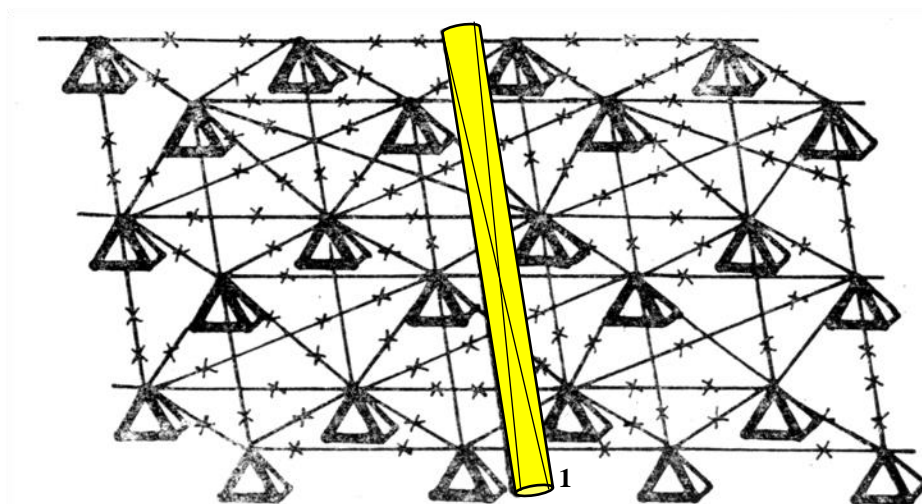

Legenda: 1 – radová nálož zostavená z náložiek TN

Obrázok 3 Vytváranie prielomu v zátarase z prenosných prvkov

Zdroj: Autor

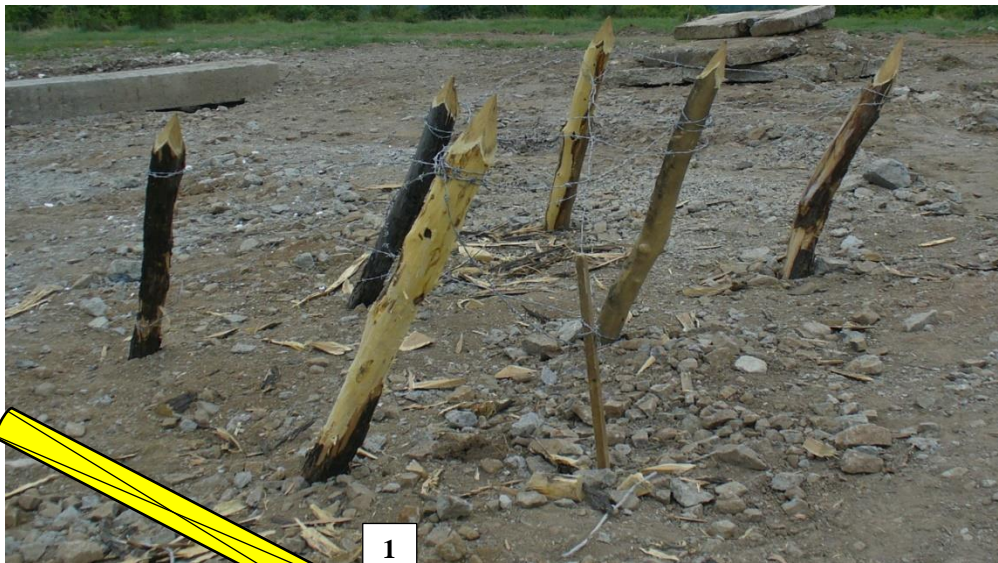

1

Legenda: 1 – radová nálož

Obrázok 4 Vytváranie prielomu v kolíkovom drôtenom zátarase

Zdroj: Autor



1

2

Legenda: 1 – radová nálož pri zemi, 2 – radová nálož na barikáde

Obrázok 5 Vytváranie prielomu v barikáde

Zdroj: Autor

## 4 NIČENIE ZBRAŇOVÝCH SYSTÉMOV A TECHNIKY POMOCOU TRHAVÍN

Ničenie zbraňových systémov a techniky môže byť vykonávané s využitím trhacích prác iba výnimočne, ak ich nie je možné ničiť iným spôsobom a nie je čas k ich odsunu a hrozí ich zabratie nepriateľom. Zbraňové systémy sa ničia poškodením tak, aby bola znemožnená ich funkcia. Nálože sa umiestňujú obvykle k záverovému mechanizmu, mieridlám a aj na pohyblivé mechanizmy. Nálože sa zostavujú z normálneho náloživa a odpaľujú sa časovaným roznecovačom.

Hmotnosť sústredených náloží závisí na priemere hlavne zbraňového systému a je určený v tabuľke 5. Bezpečnostná vzdialenosť pri ničení je minimálne 1000 m.

# VŮJENSKÉ REFLEXIE

Tabuľka 5 Štandardizované hmotnosti sústredených náloží pri ničení zbraňových systémov

Priemer hlavne (mm)	25	50	75	105	125	155	200	250	300
Hmotnosť sústredenej nálože (kg)	0,4	1	4	8	11	17	28	44	64

*Zdroj: Autor*

Technika sa ničí poškodením tak, aby bola znemožnená jej funkcia. Nálože sa umiestňujú obvykle medzi hnaciu a prevodovú sústavu, aby výbuchom jednej nálože bolo poškodených viac sústav. U špeciálnej techniky sa poškodzuje aj jej špeciálna časť (hydraulické či elektrické rozvádzače a pod.). U Obrnenej techniky sa musí vyradiť zbraňový systém a zároveň sa technika poškodí odpálením:

- a) 0,4 až 0,8 kg nálože, umiestnenej vo vnútri techniky na motore,
- b) 1,6 až 2,0 kg nálože umiestnenej pri veži v mieste jej spojenia s korbou,
- c) 2 kg nálože na jednom alebo oboch stranách pri hnacom kolese.

Dopravná technika sa znehodnocuje odpálením nálože s hmotnosťou 0,4 až 1 kg, umiestnenej buď v strednej časti valcov motora, alebo pri spojovacom hriadelí, na osi nápravy (pri diferenciáli), prípadne pri prevodovke.

## 5 PROSTRIEDKY NA BOJOVÉ TRHACIE PRÁCE V PODMIENKACH OS SR

Pri vykonávaní trhacích prác sa v OS SR využívajú nasledovné prostriedky:

- a) ženijné náloživo,
- b) ženijné iniciátory,
- c) prostriedky pre roznet,
- d) pomôcky.

Ženijné náloživo je súbor normovaných výbušných prostriedkov, ktoré slúžia na vykonávanie trhacích prác. V OS SR je štandardne založené na báze trinitrotoluénu (ďalej „TNT“) alebo jeho rôznych kombinácií s hexogénom alebo pentritom. TNT spolu s ďalšími uvedenými trhavinami poskytuje vo forme ženijného náloživa svojimi vlastnosťami vhodný prostriedok na zostavovanie náloží pri vykonávaní bojových trhacích prác. Medzi nesporné výhody TNT náloživa patrí jeho stabilita, relatívne nízka citlivosť voči vonkajším podnetom (priestrel, oheň) a dopredu určená hmotnosť s jasne stanovenou pracovnou schopnosťou. V súčasnom operačnom prostredí, ale do popredia vystupujú aj nevýhody tohto náloživa, a to toxicita, relatívne nízka účinnosť, ale aj fakt, že momentálne používané náloživo v OS SR bolo skladované desiatky rokov, čo spôsobuje jeho časté zlyhávanie.



# VŮJENSKÉ REFLEXIE

Pre vykonávanie bojových trhacích prác sa ale žienijné náloživo na báze TNT javí ako vhodný prostriedok, vzhľadom na ešte stále trvajúce prevládanie výhod nad nevýhodami a relatívne bezpečnú manipuláciu aj nevytrčveným personálom. V budúcnosti je ale vhodné vykonať komplexnú obmenu žienijného náloživa za žienijné náloživo na báze iných energetických materiálov (trhavín)<sup>13</sup>, ktoré budú mať pri rovnakej hmotnosti vyššiu účinnosť a zároveň nižšiu toxicitu.

Vzhľadom na vykonanú analýzu dostupných prostriedkov na vykonávanie trhacích prác v OS SR je odporúčané, aby jednotky pri bojových trhacích prácach využívali nasledovné normálne a špeciálne žienijné náloživo.

**Normálne žienijné náloživo** je vyrobené z tritolu a je určené na trhacie práce všetkých druhov. Tvoria ho náložky 75 g TNT, 200 g TNT, 400 g TNT, 1 kg TNT, 3 kg TNT. Náložky 75 g TNT, 200 g TNT a 400 g TNT náložky majú jednu rozbuškovú jamku, 1 kg TNT dve a 3 kg TNT tri. **Špeciálne žienijné náloživo** sa predovšetkým využíva na trhanie odolných konštrukcií a na zriaďovanie prielomov v rôznych typoch prekážok. Medzi špeciálne žienijné náloživo používané na bojové trhacie práce patrí radová náložka TN, priebojná náložka PN-4 a priebojná náložka PN-14.

**Radová náložka TN** sa využíva na ničenie zátarás a odtarasovacie práce. Náložky TN sa môžu používať jednotlivo alebo vzájomne spojené až do dĺžky 100 m. Náložka sa má dĺžku 160 cm a trhaciu náplň z liateho tritolu o hmotnosti 7,8 kg o dĺžke 150 cm (obr. 6). Náložky sú balené v drevenej debni po 5 kusov.

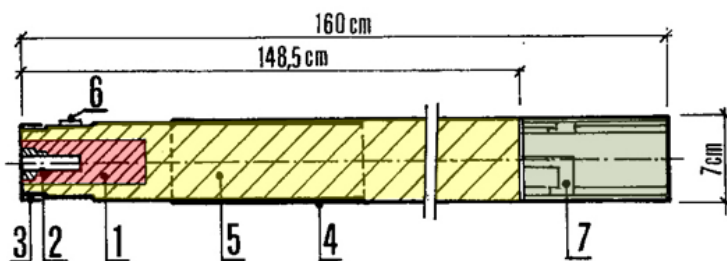

Legenda: 1 - počinové teliesko (lisovaný pentrit 100 g), 2 - skrutková vložka, 3 - viečko, 4 - telo, 5 - trhacia náplň, 6 - vonkajšia zámka, 7 - vnútorná zámka

Obrázok 6 Radová náložka TN

Zdroj: Autor

<sup>13</sup> Pozri: <https://www.lanl.gov/discover/news-stories-archive/2019/August/0801-bom.php>

# VĽAJENSKÉ REFLEXIE

Priebojné náložky PN-4 a PN-14 slúžia na prebíjanie pancierových dosiek, železobetónových stien, ničenie barikád a zriaďovanie studní v hornine. PN-4 má hmotnosť 6,4 kg, z toho 4,8 kg trhacej náplne TNT/RDX a PN-14 má hmotnosť 22 kg, z toho 17 kg trhacej náplne TNT/RDX (obr. 7 a tab. 6).

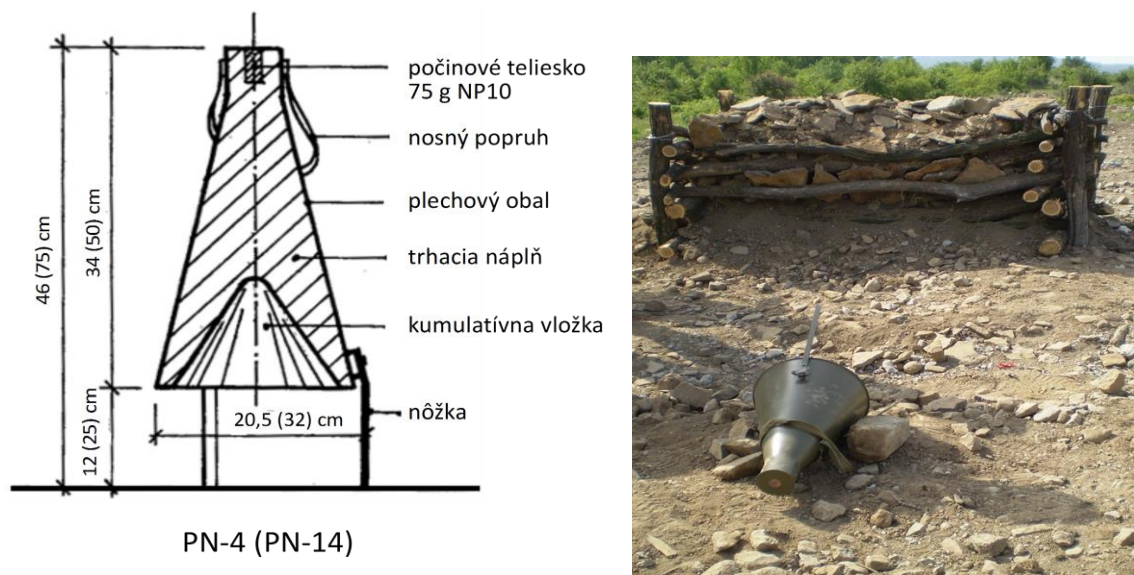

Obrázok 7 Priebojné náložky PN a ich využitie  
Zdroj: Autor

Tabuľka 6 Využitie priebojných náložiek PN v praxi

Náložka	prebíja pancierové dosky	prebíja železobetónové steny	vytvára studňu	prebíja tehlové muri-vo
PN-4	do hrúbky 35 cm	do hrúbky 100 cm	v stredne kopnej hornine: hĺbka do 150 cm horný Ø 35 cm dolný Ø 12 cm	hrúbka 45 cm zo vzdialenosti 9 m vstup. otvor 25 x 35 cm výstup. otvor 60 x 60 cm
PN-14	do hrúbky 50 cm	do hrúbky 150 cm	v ťažko kopnej hornine: hĺbka do 190 cm dolný Ø 40-50 cm	hrúbka 45 cm zo vzdialenosti 15 m vstup. otvor 50 x 50 cm výstup. otvor 80 x 80 cm

Zdroj: Autor

Šupinkový tritol sa používa na trhanie hornín pri zriaďovaní okopov a krytov pre bojovú a dopravnú techniku. Je balený v papierových vreciach po 50 kg. Vrecia sa prepravujú v drevených debnách (obr. 8). Na iniciáciu nálože zo šupinkového tritolu je nutná



# VŮJENSKÉ REFLEXIE

počinová nálož z normálneho ženijného náloživa, ktorej hmotnosť je 10% hmotnosti šupinkového tritolu.



Obrázok 8 Šupinkový tritol  
*Zdroj: Autor*

## 6 ROZNETY PRI BOJOVÝCH TRHACÍCH PRÁČACH V PODMIENKACH OS SR

Roznet je prvotný počín, ktorý vyžaduje nálož k iniciácii a následnému výbuchu. V OS SR sú v súčasnosti využívané viaceré typy elektrických aj neelektrických roznetov. Medzi základné neelektrické roznety v OS SR patrí roznet ohňom, ktorý slúži na roznet jednotlivých náloží. Medzi jeho výhody patrí jednoduchosť zariadenia a vycvičenosť personálu OS SR v jeho zriaďovaní (súčasť základných bojových zručností). Nevýhodou je možnosť iniciácie len jednej nálože jedným roznetom (okrem možnosti roznetu prenosom detonácie), iniciácia nálože neprebíha okamžite a prostriedky sú ovplyvniteľné poveternostnými podmienkami (najmä zápalnica). Pri potrebe iniciácie viacerých náloží sa roznet ohňom dopĺňa roznetovou sieťou z bleskovice, ktorá odstraňuje problém s iniciáciou viacerých náloží, ale ostatné nevýhody zostávajú. Výhodou bleskovicových roznetových sietí je ich variabilita, vyplývajúca z možnosti rezať bleskovicu do požadovaných rozmerov. Nevýhody vyplývajú aj zo samotného princípu roznetu, kde je nutné zabezpečiť neprerušovaný prenos detonácie od miesta iniciácie bleskovice až po miesto iniciácie náloží a zároveň bleskovicu na tejto trase deštruktívne pôsobí voči okolitému prostrediu. Ako vhodná náhrada bleskovicových roznetov sa javia neelektrické roznety na princípe „rázových trubíc“ (angl.

# VJENSKÉ REFLEXIE

„*shock tubes*“) <sup>14</sup>, ktoré prenášajú okamžitý počin na nálože, a ktoré na rozdiel od bleskovicových roznetov nepôsobia deštruktívne na okolité prostredie, pretože prenos detonácie prebieha vnútri v trubici. Ich nevýhodou je, že nie je ich možné upravovať do požadovanej dĺžky (spotreba celých súprav) a pri poškodení trubice strácajú svoju schopnosť. Ďalším typom sú elektrické roznety, kde je prvotný podnet založený na elektrickom impulze od zdroja k elektrickému iniciátoru, a to buď po fyzickom vedení alebo vzduchom, prenosom medzi vysielačom a prijímačom, <sup>15</sup> na diaľku. Výhodou elektrických roznetov je najmä možnosť iniciácie nálože takmer okamžite, ale vyžadujú množstvo materiálu (elektrické siete), znalosti (výpočty, zapájanie a meranie elektrických sietí) a dôsledné bezpečnostné opatrenia (zemnenie, blúdivé prúdy, elektrické výboje).

Vzhľadom na uvedené fakty a vykonanú analýzu dostupných prostriedkov v OS SR sa za najvhodnejšie roznety pri bojových trhacích prácach považujú nasledovné typy roznetov:

- a) roznet ohňom,
- b) roznet ohňom s použitím bleskovice, ktorý môže byť variantne nahradený neelektrickým roznetom na princípe „rázových trubíc.“

**Roznet ohňom** sa používa na odpálenie jednej nálože alebo na časovo odstupňované odpálenie niekoľkých náloží, ak výbuch jednej z náloží nemôže poškodiť ďalšie nálože. Na tento spôsob roznetu sú potrebné:

- a) rozbuška Ž,
- b) zápalnica,
- c) rozbuškové kliešte,
- d) prostriedky na zapálenie zápalnice,
- e) prostriedky na odmeranie potrebnej dĺžky zápalnice,
- f) nôž na rezanie.

Rozbuška Ž (ženijná) (obr. 9) sa používa na roznet náloží bez bleskovice. Je to hliníková dutinka, obsahujúca v dolnej časti tzv. sekundárnu náplň lisovaného pentritu (0,8g) a v hornej primárnu traskavú náplň azidu olova (0,3 g). Primárna náplň je zhora zakrytá hliníkovou poistkou tvaru čiašky. Rozbuška sa privádza k roznetu zápalnicou alebo bleskovicou.

<sup>14</sup> Pori: <https://www.eba-d.com/products/integral-firing-device-ifd-and-dual-integral-firing-device-difd/>

<sup>15</sup> Pozri: <https://ffitactical.com/remote-firing-systems/>

# VJENSKÉ REFLEXIE



Obrázok 9 Rozbuška Ž  
Zdroj: Autor

**Zápalnica** (obr. 10) sa používa na zážih rozbušky Ž. Je to duša čierneho prachu s jednou vodiacou niťou, chránená dvomi jutovými opradeniami a papierovým páskom. Izolácia je z plastu. Zápalnica je vodotesná, dá sa použiť i pod vodou. Spoľahlivá funkcia je zaručená v rozmedzí teplôt od mínus 50°C do plus 40 °C. Priemer zápalnice je 5,8 mm, (rýchlosť horenia asi 1 cm/s).

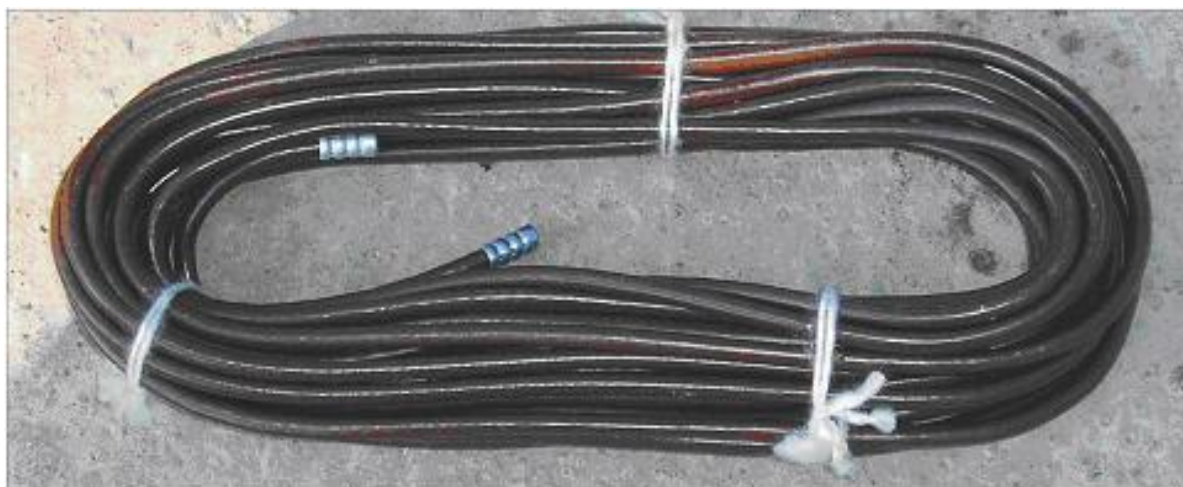

Obrázok 10 Zvitok zápalnice  
Zdroj: Autor

Rozbuška spojená so zápalnicou sa nazýva **časovaný roznecovač** (obr. 11). Časované roznecovače sa používajú na roznet jednotlivých náloží alebo jednej i viacerých odnoží bleskovice. Z bezpečnostných dôvodov nie je dovolené používať časované roznecovače so zápalnicou kratšou než 50 cm (aby čas ich horenia umožnil vzdialiť sa po zapálení od miesta náloží do krytu alebo na bezpečnostnú vzdialenosť). Štandardizované dĺžky horenie časovaných roznecovačov sú stanovené v tabuľke 7.

# VĚJENSKÉ REFLEXIE

Tabuľka 7 Časy horenia časovaných rozniecovačov

Dĺžka časovaného rozniecovača (cm)	50	100	150	200	250	300	350	400	Pozn.
Čas horenia (s)	62	125	187	250	312	375	437	500	+/- <b>15s na 100cm dĺžky</b>

*Zdroj: Autor*



Obrázok 11 Časovaný rozniecovač (priemyselne vyrábaný)

*Zdroj: Autor*

Postup pri zhotovení časovaného rozniecovača:

- čistým a ostrým nožom sa odreže z preskúšaného zvitku na drevenej podložke kolmým alebo šikmým rezom (jeden koniec zápalnice je vždy šikmý, druhý vždy kolmý) taký dlhý kus zápalnice, ktorého čas horenia umožňuje odchod osoby do krytu alebo na bezpečnú vzdialenosť – minimálne ale 50 cm (obr. 12),





Obrázok 12 Rezanie zápalnice

*Zdroj: Archív autora*

- b) vyberie sa rozbuška Ž zo škatuľky, prekontroluje sa jej spôsobilosť k roznetu, a keď je treba, odstráni sa z nej nečistota ľahkým poklopom jej otvoreného konca o necht palca ruky,
- c) rozbuškové kliešte sa prehliadnu a nastaví nastavovacou skrutkou tak, že rozbuška vyčnieva z čeľustí asi 1 až 2 mm, tzn. kryje sa približne s úrovňou hrán hlavice klieští,
- d) kolmo zrezaný koniec zápalnice sa opatrne zosunie do rozbušky tak, že dosadne na poistku. Pri ich spájaní nie je možné rozbuškou ani zápalnicou točiť alebo inak s nimi manipulovať. Mohlo by dôjsť k predčasnému výbuchu spôsobenému trením. Keď je zápalnica tenšia, omotá sa jej koniec pred zasunutím do rozbušky izolačnou páskou alebo prúžkom papiera,
- e) takto pripravená zápalnica s rozbuškou sa vloží do klieští a pridrží ľavou rukou, zatiaľ čo pravou sa rukoväť klieští mierne stlačia, aby sa nevytvorili pozdĺžne vruby na rozbuške. Pri uvoľnení klieští sa rozbuška pootočí asi o  $\frac{1}{4}$  až  $\frac{1}{2}$  obvodu čeľusti klieští, potom sa kliešte znovu trochu väčšou silou mierne zovrú, aby sa opäť nevytvorili pozdĺžne vruby, a tento postup sa opakuje 5 - 10 krát (obr. 13),



Obrázok 13 Spájanie zápalnice s rozbuškou Ž  
*Zdroj: Archív autora*

- f) v posledných dvoch až troch zovretiach sa rukoväte klieští stlačia na doraz obidvomi rukami pred stredom tela tak, že sa na obvode rozbušky vytvoria plynule tri priečne oblé vruby. Pritom nesmú vzniknúť ani na vypuklých ani na vtlačených častiach spoja pozdĺžne vruby alebo kanáliky.

**Roznet ohňom s použitím bleskovice** sa používa na súčasný roznet viac náloží pri zriaďovaní okopov a krytov pre bojovú a dopravnú techniku a prekonávaní prekážok. Na roznet sú potrebné:

- a) rozbušky Ž,
- b) bleskovica,
- c) časované roznetovače,
- d) rozbuškové kliešte,
- e) prostriedky na zapálenie časovaného roznetovača,
- f) pomôcky na rezanie bleskovice,
- g) pomôcky na spájanie a nadväzovanie bleskovicových odnoží.

**Bleskovica** je žila trhaviny v trubici z celofánu, ktorá je obmotaná priadzou a na povrchu má izoláciu z plastu. Žila trhaviny je tvorená pentritom a detonuje rýchlosťou cca 7000 m/s. K výbuchu sa privádza rozbuškou Ž alebo výbuchom nálože. Reže sa tlakom ostrým nožom na drevenej podložke zásadne bez spojenia s rozbuškou (obr. 14). Používa sa na zaistenie roznetu viacerých náloží, a to zostavením do roznetových sietí.



# VĚJENSKÉ REFLEXIE



Obrázok 14 Bleskovica a spôsob jej rezania

Zdroj: Autor

Jedným časovaným roznečovačom je možné súčasne iniciovať až 6 odnoží bleskovice. Pri väčšom počte odnoží sa ich konce priviažu k náložke 75 g TNT, a na tú sa použije roznet časovaným roznečovačom. Spôsoby roznetu bleskovice sú uvedené na obrázku 15.

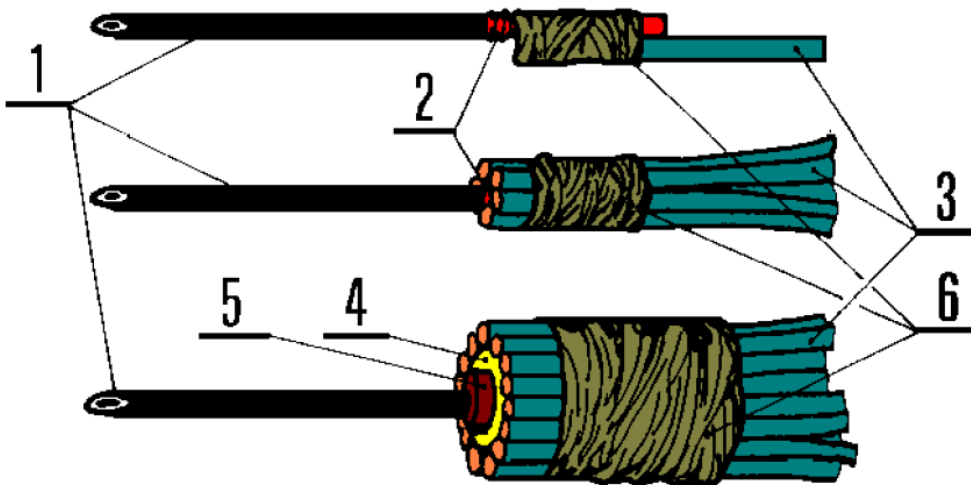

Legenda: 1 - zápalnica, 2 - rozbuška Ž, 3 - bleskovica, 4 – náložka 75 g TNT, 5 – rozbušková skrutka, 6 – izolačná páska

Obrázok 15 Spôsoby roznetu bleskovice

Zdroj: Archív autora

Bleskovica sa spája (obr. 16):

- nadviazaním uzlom na osmičku,
- preložením koncov bleskovice v dĺžke aspoň 10 cm,
- dvojslučkou,
- priložením konca bleskovicovej odnože k priebežnej bleskovici.

# VŮJENSKÉ REFLEXIE

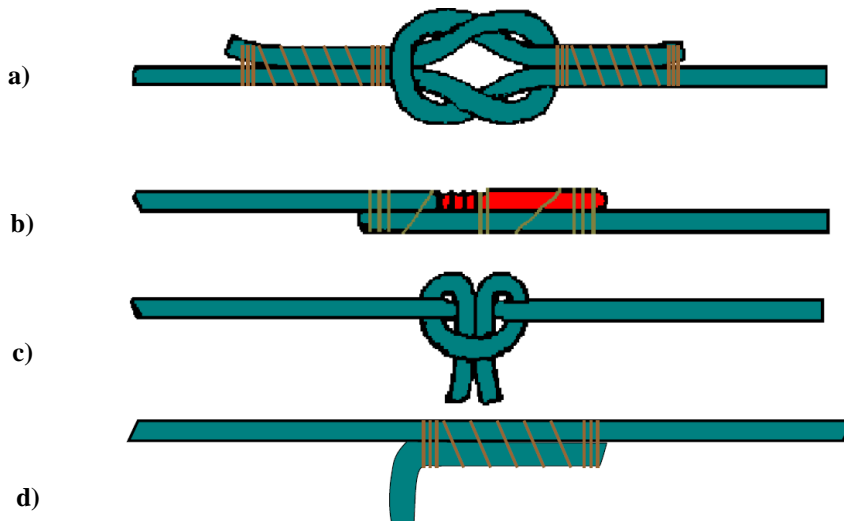

Legenda: a) osmička b) preloženie koncov c) dvojslučka d) priložením konca

Obrázok 16 Spôsoby spájania bleskovice

Zdroj: Archív autora

**Bleskovicový roznet** sa používa k súčasnému odpáleniu náloží s využitím bleskovicových roznetových sietí. Bleskovicová roznetová sieť sa zhotovuje spojením jednotlivých častí bleskovice vybavených na koncoch rozbuškou Ž. Podľa spôsobu zapojenia môže byť pri bojových trhacích prácach použitá bleskovicová roznetová sieť (obr. 17):

- e) a) sériová, kde sa bleskovicové odnože pripájajú na priebežnú bleskovicu za sebou (postupne),
- f) b) paralelná, kde sa bleskovicové odnože napájajú vo vetvách vedľa seba.

Bleskovicová roznetová sieť sa iniciuje rozbuškou alebo náložkou TNT, ku ktorej sa priložia jednotlivé bleskovice a pripevnia sa spojovacím materiálom (izolačná páska).

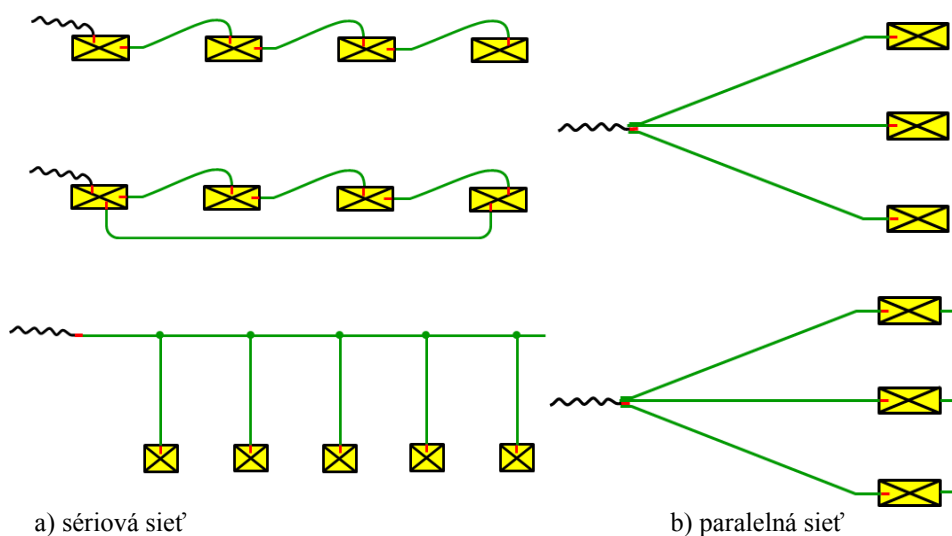

Obrázok 17 Bleskovicové roznetové siete

Zdroj: Autor

# VJENSKÉ REFLEXIE

Pri nedostupných náložiach, najmä pri trhaní hornín, je potrebné zriaďovať zdvojenú roznetovú sieť pozostávajúcu z dvoch nezávislých roznetových sietí, ktoré sú iniciované samostatnými časovanými roznetovačmi, aby došlo k spoľahlivej iniciácii všetkých náloží.

## ZÁVER

Súčasnú a predpokladanú budúcu operačnú prostredie je charakterizované rôznymi aktérmi, adaptujúcimi sa hrozbami, ťažko predvídateľnými chaotickými podmienkami a najmä aktérmi, ktorí sú schopní využívať svoj technologický rozvoj na získanie dominancie vo všetkých doménach operačného prostredia. V takomto komplexnom prostredí sa práve operačná adaptabilita stáva základnou požiadavkou na moderné ozbrojené sily, ktoré musia byť schopné úspešne čeliť protivníkom a hrozbám vyplývajúcim z neustále sa meniacej situácie. Meradlom úspechu v súčasnom operačnom prostredí je schopnosť rýchlo a kreatívne konať, reagovať a adaptovať sa. Protivníci sú schopní rýchlo sa adaptovať prostrediu, aj keď niekedy náhodne a nesystematicky, adoptovať a aplikovať nové poznatky vplyvajúce z meniaceho sa charakteru ozbrojeného konfliktu, a tak prinášajú do operačného prostredia nové výzvy, na ktoré je nutné reagovať. Okrem toho do popredia vystupuje schopnosť protivníka neustále sledovať pohyb koalíčných síl prostredníctvom satelitov, ktoré okrem sledovania, plnia v dnešnom spôsobe vedenia konfliktu množstvo kľúčových funkcií.<sup>16</sup>

Moderné agilné manévrové (bojové) jednotky, založené na spôsobilostiach v súlade s požiadavkami NATO, predstavujú základný prvok pre vykonávanie vojenských aktivít v pozemnom operačnom prostredí. Manévrové jednotky v súčasnosti operujú aj v konvenčnom a konzistentnom prostredí, tak ako aj prostredí asymetrických hrozieb. Jednotky o sile rota a prápor operujú nie len ako súčasť väčších celkov, ale musia byť schopné plniť úlohy aj samostatne alebo v rámci úlohových zoskupení.<sup>17</sup> Pri vykonávaní pozemných aktivít sa manévrové jednotky budú stretávať s hrozbami, ktoré je možné čiastočne eliminovať aj pomocou trhacích prác. Preto je vhodné, aby nielen ženijné jednotky disponovali spôsobilosťou na vykonávanie trhacích prác, ale aby aj manévrové jednotky dokázali vykonávať varianty trhacích prác, priamo koncipovaný v súlade s ich potrebami – teda bojové trhacie práce. Samozrejme, bojové trhacie práce nenahrádzajú ženijné trhacie práce, ale poskytujú manévrovým jednotkám vyššiu mieru flexibility čeliť výzvam

<sup>16</sup> VARECHA, J. – MUŠINKA, M. Vplyv použitia rôznych spôsobov topografického a geodetického pripojenia na presnosť úplnej prípravy prvkov pre streľbu delostreleckých zbraňových systémov, 2019, s. 6.

<sup>17</sup> TVARUŠKA, P. Spravodajská podpora na stupni rota mechanizovaných jednotiek, 2019, s. 123.

a hrozbám v rozľahlom priestore operácie a schopnosť rýchlej koncentrácie bojového potenciálu na hlavnom úsilí. Uvedené faktory sú základom získania dominancie nad konvenčnými (štátnymi), asymetrickými aj hybridnými protivníkmi v pozemných operáciách.

Článok vznikol na základe potreby revízie doktrinálneho prostredia v rámci rozvoja konceptuálnej zložky bojovej sily OS SR. Článok pružne reaguje na potrebu revízie vybraných ženíjných predpisov tak, aby boli relevantné súčasnému operačnému prostrediu a projektovaným spôsobilostiam manévrových (bojových) jednotiek OS SR.

## ZOZNAM POUŽITEJ LITERATÚRY

- AAP-6(D) *NATO Glossary of terms and definitions*. Brussels: NATO NSO, 2019.
- Afghanistan Route Clearance Handbook* 09-10. Fort Leavenworth: Center for Army Lesson Learned, 2008.
- AJP-3.12 *Allied joint doctrine for Military Engineering*. Brussels: NSO, 2014.
- ATP-3.12.1 *Allied Tactical Doctrine for Military Engineering*. Brussels: NSO, 2016.
- ATP-3.2.1 *Allied Land Tactics*. Brussels: NSO, 2018.
- ATTP 3-90.4 *Combined Arms Mobility Operations*. Washington: Department of the Army, 2016.
- Bi-SC *Capability codes and capability statements*. NATO SHAPE. 2016.
- BREZULA, J. 2017. *Bezpečnostné aspekty tradičných a nových hrozieb súčasnosti*. In: *Vojské reflexie*, ročník XII, č. 2/2017. Liptovský Mikuláš: Akadémia ozbrojených síl gen. M. R. Štefánika, 2017. s. 81–93, ISSN 1336-9202.
- BREZULA, J. 2018. *Vývoj kybernetickej bezpečnosti vzhľadom na nové hrozby v súčasnosti*. In: *Zborník príspevkov zo 7. virtuálnej konferencie s medzinárodnou účasťou „Tradície a dynamika vývoja manažmentu a informatiky z pohľadu univerzít s bezpečnostným zameraním“*. Bratislava: Akadémia policajného zboru v Bratislave, 2018. s. 143–151, ISBN 978-80-8054-767-7.
- FM 3-34 *Engineer operations*. Washington: Department of the Army, 2014.
- FM 3-34.2 *Combined-Arms Breaching Operations*. Washington: Department of the Army, 2001.
- FM 3-34.214 *Explosives and Demolitions*. Washington: Department of the Army, 2007.
- FM 3-34.22 *Engineer operations - Brigade combat team and below*. Washington: Department of the Army, 2009.
- FM 5-250 *Explosives and Demolitions*. Washington: Department of the Army, 1992.
- FM 90-10-1 *An infantryman's guide to combat in built-up areas*. Washington: Department of the Army, 1993.
- KOMPAN, J. 2019. *Pôsobenie EOD jednotiek v súčasnom operačnom prostredí*. In: *Národná a medzinárodná bezpečnosť 2019: Zborník príspevkov z 10. medzinárodnej vedeckej konferencie*.

Liptovský Mikuláš: Akadémia ozbrojených síl generála M.R. Štefánika, 2019. s. 242-247. ISBN 978-80-8040-582-3.

LAWRENCE, Ch. A. 2017. *War by numbers – understanding modern warfare*. Washington: Potomac books. ISBN 978-1612348865.

Pub-75-00-04 *Metodika ženijní přípravy*. Olomouc: Velitelstvo společných sil, 2008.

SOŠ 3680 AAP-6 *Slovník termínov a definícií NATO*, Vydanie 11. Zvolen: Úrad pre obrannú štandardizáciu, kodifikáciu a štátne overovanie kvality, 2019.

SPG-3-40/Žen *Prekonávanie prekážok (Metodické pokyny)*. Trenčín: Veliteľstvo pozemných síl, 2011.

SPILÝ, P., HRNČIAR, M. 2013. *Vojenská taktika*. Liptovský Mikuláš: Akadémia ozbrojených síl generála M. R. Štefánika, 2013. 1. vyd. 270 s. ISBN 978-80-8040-471-0.

SVD 30-12 *Ženíjná doktrína OS SR*. Bratislava: Generálny štáb OS SR, 2011.

TM 3-34.82 *Explosives and Demolitions*. Washington: Department of the Army, 2016.

Washington: Department of the Army, 1992.

TURAJ, M. 2019. *Bezpečnosť vlastných vojsk počas priamej leteckej podpory*. In: Národná a medzinárodná bezpečnosť 2019: Zborník príspevkov z 10. medzinárodnej vedeckej konferencie. Liptovský Mikuláš: Akadémia ozbrojených síl generála M.R. Štefánika, 2019. s. 503-510. ISBN 978-80-8040-582-3.

TVARUŠKA, P. 2019. *Spravodajská podpora na stupni rota mechanizovaných jednotiek*. In: Vojenské reflexie 2019: ročník 14, číslo 2/19. Liptovský Mikuláš: Akadémia ozbrojených síl generála M.R. Štefánika, 2019. s. 123-141. ISSN 1336-9202.

VARECHA, J. – MUŠINKA, M. 2019. *Vplyv použitia rôznych spôsobov topografického a geodetického pripojenia na presnosť úplnej prípravy prvkov pre strelbu delostreleckých zbraňových systémov*. Vojenské reflexie 2019: ročník 14, číslo 2/19. Liptovský Mikuláš: Akadémia ozbrojených síl generála M.R. Štefánika, 2019. s. 6-35. ISSN 1336-9202.

VDG-30-01/Oper *Taktika vedenia operácií v pozemnom prostredí (C)*. Trenčín: Veliteľstvo pozemných síl OS SR, 2019.

VDG-30-03/Žen *Ženíjná podpora pozemných síl v operáciách (B)*. Trenčín: Veliteľstvo pozemných síl OS SR, 2009.

Vševojsk-2-2 *Ženíjní zabezpečení boje*. Praha: MNO, 1990.

Žen-2-6 *Trhaviny a ničenie*. Praha: MNO, 1982.

Žen-2-9 *Ženíjné práce všetkých druhov vojsk*. Praha: MNO, 1981.

## **kpt. Ing. Jaroslav KOMPAN**

*Katedra vojenskej taktiky a operačného umenia*  
*Akadémia ozbrojených síl generála Milana Rastislava Štefánika*  
*Demänová 393, 031 01 Liptovský Mikuláš*  
*Tel.: +421 960 422 717*  
*E-mail: jaroslav.kompan@aos.sk*

Príspevok je zaradený do kategórie vedecký článok.



## NOVÁ NÁRODNÁ BEZPEČNOSTNÁ STRATÉGIA MAĎARSKA

THE NEW NATIONAL SECURITY STRATEGY OF HUNGARY

Ladislav PÁSZTOR

### ABSTRACT

*In April 2020, the government of Hungary adopted a new security strategy, which took effect on the 22nd of April 2020. This strategy reflects on current security challenges, risks and threats arising in wider geopolitical area of Hungary and neighbouring countries. It identifies security factors threatening Hungarian politics, economy, military, energy area and culture. The aim of this article is to familiarize wide professional public with the new security strategy of Hungary and partially clarification of defined factors affecting security environment of Hungary. The conclusion of this article outlines the main streams of Hungarian measures, which intend to eliminate security challenges, risks and threats against Hungary itself and as a member of EU and NATO. The author is focusing on military-political and geostrategic aspects of the new Hungarian national security strategy.*

**Keywords:** *National Security Strategy of Hungary, migration, cyberspace, Hungarian Defence Forces, security threats in Central Europe, Western Balkan, coronavirus pandemics*

„Bezpečné Maďarsko v meniacom sa svete“

– motto novej Národnej bezpečnostnej stratégie Maďarska.<sup>1</sup>

### ÚVOD

Tvorbu bezpečnostných stratégií Maďarska je možné datovať od roku 1993, kedy bolo Národným zhromaždením Maďarskej republiky<sup>2</sup> prijaté uznesenie „O Základných zásadách bezpečnostnej politiky Maďarskej republiky“.<sup>3</sup> Uznesenie Národného zhromaždenia č. 27/1993. (IV.23.) „O Základných princípoch obrany Maďarskej republiky“<sup>4</sup> bolo prijaté v apríli 1993 a vymedzilo základné princípy, ciele a politickú stratégiu obrannej politiky

<sup>1</sup> A Kormány 1163/2020. (IV.21.) Korm. határozata Magyarország Nemzeti Biztonsági Stratégiájáról, strana 2101; Dostupné z: <http://www.kozlonyok.hu/nkonline/MKPDF/hiteles/MK20081.pdf>

<sup>2</sup> Na základe zmeny Ústavy Maďarska sa dňom 1. januára 2012 zmenil názov štátu z „Maďarská republika“ na „Maďarsko“. Do 23. októbra 1989 bol oficiálny názov štátu „Maďarská ľudová republika“.

<sup>3</sup> 11/1993. (III. 12.) OGY határozat a Magyar Köztársaság biztonságpolitikájának alapelvei; Dostupné z: <https://mkogy.jogtar.hu/printiframe?docid=993h0011.OGY&printTitle=11/1993.%20%28III.%2012.%29%20OGY%20hat%C3%A1rozat&targetdate=ffffff4&referer=lawsandresolutions>

<sup>4</sup> 27/1993. (IV. 23.) OGY határozat a Magyar Köztársaság honvédelmének alapelveiről; Dostupné z: <https://mkogy.jogtar.hu/jogszabaly?docid=993H0027.OGY>



Maďarskej republiky a pomenovalo bezpečnostné faktory ohrozujúce bezpečnosť štátu.<sup>5</sup> Uvedené dve strategické bezpečnostné dokumenty boli v roku 1998 nahradené uznesením Národného zhromaždenia,<sup>6</sup> ktoré bolo v platnosti do roku 2002 kedy bola prijatá historicky prvá Národná bezpečnostná stratégia (NBS).<sup>7</sup>

V roku 2004 bola prijatá v poradí druhá NBS Maďarskej republiky,<sup>8</sup> ktorá zohľadňovala prijatie Maďarskej republiky do Európskej únie (EÚ). Následne, v roku 2012 bola prijatá v poradí tretia NBS,<sup>9</sup> ktorá zohľadňovala vstup Maďarska do NATO<sup>10</sup> a prijatie novej Ústavy Maďarska.<sup>11</sup>

22. septembra 2016, na rokovaní parlamentného výboru pre obranu a bezpečnosť vtedajší Minister obrany Maďarska, Dr. István SIMICSKÓ vyhlásil, že predstavitelia Ministerstva obrany, Ministerstva vnútra, Ministerstva zahraničného obchodu a zahraničných vecí Maďarska začali diskusiu o vypracovaní novej NBS. V novembri 2016 minister obrany, minister vnútra, minister zahraničného obchodu a zahraničných vecí a vedúci úradu vlády vydali spoločné nariadenie k zostaveniu pracovnej skupiny k prehodnoteniu a vypracovaniu novej NBS. Okrem predstaviteľov týchto ministerstiev sa na prehodnocovaní a vypracovaní novej NBS podieľali aj predstavitelia civilných a vojenských spravodajských služieb a Národného protiteroristického centra.<sup>12</sup> Po prvýkrát v histórii Maďarska išlo o zostavenie pracovnej skupiny naprieč širokým odborným spektrom. Vedením pracovnej skupiny bol poverený zástupca štátneho tajomníka Ministerstva obrany Maďarska pre obrannú politiku a obranné plánovanie.<sup>13</sup>

Vypracovanie novej NBS trvalo viac ako tri roky. Počas tohto obdobia sa globálne bezpečnostné prostredie naďalej dynamicky menilo. Formovalo sa viacpolárne rozdelenie sveta, do popredia sa dostávali snahy o zmenu pravidiel medzinárodného spolužitia a neustále zmeny prejavu bezpečnostných výziev. Čoraz častejšie sa objavovali globálne bezpečnostné

<sup>5</sup> SZENES, Z.–SIPOSNÉ KECSKEMÉTHY, K.: *NATO 4.0 and Hungary; 20 years of membership, 30 years of cooperation*, Budapest: Zrínyi Kiadó, 2019. ISBN: 9789633277706, p. 487.

<sup>6</sup> 94/1998. (XII. 29.) OGY határozat a Magyar Köztársaság biztonság- és védelempolitikájának alapelveiről; Dostupné z: <https://mkogy.jogtar.hu/jogszabaly?docid=998H0094.OGY>

<sup>7</sup> A Kormány 2144/2002 (V.6) Korm. határozata Magyar Köztársaság Nemzeti Biztonsági Stratégiájáról

<sup>8</sup> 2073/2004. (IV. 15.) Korm. határozat a Magyar Köztársaság nemzeti biztonsági stratégiájáról. Dostupné z: [http://njt.hu/cgi\\_bin/njt\\_doc.cgi?docid=88446.124546](http://njt.hu/cgi_bin/njt_doc.cgi?docid=88446.124546)

<sup>9</sup> A Kormány 1035/2012. (II. 21.) Korm. határozata Magyarország Nemzeti Biztonsági Stratégiájáról; Dostupné z: [https://2010-2014.kormany.hu/download/f/49/70000/1035\\_2012\\_korm\\_határozat.pdf](https://2010-2014.kormany.hu/download/f/49/70000/1035_2012_korm_határozat.pdf)

<sup>10</sup> NATO – Organizácia severoatlantickej zmluvy, anglicky: „North Atlantic Treaty Organization“. Maďarsko bolo prijaté za člena dňa 12. 3. 1999.

<sup>11</sup> Prijatá dňa 25. 4. 2011.

<sup>12</sup> maďarsky: *Terror Elhárítási Központ - TEK*.

<sup>13</sup> VIDA, C. 2016. *Gondolatok a stratégiaalkotásról, Miért van szükség stratégiákra?* Budapest: Katonai Nemzetbiztonsági Szolgálat, 2016. HU ISSN 1588-242X, 168 s.

výzvy ako sú zrýchľujúce sa klimatické a demografické zmeny a s tým súvisiaci nástup nelegálnej a hromadnej migrácie, postupné vyčerpanie prírodných energetických zdrojov a čoraz väčší vplyv moderných technológií na spoločnosť.<sup>14</sup>

Cieľom článku je predstavenie novej NBS Maďarska odbornej verejnosti bez hlbšej analýzy dôvodov, ktoré kompetentné zložky vládnej exekutívy viedli k nadefinovaniu bezpečnostných faktorov ohrozujúcich Maďarsko. Účelom článku je informovanie o novej NBS Maďarska, pričom autor svojimi doplňujúcimi komentármi objasňuje niektoré, hlavne vojenské aspekty NBS.

## **1 NÁRODNÁ BEZPEČNOSTNÁ STRATÉGIA MAĎARSKA**

Úvod NBS konštatuje, že faktory vplývajúce na bezpečnosť Maďarska sú ťažko predvídateľné. Ich vznik, priebeh a dopady sú nevyspytateľné a v konečnom dôsledku vyvolávajú neistotu. Obranným mechanizmom na túto nevyspytateľnú situáciu musia byť národné hodnoty a danosti Maďarska ako aj priority postavené na pevných základoch, ktorého ústredným bodom je národné hospodárstvo a v rámci neho rozvoj obranného priemyslu. Ústredným bodom obrany Maďarska voči globálnym, európskym a národným hrozbám je Maďarsko ako suverénny štát a maďarský národ. V súlade s uvedeným, cieľom NBS je zabezpečenie súčasnej úrovne obranyschopnosti a jeho ďalší rozvoj, pričom prioritou je všeobecný rozvoj Maďarska v neustále sa meniacom svete. K dosiahnutiu tohto cieľa NBS definuje budúcnosť Maďarska, analyzuje jedinečné hodnoty a danosti Maďarska, bezpečnostné hrozby a vychádzajúc z národného záujmu, definuje najdôležitejšie bezpečnostné výzvy a odpovede na ne v súlade s možnosťami štátu.<sup>15</sup>

### **1.1 Budúcnosť Maďarska vo svetle bezpečnostného prostredia**

Dlhodobým cieľom je budovanie bezpečného a úspešného Maďarska, ktoré vyžaduje národnú spolupatričnosť a spoluprácu maďarského národa v súbehu s posilňovaním maďarského povedomia (jazyka a kultúry) v rámci a mimo hraníc Maďarska. Podľa NBS, bezpečné Maďarsko bude disponovať potrebnou národnou a spoločenskou súdržnosťou, národným povedomím a vládnu víziou budúcnosti národa, ktorá v meniacom sa bezpečnostnom prostredí zabezpečí potrebnú obranyschopnosť Maďarska. NBS deklaruje odhodlanie do roku 2030 zabezpečiť aby Maďarsko bolo v rebríčku prvých piatich európskych štátov a v prvej desiatke

<sup>14</sup> A Kormány 1163/2020. (IV.21.) Korm. határozata Magyarország Nemzeti Biztonsági Stratégiájáról, strana 2101; Dostupné z: <http://www.kozlonyok.hu/nkonline/MKPDF/hiteles/MK20081.pdf>

<sup>15</sup> A Kormány 1163/2020. (IV.21.) Korm. határozata Magyarország Nemzeti Biztonsági Stratégiájáról, strana 2101; Dostupné z: <http://www.kozlonyok.hu/nkonline/MKPDF/hiteles/MK20081.pdf>

najbezpečnejších svetových štátov. Túto ambíciu chce Maďarsko dosiahnuť udržaním vysokej miery vnútornej bezpečnosti štátu, postupným posilňovaním obranyschopnosti štátu formou revitalizácie Obranných síl Maďarska (ObS), ktoré budú určujúcou vojenskou silou v regionálnom prostredí<sup>16</sup> a exportom domáceho obranného priemyslu. Úlohou ObS, popri obrane vlastného štátu, je aj plnohodnotný príspevok ku kolektívnej euroatlantickej obrane. Spoločenský pilier silného Maďarska<sup>17</sup> bude zabezpečený zlepšením demografickej krivky štátu.<sup>18</sup>

V novej NBS sa definovanie obranného priemyslu ako nosného segmentu bezpečnosti Maďarska objavilo po prvýkrát v histórii novodobého Maďarska. O obrannom priemysle Maďarska, ako o samostatnom odvetví priemyslu, nie je možné hovoriť, nakoľko v podstate neexistuje. Samotná NBS v bode 28. priznáva tento stav konštatovaním, že rozvoj domáceho obranného priemyslu ďaleko zaostáva za očakávanou úrovňou.<sup>19</sup> Domáci obranný priemysel sa obmedzuje na opravy existujúcej bojovej techniky, dodávok špeciálnych nadstavieb na komerčne vyrábané podvozky nákladných automobilov alebo autobusov (na území Maďarska) pre potreby vlastných ozbrojených zložiek. V minimálnej miere sú vyrábané malé rádiolokátory, realizované opravy prehľadových rádiolokátorov sovietskej výroby, prostriedky protichemickej ochrany a bezpilotné prostriedky, pre domácich odberateľov. V tejto oblasti sa Maďarsko, vzhľadom ku skutočnosti, že nikdy nebolo významným výrobcom bojovej techniky (napr. tankov a obrnených vozidiel), bude zameriavať na inovatívne technológie 21. storočia. Ambíciou je vývoz týchto technológií obranného priemyslu do zahraničia – koaličným partnerom. Úsilie bude zamerané na nájdenie medzier v obrannom priemysle koaličných partnerov, napríklad v oblasti bezpilotných prostriedkov a vedenia boja a obrany v kybernetickom priestore.<sup>20</sup>

---

<sup>16</sup> Pozri bližšie: PÁSZTOR, L.: *Komplexný program revitalizácie Obranných síl Maďarska „ZRÍNYI 2026“ a jeho vplyv na bezpečnostné prostredie strednej Európy*. In: *Bezpečnostné fórum 2019 (Zborník vedeckých prác)* Dostupné z: <http://www.fpvmv.umb.sk/bezpecnostne-forum-2020/bezpecnostne-forum-2019/bezpecnostne-forum-2019-zbornik-vedeckych-prac/>, s 214-225. ISBN 978-80-972673-9-1.

<sup>17</sup> Maďarsko v roku 2019 spustilo masívny program podpory pôrodnosti formou príspevkov zo strany štátu pre mladé rodiny (odpis hypotéky a nenávratné pôžičky pri viacdenných rodinách), príspevkov na kúpu rodinného auta so siedmymi miestami na sedenie, odpustením platenia daní matkám s viac ako troma deťmi a možnosť odchodu do predčasného dôchodku po odpracovaných 40 rokoch, finančná podpora starých rodičov, ktorí vykonávajú starostlivosť o vnúčatá.

<sup>18</sup> *A Kormány 1163/2020. (IV.21.) Korm. határozata Magyarország Nemzeti Biztonsági Stratégiájáról*, strana 2101-2102; Dostupné z: <http://www.kozlonyok.hu/nkonline/MKPDF/hiteles/MK20081.pdf>

<sup>19</sup> *A Kormány 1163/2020. (IV.21.) Korm. határozata Magyarország Nemzeti Biztonsági Stratégiájáról*, strana 2104; Dostupné z: <http://www.kozlonyok.hu/nkonline/MKPDF/hiteles/MK20081.pdf>

<sup>20</sup> HORVÁTH, J: *A Védelmi hálót szorosabbra kell vonni, ahol hiányzott, ki kell építeni*; Dostupné z: <https://magyarnemzet.hu/belfold/napjaink-kihivasaira-ad-valaszt-a-nemzeti-biztonsagi-strategia-8067209/>

## 1.2 Jedinečné hodnoty a danosti Maďarska

V úvode tejto časti NBS je zdôraznená tisícročná štátnosť Maďarska, ktorá je založená na silnom národnom cítení a kresťanských základoch. Táto skutočnosť/hodnota Maďarska prispieva k rôznorodosti Európy. Maďarsko si ctí kultúry iných národov ale pritom, za každých okolností trvá na vlastnej národnej identite. Maďarská národná suverenita je hlboko zakotvená vo vnútornej a zahraničnej politike a je nespochybniteľná. Na tejto axióme je založená bezpečnostná politika Maďarska a v rámci nej právo na sebaurčenie a zabezpečenie všestrannej politickej, hospodárskej, finančnej, spoločenskej, technologickej, prírodnej, zdravotníckej, vojenskej, vnútroštátnej, informačnej a kybernetickej bezpečnosti občanov Maďarska. Maďarsko dôrazne odmieta povinnosť prijať bezdomovcov alebo utečencov na vlastné územie, nakoľko toto považuje za nezlučiteľné s národnou suverenitou štátu.<sup>21</sup>

Maďarsko je štátom vyznávajúcim občianske demokratické hodnoty a usiluje sa o udržanie politickej stability, ktorá napomáha udržaniu verejného práva a štátneho usporiadania. Vyznáva hodnoty ako sú mier, bezpečnosť, štátna suverenita a územná integrita iných štátov. Žiaden štát nie je považovaný za nepriateľa/protivníka a prípadné medzištátne spory budú riešené cestou OSN.

NBS sa osobitne venuje postaveniu maďarskej národnostnej menšiny žijúcej za hranicami Maďarska – domovský štát má zodpovednosť za uplatňovanie práv maďarskej menšiny v zahraničí a zlepšovanie ich životných podmienok. Maďarsko podporuje národnostné menšiny žijúce na jeho území a zároveň podporuje legitímne požiadavky zahraničných Maďarov, čím prispieva k regionálnej stabilite. Z pohľadu Maďarska nie je prijateľné upieranie práv maďarskej menšiny žijúcej za hranicami Maďarska, ktoré im boli v minulosti priznané na základe európskeho a euroatlantického hodnotového systému.<sup>22</sup> Maďarská národnostná menšina žijúca za hranicami Maďarska je nedeliteľnou súčasťou maďarského národa a bezpečnosť tejto komunity žijúcej za hranicami Maďarska zároveň posilňuje bezpečnosť Maďarska. Zahraničný Maďari na jednej strane môžu byť spojovacím článkom, na druhej strane však ich neriešiteľné problémy za hranicami domovského štátu

---

<sup>21</sup> Ide o kodifikovanie dlhodobého odmietania myšlienky EÚ vo veci povinných kvót (povinného umiestňovania v štátoch EÚ) pre prijatie utečencov zo strany Maďarska. Podľa tejto iniciatívy malo Maďarsko prijať v roku 2018 1294 migrantov, čo absolútne odmietlo.

<sup>22</sup> V uvedenom kontexte ide o reakciu Maďarska voči školskému zákonu a zákonu o jazyku národnostných menšín, ktoré Ukrajina prijala po anexii Krymu Ruskou federáciou, ako reakciu voči ruskej národnostnej menšine žijúcej na území Ukrajiny. V rámci naplňovania tejto politiky, Maďarsko blokuje/vetuje euro integračné rokovania Ukrajiny do doby kým nebudú vrátené pôvodné menšinové práva maďarskej národnostnej menšine žijúcej na zakarpatskej Ukrajine.

môžu ľahko vyvolať napätie. Podľa NBS, Maďarsko cíti zodpovednosť za prenasledované zahraničné národnostné menšiny, ktoré vyznávajú kresťanské hodnoty.

NATO je základným pilierom bezpečnosti Maďarska. Budúcnosť EÚ je vnímaná ako spoločenstvo nezávislých a úspešných štátov, ktoré vyznávajú spoločné ciele napomáhajúce rozvoju jednotlivých národných štátov,<sup>23</sup> konkurencieschopnosti Európy ako kontinentu a účinnému boju proti spoločným bezpečnostným výzvam.

Nová NBS konštatuje, že Karpatská kotlina bola historicky nárazníkovou zónou mocností a v súčasnosti sa Maďarsko z geostrategického hľadiska nachádza v blízkosti nestabilného bezpečnostného prostredia.<sup>24</sup> Maďarsko je vonkajšou hranicou NATO, EÚ a schengenského priestoru, preto je „historickou“ povinnosťou Maďarska obrana vlastného národa a „širšieho civilizačného spoločenstva“. S tým súvisí presvedčenie, že strednú Európu spája nielen spoločná história a kultúra ale aj viacero spoločných politických a hospodárskych záujmov. Z uvedeného dôvodu sa bude Maďarsko aktívne podieľať na upevňovaní spolupráce so štátmi V4 a iniciovať ďalšie mnohonárodné, regionálne zoskupenia štátov, ktoré napomôžu k obrane vyššie uvedeného regiónu.

K naplneniu vyššie uvedeného bodu, Maďarsko iniciovalo vytvorenie Veliteľstva regionálneho komponentu pre sily špeciálneho určenia (R-SOCC, Regional Special Operations Component Command)<sup>25</sup> v meste Szolnok, ktorého zakladajúcimi krajinami sú Maďarsko, Slovensko, Chorvátsko a Slovinsko. Rakúsko, ako nečlenský štát NATO je zatiaľ pozorovateľom. Tento komponent dosiahne plnú operačnú pripravenosť v roku 2022.<sup>26</sup> Ďalšou iniciatívou Maďarska je vytvorenie Veliteľstva mnohonárodnej divízie stred (MND-C, Multinational Division – Central Europe)<sup>27</sup> v meste Székesfehérvár. K tejto iniciatíve sa zatiaľ, popri zakladajúcom Maďarsku na jeseň 2019 pripojilo Chorvátsko. Ďalšími pozvanými štátmi sú Slovensko a Slovinsko. Obe iniciatívy politicky a mentorsky podporuje Nemecko.<sup>28</sup>

---

<sup>23</sup> Štvornásobný premiér Maďarska Viktor ORBÁN je dlhodobo zástancom EÚ, ktorá je založená na silných a nezávislých národných štátoch. Odmieta EÚ ako spoločenstvo národných štátov združených v tzv. „Spojených štátoch Európskych“.

<sup>24</sup> Bezpečnostné hrozby prichádzajú z východu (Rusko-Ukrajinský konflikt, zamrznuté konflikty v štátoch bývalého Sovietskeho zväzu) a z juhu (nestabilné krajiny západného Balkánu a tzv. balkánska trasa nelegálnej migrácie smerom do západnej Európy cez územie Maďarska).

<sup>25</sup> slovensky: Regionálne veliteľstvo komponentu pre špeciálne operácie.

<sup>26</sup> *Defense Minister Flags New Commands in Hungary, Holds Talks with German Counterpart*,

Dostupné z: <https://hungarytoday.hu/defense-minister-benko-new-nato-command-hungary/>

<sup>27</sup> slovensky: Veliteľstvo mnohonárodnej divízie stred.

<sup>28</sup> *Croatia and Hungary ask NATO to include joint command centre into its structure*, Dostupné z:

<http://hr.n1info.com/English/NEWS/a454414/Croatia-and-Hungary-ask-NATO-to-include-joint-command-centre-into-its-structure.html>; taktiež pozri: VARGA, J. *Pragmatische Solidarität in der europäischen*

ObS sú základným pilierom zabezpečenia suverenity a územnej integrity Maďarska. Po prvýkrát je v NBS explicitne uvedené, že za ostatných dvadsať rokov sa spôsobilosti ObS znižovali, čím sa ohrozila bezpečnosť štátu. Znovuobnovenie bojaschopnosti ObS je v súčasnosti realizované v rámci komplexného programu revitalizácie ObS „ZRÍNYI 2026“.<sup>29</sup> Naplnenie cieľov tohto programu bude v prvom rade realizované prostredníctvom domáceho obranného priemyslu. K realizácii obnovenia bojaschopnosti ObS v súlade s uvedeným programom a na základe princípov NATO sa Maďarsko v NBS zaväzuje vynaložiť 2 % hrubého domáceho produktu na obranu do roku 2024. Účasť síl a prostriedkov ObS v operáciách medzinárodného krízového manažmentu<sup>30</sup> je deklarovaná ako dôležitý prejav zahraničnej politiky štátu.

### 1.3 Bezpečnostné prostredie Maďarska

Nová NBS Maďarska v bodoch 44. až 81.<sup>31</sup> podrobne definuje aktuálne bezpečnostné prostredie Maďarska. V úvode konštatuje, že súčasná bezpečnostná situácia Maďarska je stabilná, umocnená členstvom v NATO a EÚ. Hlavné faktory, ktoré vyvolávajú zmeny bezpečnostných výziev a postupné zhoršovanie sa bezpečnostného prostredia sú: neočakávanosť a časté zmeny, komplikovanosť, stupňujúca rivalita svetových mocností, snaha o znovurozdelenie globálneho spoločného majetku,<sup>32</sup> klimatické zmeny, regionálne geostrategické výzvy, zamrznuté konflikty, klesajúca vymožitelnosť medzinárodného práva, dôvody vzniku migrácie a ich neskoršie dôsledky,<sup>33</sup> preľudnenosť, postupné vyčerpávanie prírodných zdrojov, rozmach fundamentalistických náboženstiev a s tým súvisiaci terorizmus, zmeny charakteru krízových stavov, zvyšujúca sa technologická<sup>34</sup> a finančná zraniteľnosť.<sup>35</sup> Spoločným znakom uvedených bezpečnostných faktorov je ich splynutie a rýchlosť nástupu s konečným výsledkom vzniku globálnych bezpečnostných výziev. Súčasná globalizácia

---

*Sicherheits- und Verteidigungspolitik Die ungarische Perspektive*, In: Arbeitspapier Sicherheitspolitik Nr. 4/2019, Dostupné z: [https://www.baks.bund.de/sites/baks010/files/arbeitspapier\\_sicherheitspolitik\\_2019\\_4.pdf](https://www.baks.bund.de/sites/baks010/files/arbeitspapier_sicherheitspolitik_2019_4.pdf)

<sup>29</sup> Pozri bližšie: PÁSZTOR, L.: *Komplexný program revitalizácie Obranných síl Maďarska „ZRÍNYI 2026“ a jeho vplyv na bezpečnostné prostredie strednej Európy*. In: *Bezpečnostné fórum 2019 (Zborník vedeckých prác)* Dostupné z: <http://www.fpvmv.umb.sk/bezpecnostne-forum-2020/bezpecnostne-forum-2019/bezpecnostne-forum-2019-zbornik-vedeckych-prac/>, s 214-225. ISBN 978-80-972673-9-1.

<sup>30</sup> V súčasnej dobe je Národným zhromaždením Maďarska povolený maximálny počet vojakov v operáciách medzinárodného krízového manažmentu do 1.000 vojakov, pričom cca 70 % sú operácie pod mandátom NATO.

<sup>31</sup> *A Kormány 1163/2020. (IV.21.) Korm. határozata Magyarország Nemzeti Biztonsági Stratégiájáról*, strana 2105 – 2108; Dostupné z: <http://www.kozlonyok.hu/nkonline/MKPDF/hiteles/MK20081.pdf>

<sup>32</sup> Ide hlavne o medzinárodné vody (rybolov a minerálne zdroje), severný pól, vesmír a ovládnutie kybernetického priestoru.

<sup>33</sup> Početný stav Európy stagnuje, zvyšuje sa priemerný vek ľudí, pričom v Afrike a strednej Ázii prebieha populačná explózia, ktorá vedie k nárastu migrácie smerom do Európy.

<sup>34</sup> Rozvoj 5G a vesmírnych technológií.

<sup>35</sup> Rozmach kryptomien, ktorých právne kodifikovanie neexistuje alebo je nejednoznačné.



# VOJENSKÉ REFLEXIE

a závislosť jednotlivých štátov na sebe taktiež vplyvajú na zmenu bezpečnostného prostredia každého štátu, nielen Maďarska. Globalizácia má za následok rozširovanie bezpečnostných výziev, rizík a hrozieb na ďalšie štáty, pričom hranica medzi mierom a vojnou je nejasná – vytvárajú sa šedé zóny.<sup>36</sup> Čoraz viac sú pozorovateľné asymetrické hrozby a vedenie hybridných vojen. Štátny aktéri, ktorí pre euroatlantický priestor predstavujú bezpečnostnú výzvu zvyšujú svoje výdavky na obranu a vojenské spôsobilosti, kým neštátny aktéri postupne získavajú schopnosti zasadiť prípadný strategický úder.<sup>37</sup> Prebiehajúce modernizačné projekty armád národných štátov môžu mať za následok narušenie regionálnej vojenskej rovnováhy, v dôsledku čoho môže dôjsť k nárastu nestability.

Blízke bezpečnostné prostredie je podľa novej NBS charakterizované, napriek úspechom dosiahnutým v stabilizácii západného Balkánu, krehkým bezpečnostným prostredím tohto regiónu susediaceho s Maďarskom. Ďalším negatívnym bezpečnostným faktorom je migračná kríza, ktorá poukázala na svoju nevyspytateľnosť, náhly nástup a nekontrolovateľnosť s dopadom na bezpečnosť<sup>38</sup> a stabilitu Európskeho kontinentu. Napriek tomu, že táto migračná vlna vzniká v geograficky vzdialenom prostredí od Maďarska (severná Afrika, stredná Ázia, Blízky a Stredný východ), Maďarsko ho vníma ako hrozbu blízkeho bezpečnostného prostredia, nakoľko jedna z migračných trás<sup>39</sup> vedie cez územie Maďarska. V tejto súvislosti je novou NBS za bezpečnostnú výzvu považovaný nedostatok vody a potravín v nestabilných Afrických a Ázijských krajinách. Hrozba vzniku ďalšej migračnej vlny prichádza z juhu a juhovýchodu Európy, z priestoru ktorý je charakteristický svojou nestabilitou. Bezpečnostnou výzvou je taktiež prenasledovanie kresťanských komunit v nestabilných regiónoch, hlavne v oblasti Levante, čo nielen pre Maďarsko ale aj pre Európu predstavuje humanitárnu a morálnu bezpečnostnú výzvu.

Osobitná pozornosť je venovaná pandémiam a epidémiam, ktoré sa vďaka globalizácii, vysokej mobilite a nelegálnej, nekontrolovanej migrácii šíria rýchlo a nevyspytateľne. Globálna pandémia koronavírusu poukázala na súvislosť medzi hromadnou

---

<sup>36</sup> anglicky.: „Grey zone“. Neexistuje jednoznačná definícia pojmu „šedá zóna“. V bezpečnostnej politike môžeme šedú zónu definovať ako činnosť štátneho alebo neštátneho aktéra voči protivníkovi s cieľom spôsobenia majetkovej škody, ujmy na zdraví, vyvolania nepokojov, právnej neistoty, a pod.

<sup>37</sup> Prudký rozmach technológií schopných zasadiť strategický úder v kombinácii s rozširovaním ručných zbraní a výbušnín v nestabilných regiónoch/štátoch predstavujú bezpečnostné riziko nielen pre Maďarsko ale aj pre regióny kde sú v rámci operácií medzinárodného krízového manažmentu prítomné sily a prostriedky Obs HUN a polície Maďarska.

<sup>38</sup> Migračná kríza, ktorá vrcholila v roku 2015 mala negatívne dopady na vnútornú bezpečnosť a ohrozenie zdravia občanov štátov Európy. Nesie v sebe riziko využitia migrácie štátnymi a neštátnymi aktérmi k uplatneniu vlastných mocenských a ekonomických záujmov, čím sa môže stať jedným z prvkov vedenia hybridnej vojny.

<sup>39</sup> Balkánska migračná trasa.

nekontrolovanou migráciou v kombinácii s ilegálnou migráciou<sup>40</sup> a nárastom bezpečnostného rizika v oblasti ohrozenia zdravia. Šírenie pandémie, v závislosti na jeho závažnosti, má ďalekosiahle dopady na všetky segmenty bezpečnostného prostredia.<sup>41</sup>

Za faktor ohrozujúci bezpečnosť Maďarska je definovaná existencia cielených kampaní namierených proti Maďarsku s cieľom ovplyvňovania politického, hospodárskeho a spoločenského diania a poškodzovania dobrého mena Maďarska. Tieto cielené stratégie sú financované štátnymi a neštátnymi aktérmi, ich stupeň účinnosti sa zvyšuje v kombinácii so šírením nepravdivých informácií a dezinformácií prostredníctvom médií. Tento bezpečnostný faktor sa môže objaviť aj vo forme otvoreného politického alebo ekonomického nátlaku s cieľom pokusov o obmedzenie efektívnej právnej obrany Maďarska.

## **1.4 Hlavné bezpečnostné záujmy Maďarska**

Východiskom bezpečnostno-politických záujmov Maďarska je uplatňovanie národného bezpečnostného záujmu za každých okolností – z tejto axiómy sa odvíjajú ďalšie realizované kroky. Určujúcim pre zachovanie presadzovania všeobecného národného bezpečnostného záujmu a jeho posilňovania sú diplomatické schopnosti, hospodárske možnosti, politická stabilita, kultúrna jednota a vojenská sila. Prvoradým bezpečnostným záujmom je zachovanie suverenity, teritoriálnej integrity a ústavného zriadenia, garantovanie bezpečnosti občanov, stability štátu, trvalo udržateľného ekonomického, spoločenského a kultúrneho rozvoja a právo na uplatnenie základných ľudských práv a slobôd. Národným bezpečnostným záujmom Maďarska je zachovanie medzinárodného mieru, bezpečnosti, stability a spolupráce, presadzovanie uplatňovania demokratických princípov, napomáhanie udržateľnému rozvoju a posilňovanie euroatlantických a európskych bezpečnostných štruktúr.

V oblasti vnútornej politiky je prioritou zlepšenie demografickej krivky, budovanie domáceho obranného priemyslu a v rámci neho vývoj a výskum, čím sa sleduje konečný cieľ – eliminácia závislosti na dovoze, zabezpečenie bezpečnosti dodávok z domácich zdrojov a modernizácia ObS vlastnými silami.

---

<sup>40</sup> Napriek deklarovaniu súvislosti medzi pandemiou koronavírusu a nelegálnou migráciou, v oficiálnych tlačových správach Maďarska autor nezaregistroval správy o šírení koronavírusu v utečeneckých táboroch na území Maďarska. Boli zaregistrované prípady šírenia koronavírusu v utečeneckých táboroch v Grécku. Faktom však je, že medzi prvými nakazenými koronavírusom v Maďarsku boli Iránsky študenti, ktorí sa v krajine zdržiavali legálne.

<sup>41</sup> NBS poukazuje na možné dopady na hospodárstvo, sociálnu sféru, vojenskú oblasť. Nástup a priebeh koronavírusu v Európe jednoznačne poukázal na dopady vo všetkých sférach bezpečnosti štátu, pričom najväčší dopad má na ekonomiku každého štátu a voľný pohyb obyvateľstva nielen medzi jednotlivými suverénnymi národnými štátmi ale aj v rámci jedného štátu z dôvodu obmedzenia slobody pohybu na nevyhnutnú dobu.

# VĽJENSKÉ REFLEXIE

Tak ako v predchádzajúcich NBS je maďarská národnostná menšina žijúca za hranicami domovského štátu nedeliteľnou súčasťou bezpečnosti Maďarska. Za dôležitú je považovaná bezpečnosť a stabilita Európy, s dôrazom na región strednej Európy a susedných štátov s Maďarskom. Rozhodujúcim pre bezpečnosť Maďarska je bezpečnostná situácia na Balkánskom polostrove a v regióne východnej Európy.

Garanciou bezpečnosti je členstvo Maďarska v NATO a EÚ. NATO je považované za prvotný pilier kolektívnej bezpečnosti, avšak Maďarsko má záujem na posilňovaní úlohy EÚ v oblasti bezpečnostnej politiky. V záujme Maďarska je spoločná zahraničná a bezpečnostná politika EÚ a s tým súvisiaca podpora efektívnejšieho presadzovania spoločnej obrannej politiky. Maďarsko nevyklučuje vytvorenie spoločnej európskej armády, ktorá však môže byť vybudovaná až po efektívnom uplatňovaní spoločnej európskej obrannej politiky. Do tej doby je nutné zachovať spoločné presadzovanie bezpečnostných záujmov na úrovni národných vlád. V uvedenom kontexte Maďarsko vidí budúcnosť EÚ ako spoločenstvo nezávislých národných štátov, nie ako federáciu. Zároveň je potvrdená ambícia Maďarska stať sa súčasťou alebo vedúcou krajinou rôznych regionálnych bezpečnostných formácií za predpokladu dodržiavania priorít bezpečnostných záujmov Maďarska. NBS osobitne vyzdvihuje dôležitosť vývoja spôsobilostí boja proti hybridným hrozbám v rámci štruktúr NATO a EÚ.

Za dôležité Maďarsko považuje vyvážené bilaterálne vzťahy so silnejúcou, demokratickou, stabilnou a hospodársky sa rozvíjajúcou Ukrajinou. Zároveň však NBS konštatuje, že legitímne posilňovanie národného povedomia Ukrajiny nemôže byť realizované na úkor odobratia už získaných práv maďarskej národnostnej menšiny žijúcej na Zakarpatskej Ukrajine. Za dôležité je považované posilňovanie stability geograficky vzdialenejšieho teritória – Blízky východ a severná Afrika ako aj Sahel<sup>42</sup> a Stredná Ázia – z dôvodu posilňovania bezpečnosti transatlantického teritória.

Z dôvodu ekonomickej previazanosti bude Maďarsko udržiavať v politickej, hospodárskej a obrannej oblasti nadštandardné vzťahy v prvom rade so štátmi V4 a v rámci toho zoskupenia s Poľskou republikou, s ktorou Maďarsko spája tisícročná história. Zoskupenie krajín V4 je nasledované druhým najdôležitejším štátom – Nemeckom. Tretie v poradí je už spomenuté Poľsko. Štvrtým najdôležitejším štátom sú z dôvodu strategického partnerstva Spojené štáty americké, nasledované tradičným, v poradí piatym najdôležitejším

---

<sup>42</sup>Sahel - región západnej a severnej strednej Afriky siahajúci od Senegalu na východ až k Sudánu. Tvorí prechodné pásmo medzi suchou, púštnou Saharou na severe a pásom vlhkých saván na juhu. Rozprestiera sa od Atlantického oceánu smerom na východ cez severný Senegal, južnú Mauretániu, veľký ohyb rieky Niger v Mali a Burkina Faso, južný Niger, severovýchodnú Nigériu, juhozápadný Čad až po Sudán.

štátom a hospodárskym spojencom – Talianskom. Šiestym najdôležitejším štátom je Francúzsko, ktoré je určujúce v tvorbe bezpečnostnej a obrannej politiky EÚ, nasledované siedmym najdôležitejším štátom – Tureckom.<sup>43</sup> V oblasti zahraničného obchodu sú pre Maďarsko dôležité geograficky blízke nástupnícke štáty bývalého Zväzu sovietskych socialistických republík, štáty Blízkeho východu, Ázie, Afriky a Latinskej Ameriky. Štáty patriace do tohto regiónu zaujímajú ôsmu priečku na v „hospodárskom rebríčku partnerských štátov a regiónov“ Maďarska. V poradí na deviate miesto je zaradená Ruská federácia, ktorá je pre Maďarsko dôležitá nielen z energetického hľadiska<sup>44</sup> ale aj z dôvodu zohrávania významnej úlohy v globálnom a regionálnom bezpečnostnom prostredí. Ako posledný, v poradí desiaty najdôležitejší štát pre zahraničný obchod a politiku je pre Maďarsko Čínska ľudová republika,<sup>45</sup> s ktorou má záujem intenzívne budovať pragmatické obchodné vzťahy s dôrazom na vzájomne výhodné budovanie novodobej „hodvábnej cesty“ spájajúcej Európsky, Africký a Ázijský kontinent.

## 1.5 Hlavné bezpečnostné riziká

Na základe analýzy hodnôt a daností Maďarska, nová NBS v aktuálnom bezpečnostnom prostredí vymedzila pre Maďarsko a vo vzťahu ku koalíčným partnerom a susedným krajinám hlavné bezpečnostné riziká. Nakoľko cieľom článku nie je podrobná analýza dôvodov definovania bezpečnostných rizík vnímaných Maďarskom, zdefinované bezpečnostné riziká v novej NBS Maďarska sú uvedené ako voľný preklad:<sup>46</sup>

- a) prílev nelegálnych migrantov na územie Maďarska západnou Balkánskou trasou alebo inou trasou týkajúcou sa Maďarska a presídľovanie cudzích národov na územie Maďarska;

---

<sup>43</sup> Turecko je regionálna mocnosť a člen NATO, ktorého geostrategická poloha je dôležitá k udržaniu stability Blízkeho východu a Západného Balkánu, tzn. k bezpečnostnej politike nielen Maďarska ale aj Európskeho kontinentu. Turecko zohráva kľúčovú úlohu v regulácii migračnej vlny smerujúcej do Európy. Strategickým záujmom Maďarska je využitie politického, hospodárskeho a kultúrneho potenciálu Turecka a v neposlednom rade bilaterálna spolupráca v oblasti rozvoja maďarského obranného priemyslu.

<sup>44</sup> viac ako 80 % spotreby zemného plynu Maďarska je zabezpečené importom, hlavne z Ruskej federácie. Z tohto dôvodu má Maďarsko záujem na budovaní pragmatických maďarsko-ruských obchodných vzťahov, pri rešpektovaní priority kohézie NATO a EÚ.

<sup>45</sup> Čínska ľudová republika je v súčasnosti druhou najsilnejšou ekonomikou sveta a zároveň civilizačným centrom. Napriek záujmu Maďarska o pragmatické obchodné vzťahy s Čínou, v novej NBS venuje pozornosť silnejúcemu vplyvu Číny v oblasti investícií do kritickej infraštruktúry prostredníctvom dodávok vyspelých informačných technológií a označuje ju za bezpečnostnú výzvu.

<sup>46</sup> *A Kormány 1163/2020. (IV.21.) Korm. határozata Magyarországon Nemzeti Biztonsági Stratégiájáról*, strana 2112-2113; Dostupné z: <http://www.kozlonyok.hu/nkonline/MKPDF/hiteles/MK20081.pdf>

# **Vojenské reflexie**

- b) nečakaný ozbrojený útok, vrátane útoku voči členskému štátu NATO, ktorý spadá do pôsobnosti článku 5. Severoatlantickej zmluvy;
- c) komplexné a širokospektrálne diplomatické informačné operácie a operácie cudzích spravodajských služieb v spojení s nátlakom ekonomického a finančného charakteru, prípadne finančnými špekulatívnymi útokmi alebo v spojení s vojenskými (hybridnými) útokmi namierené voči destabilizácii Maďarska alebo s cieľom obmedzenia výkonu vládnej moci, oslabenia politickej stability a občianskej súdržnosti a uplatňovania zahraničnopolitických záujmov Maďarska;
- d) kybernetické útoky spôsobujúce značné škody na vládnych informačných sieťach, elektronickej verejnej správe, inžinierskych sieťach, v strategických podnikoch, v kritickej infraštruktúre a na ďalších životne dôležitých počítačových sieťach;
- e) teroristický útok vedený na území Maďarska alebo namierený voči občanom Maďarska alebo záujmom Maďarska v zahraničí;
- f) úsilia namierené voči národnej suverenite, otvorené alebo skryté útoky na národné rozhodovacie právomoci, podstatné zhoršovanie sa životných podmienok maďarskej národnostnej menšiny žijúcej v zahraničí, v dôsledku čoho by boli príslušníci maďarskej národnostnej menšiny nútení hromadne opustiť svoju rodnú krajinu;
- g) vznik kritickej demografickej situácie v dôsledku dlhodobého úbytku a zvyšovaniu priemerného veku obyvateľstva;
- h) prepuknutie globálnej hospodárskej krízy, prípadne dlhodobé zastavenie ekonomickej konjunktúry, v dôsledku čoho sa narušia globálne alebo regionálne hodnotové rebríčky;
- i) vytvorenie krízovej situácie v energetickom sektore v dôsledku výpadkov dovozu energetických surovín;
- j) vznik pretrvávajúcej závažnej nestability alebo vznik zlyhávajúceho štátu v bezprostrednej blízkosti Maďarska alebo v blízkom regióne;
- k) zmocnenie sa výsledkov vývoja novodobých revolučných technológií nepovolnými osobami v dôsledku čoho sa prejavia útoky ohrozujúce maďarský národ alebo realizácia teroristického útoku;
- l) upevňovanie vplyvu zločineckých skupín a skupín organizovaného zločinu na území Maďarska alebo získanie časti územia pod svoj vplyv;
- m) útok alebo teroristický útok zbraňami hromadného ničenia, prípadne nukleárnym, biologickým alebo chemickým odpadom proti Maďarsku alebo proti susedným štátom;
- n) vznik priemyselných havárií a katastrof na území Maďarska alebo v susedných štátoch, ktoré majú regionálny dopad;

- o) vznik a rýchle šírenie epidémií, ktoré spôsobujú hromadné ochorenia obyvateľstva Maďarska;
- p) pravidelné opakovanie záplav a následných záplavových vôd, resp. iných prírodných katastrof (dlhotrvajúce suchá, snehové kalamity, studené fronty, víchrice, lesné požiare a požiare iných porastov) väčšieho rozsahu;
- q) pravidelný vyskytujúci sa nedostatok vlhky, vysychanie pôdy a jej erózia v dôsledku suchých období a ústup vegetácie v niektorých zraniteľných domácich regiónoch.

Definované bezpečnostné riziká v prvom rade reflektujú na migračnú krízu, ktorá v Maďarsku kulminovala v septembri 2015<sup>47</sup> a neskôr sa stala hlavnou témou volebného programu štvrtej vlády Viktora Orbána a nosnou zahraničnou politickou a bezpečnostnou agendou. Pravdepodobnosť napadnutia Maďarska klasickými konvenčnými zbraňami je malá, napriek tomu však je nutné s ňou rátať. V dôsledku razantného vystupovania Maďarska proti prílevu nelegálnych migrantov do Európy,<sup>48</sup> odmietaniu povinných kvót na prijímanie utečencov sa voči Maďarsku spustila negatívna kampaň zo strany orgánov EÚ. Prejavy (z pohľadu Maďarska) neúmernej kritiky voči rozhodnutiam vlády Maďarska sú definované ako bezpečnostné riziko, v prípade ak by mali mať destabilizačný dopad na vládu alebo uplatňovanie zahraničnej politiky. Týmto si Maďarsko chráni svoju suverenitu a právo na sebaurčenie, v súlade s dlhodobou politickou líniou voči EÚ, ktorou je silná EÚ založená na silných a samostatných národných štátoch. Nová NBS reaguje na novodobé bezpečnostné riziká, ktorými sú kybernetický priestor,<sup>49</sup> hybridné operácie, finančná zraniteľnosť a vznik/prejavy hospodárskej krízy. Maďarsko na základe prebiehajúcej celosvetovej pandémie koronavírusu do NBS implementovalo bezpečnostné riziko vznikajúce v súvislosti so šírením vírusov. NBS pojednáva aj o bezpečnostných rizikách spôsobených prírodnými živlami alebo priemyselnými haváriami, pričom ako bezpečnostné riziko je označovaný vznik takejto situácie aj na území susedného štátu, ak má dopad na bezpečnostnú situáciu v Maďarsku. Nedeliteľnou súčasťou bezpečnosti Maďarska je zabezpečenie ochrany základných práv maďarskej národnostnej menšiny žijúcej za hranicami Maďarska, s dôrazom na susedné štáty.

---

<sup>47</sup> Pozri bližšie: PÁSZTOR, L.: *Komplexný program revitalizácie Obranných síl Maďarska „ZRÍNYI 2026“ a jeho vplyv na bezpečnostné prostredie strednej Európy*. In: *Bezpečnostné fórum 2019 (Zborník vedeckých prác)* Dostupné z: <http://www.fpvmv.umb.sk/bezpecnostne-forum-2020/bezpecnostne-forum-2019/bezpecnostne-forum-2019-zbornik-vedeckych-prac/>, s 215-216. ISBN 978-80-972673-9-1.

<sup>48</sup> Tamtiež.

<sup>49</sup> Vrátane kryptomien.



## NAMIESTO ZÁVERU

Nová NBS Maďarska v kapitolách VIII. a IX. rozpracováva strategické ciele potrebné k zabezpečeniu bezpečnosti Maďarska a určuje komplexné úlohy a prostriedky k dosiahnutiu týchto cieľov.<sup>50</sup> V súlade s uvedeným, základným cieľom je predchádzanie možným bezpečnostným rizikám formou posilnenia účinnosti a flexibility existujúcich opatrení v súbehu a s využitím národnej spolupatričnosti. K dosiahnutiu tohto cieľa bude Maďarsko okrem všeobecných bezpečnostných znalostí obyvateľstva podporovať hlavne prípravu mladej generácie k osvojeniu prvkov civilnej obrany formou zavedenia výučby brannej výchovy a prípravou dobrovoľných vojenských záloh.<sup>51</sup> Ďalším prostriedkom k dosiahnutiu účinného systému odhaľovania a predchádzania bezpečnostným rizikám je zabezpečenie úzkej koordinácie medzi rezortmi zodpovedajúcimi za medzinárodné vzťahy, obranu, vnútornú bezpečnosť, spravodajské služby, odhaľovanie trestnej činnosti, justíciu, ekonomiku a finančnú politiku, zdravotníctvo a epidemiológiu, potravinovú bezpečnosť a civilnú obranu.

Strategickým cieľom Maďarska je do roku 2030 vybudovanie národného preventívneho systému ochrany a obrany k zabezpečeniu rozvoja stability a bezpečnosti maďarského národa. Zároveň, za jeden z hlavných cieľov je považovaná kohézia EÚ a NATO. V tejto súvislosti Maďarsko bude podporovať európske a euroatlantické integračné snahy krajín rozprestierajúcich sa v susedných regiónoch<sup>52</sup> a stabilitu vzdialenejších regiónov<sup>53</sup> ovplyvňujúcich bezpečnosť európskeho a stredoeurópskeho regiónu formou aktívneho pôsobenia Maďarska v medzinárodných organizáciách ako sú EÚ, NATO, OSN, OBSE.

V oblasti domáceho obranného priemyslu je cieľom dosiahnutie schopnosti zabezpečiť vlastné Ozbrojené sily Maďarska<sup>54</sup> potrebným materiálnym a technickým vybavením. K dosiahnutiu tohto cieľa bude štát podporovať malé a stredné firmy obranného priemyslu zaoberajúce sa vývojom a výskumom. Za jeden z pilierov zabezpečenia regionálnej a euroatlantickej bezpečnosti považuje vytvorenie R-SOCC a MND-C, ktoré majú svoje veliteľstvá na území Maďarska. Dôraz je taktiež kladený na ObS, ktoré musia byť schopné samostatne a v súčinnosti s koalíčnymi partnermi odraziť prípadný ozbrojený útok a eliminovať

<sup>50</sup> A Kormány 1163/2020. (IV.21.) Korm. határozata Magyarország Nemzeti Biztonsági Stratégiájáról, strana 2113-2118; Dostupné z: <http://www.kozlonyok.hu/nkonline/MKPDF/hiteles/MK20081.pdf>

<sup>51</sup> Ambíciou Obranných síl Maďarska je dosiahnutie početného stavu 20.000 pripravených osôb v dobrovoľných vojenských zálohách do roku 2026.

<sup>52</sup> Dôraz je položený na západný Balkán.

<sup>53</sup> Blízky Východ, Afrika, Stredná Ázia.

<sup>54</sup> Ozbrojené sily Maďarska pozostávajú z Obranných síl (Armáda), polície, zboru väzenskej a justičnej stráže, finančnej a colnej správy, spravodajských služieb a civilnej obrany.

# VĚJENSKÉ REFLEXIE

různej formy hybridných útokov vo všetkých operačných priestoroch pôsobnosti – na zemi, vo vzduchu a v kybernetickom priestore. Zvláštny dôraz je kladený na úlohy pre ObS v kybernetickom priestore – zvýšenie podpory kinetických operácií z kybernetického priestoru a vybudovanie ofenzívnych kybernetických spôsobilostí.<sup>55</sup> NBS ráta s použitím síl a prostriedkov ObS v krajných prípadoch epidemiologického ohrozenia.<sup>56</sup> ObS sa v budúcnosti budú vo väčšej miere zapájať do pozorovateľských, poradných a výcvikových misií pod záštitou EÚ a OSN.

V migračnej politike bude Maďarsko presadzovať zmenu a sprísnenie súčasnej migračnej politiky EÚ s cieľom zamedzenia hromadného zneužívania azylovej politiky EÚ a zvyšovania ochoty prijímania migrantov domovskými štátmi v rámci repatriácie. S migračnou politikou súvisí aj záväzok Maďarska v oblasti legálnej migrácie – zavedenie efektívnejších foriem vízovej politiky, povoľovania vstupu a pobytu na území Maďarska v súčinnosti s koalíčnými partnermi a vládnu exekutívou tretích krajín. Konečným cieľom týchto opatrení je záchyt osôb, ktoré predstavujú pre Maďarsko a koalíčných partnerov bezpečnostné riziko.

Na základe platnej NBS sú všetky dotknuté ministerstvá Maďarska povinné do 31. decembra 2020 vypracovať vlastné implementačné strategické dokumenty.

## ZOZNAM POUŽITEJ LITERATÚRY

*A Kormány 1035/2012. (II. 21.) Korm. határozata Magyarország Nemzeti Biztonsági Stratégiájáról*; [cit. 29. 3. 2020]. Dostupné z: [https://2010-2014.kormany.hu/download/f/49/70000/1035\\_2012\\_korm\\_határozat.pdf](https://2010-2014.kormany.hu/download/f/49/70000/1035_2012_korm_határozat.pdf)

*A Kormány 1163/2020. (IV.21.) Korm. határozata Magyarország Nemzeti Biztonsági Stratégiájáról* [cit. 30. 4. 2020]. Dostupné z: <http://www.kozlonyok.hu/nkonline/MKPDF/hiteles/MK20081.pdf>

*A Kormány 2144/2002 (V.6) Korm. határozata Magyar Köztársaság Nemzeti Biztonsági Stratégiájáról.*

*Croatia and Hungary ask NATO to include joint command centre into its structure* [online]. 25. 10. 2019 [cit. 8. 5. 2020] Dostupné z: <http://hr.n1info.com/English/NEWS/a454414/Croatia-and-Hungary-ask-NATO-to-include-joint-command-centre-into-its-structure.html>

*Defense Minister Flags New Commands in Hungary, Holds Talks with German Counterpart* [online]. 28. 10. 2019. [cit. 8. 5. 2020]

<sup>55</sup> NBS ukladá posilňovanie vývoja a výskumu kybernetických spôsobilostí, ktoré sa dajú dosiahnuť spoluprácou domácich štátnych aktérov a súkromných firiem ako aj zlepšením spolupráce medzi výučbovými a výskumnými inštitúciami a koncovými užívateľmi.

<sup>56</sup> Počas prebiehajúcej celosvetovej pandémie COVID-19 boli sily a prostriedky ObS HUN použité k ochrane dočasne uzavretých štátnych hraníc, hliadkovania vo väčších mestách (v súčinnosti s políciou), stavby triážnych stanov pred štátnymi nemocnicami a dezinfekcii domovov sociálnych služieb.

Dostupné z: <https://hungarytoday.hu/defense-minister-benko-new-nato-command-hungary/>

HORVÁTH, J.: *A Védelmi hálót szorosabbra kell vonni, ahol hiányzott, ki kell építeni* [online]. 2. 5. 2020 [cit. 7. 5. 2020] Dostupné z: <https://magyarnemzet.hu/belfold/napjaink-kihivasaira-ad-valaszt-a-nemzeti-biztonsagi-strategia-8067209/>

Magyarország kormánya: *Magyar Honvédség* [online]. 2020 [cit. 7. 5. 2020] Dostupné z: <https://www.kormany.hu/hu/mo/honvedelem>

ORBÁN, V.: *Nem tehetünk úgy, mintha megszűnt volna a járvány* [online]. 8. 5. 2020. [cit. 8. 5. 2020] Dostupné z: <https://magyarnemzet.hu/belfold/orban-viktor-tovabbra-is-ervenyes-hogy-vigyazzunk-egymasra-8092892/>

PÁSZTOR, L.: *Komplexný program revitalizácie Obranných síl Maďarska „ZRÍNYI 2026“ a jeho vplyv na bezpečnostné prostredie strednej Európy..In: Bezpečnostné fórum 2019 (Zborník vedeckých prác)* [online] Banská Bystrica: Interpolis 2019. s 214-225 [cit. 7. 5. 2020]. ISBN 978-80-972673-9-1. Dostupné z: <http://www.fpvmv.umb.sk/bezpecnostne-forum-2020/bezpecnostne-forum-2019/bezpecnostne-forum-2019-zbornik-vedeckych-prac/>

SZENES, Z.–SIPOSNÉ KECSKEMÉTHY, K.: *NATO 4.0 and Hungary; 20 years of membership, 30 years of cooperation*, Budapest: Zrínyi Kiadó, 2019. ISBN: 9789633277706, p. 487.

VARGA, J. *Pragmatische Solidarität in der europäischen Sicherheits- und Verteidigungspolitik Die ungarische Perspektive*, In: Arbeitspapier Sicherheitspolitik Nr. 4/2019 [online] 2019. Bundesakademie für Sicherheitspolitik : Arbeitspapier Sicherheitspolitik Nr. 4/2019. ISSN 2366-0805 [cit. 7. 5. 2020] Dostupné z: [https://www.baks.bund.de/sites/baks010/files/arbeitspapier\\_sicherheitspolitik\\_2019\\_4.pdf](https://www.baks.bund.de/sites/baks010/files/arbeitspapier_sicherheitspolitik_2019_4.pdf)

VIDA C.: *Gondolatok a stratégiaalkotásról. Miért van szükség stratégiákra?* Felderítő Szemle, 2016. XV. évf. 4. sz. pp. 168-184.

11/1993. (III. 12.) OGY határozat a Magyar Köztársaság biztonságpolitikájának alapelvei [cit. 29. 3. 2020]. Dostupné z:

<https://mkogy.jogtar.hu/printiframe?docid=993h0011.OGY&printTitle=11/1993.%20%28III.%2012.%29%20OGY%20hat%C3%A1rozat&targetdate=ffffff4&referer=lawsandresolution>

27/1993. (IV. 23.) OGY határozat a Magyar Köztársaság honvédelmének alapelveiről [cit. 19. 5. 2020]. Dostupné z: <https://mkogy.jogtar.hu/jogszabaly?docid=993H0027.OGY>

94/1998. (XII. 29.) OGY határozat a Magyar Köztársaság biztonság- és védelempolitikájának alapelveiről [cit. 29. 3. 2020]. Dostupné z:

<https://mkogy.jogtar.hu/jogszabaly?docid=998H0094.OGY>

2073/2004. (IV. 15.) Korm. határozat a Magyar Köztársaság nemzeti biztonsági stratégiájáról [cit. 19. 5. 2020]. Dostupné z:

[http://njt.hu/cgi\\_bin/njt\\_doc.cgi?docid=88446.124546](http://njt.hu/cgi_bin/njt_doc.cgi?docid=88446.124546)

## plk. Ing. Ladislav PÁSZTOR

Ministerstvo obrany SR, Kutuzovova 8, 832 47 Bratislava

tel.: 0905 440 334

e-mail: [lacopasto@gmail.com](mailto:lacopasto@gmail.com)

Príspevok je zaradený do kategórie odborný článok.



## HYBRIDNÉ HROZBY A ICH VPLYV NA BEZPEČNOSTNÉ PROSTREDIE - TEÓRIA, VÝVOJ, PRAX

HYBRID THREATS AND THEIR IMPACT ON THE SECURITY ENVIRONMENT –  
THEORY, DEVELOPMENT, EXPERIENCE

**Jana LUKÁČOVÁ**

### ABSTRACT

*Hybrid threats are considered a relatively new term in security science terminology. Their definition or more frequent declension began mainly with the emergence of the conflict in Ukraine, while other states began to realize their impact and possible destabilizing effects on national policy and its fragile design in combating this largely difficult to define category of threats, due to its variability, form and instability. Every state, as well as international organizations, is constantly working on forms of early prevention and elimination of these forms of hybrid threats, the consequences of which can ultimately be fatal in the form of a rebirth of armed conflict.*

**Keywords:** *hybrid threats, security, states, propaganda, informations, conflict, goals, enemies*

### ÚVOD

Hybridné hrozby sú pokladané v terminológii vied o bezpečnosti za relatívne nový termín. Ich definovanie alebo častejšie skloňovanie sa začalo najmä vznikom konfliktu na Ukrajine, pričom si aj ostatné štáty začali uvedomovať ich vplyv a možné destabilizačné účinky na vnútroštátnu politiku a jej krehkú konštrukciu v boji s touto zväčša ťažko definovateľnou kategóriou hrozieb, z dôvodu jej premenlivosti, formy a nestability.

Každý štát ako aj medzinárodné organizácie neustále pracujú na formách včasnej prevencie a eliminácie týchto foriem hybridných hrozieb, ktorých následky v konečnej fáze môžu mať až fatálnu podobu vo forme prerodu k ozbrojenému konfliktu.

V niektorých prípadoch ozbrojený konflikt ani nemusí nastať a celospoločenské, ekonomické, hospodárske trendy v recesii, ktorá destabilizuje štát natolko že sám bez boja spadne do pasce nepriateľa s dlhodobými dôsledkami. Kedy je ten správny čas sa brániť proti hybridným hrozbám? Aká môže byť prevencia hybridného konfliktu a je dostatočné prijímať opatrenia len na vnútroštátnej úrovni? Cieľom článku je poukázať na vývoj fenoménu hybridných hrozieb v chronologickom ponímaní ale aj v obmenách teórii o definovaní hybridných hrozieb a prvkov, ktoré ich ovplyvňujú.

## **1 ROZSAH A VYMEDZENIE POJMU HYBRIDNÝCH HROZIEB**

V tejto kapitole sa venujeme chronologickému vývoju hybridných hrozieb s cieľom poukázať na ich premenlivosť a definovanie pojmu hybridných hrozieb z pohľadu viacerých teoretikov a ich uhlov pohľadu na danú problematiku .

Hybridné hrozby predstavujú jednu z najpoužívateľnejších alternatív pri vytyčovaní cieľov a dosahovaní požadovaných efektov zo strany štátov alebo aj mimo štátnych “hráčov” na medzinárodnej scéne. Hybridný konflikt sa vyznačuje aplikovaním rôznych nástrojov, ktoré majú za cieľ vyťažiť vo svoj prospech v čo najväčšej možnej miere zo slabej stránky protivníkov, konkurentov alebo aktérov s ktorými sú v strete záujmov.

Nemôžeme teda hybridné hrozby jasne a zreteľné definovať a s určitosťou pomenovať ich vlastnosti.

Hybridnej vojne alebo hybridným hrozbám sa tiež hovorí asymetrické z dôvodu možnosti prelínania a kombinovania nekonvenčných a konvenčných spôsobov vedenia konfliktov a dosahovania cieľov aktérov konfliktov, to znamená že nielen použitie konvenčných zbraní ale aj šírenie propagandy a dezinformácií, či technologických spôsobov boja môže mať ničivý dopad na stabilitu bezpečnostného prostredia štátov.

Termín hybridné hrozby/vojny bol začlenený do bezpečnostného slovníka len nedávno ale kombinácia týchto aktivít sa prejavovala už histórii a to napríklad v Peloponézskych vojnách (5. storočie pred našim letopočtom) vo forme asymetrického konfliktu, kde nedochádzalo len k priamym stretom. Následne sa ich prvky objavujú v diele Umenie vojny čínskeho filozofa Sun-c’ (Wu Sun) a v jeho téze:” Vojenská dokonalosť nespočíva v obsadení územia nepriateľa použitím brilantnej bojovej stratégie, ale v schopnosti zlomiť nepriateľovu vôľu vzdorovať bez použitia boja”. Sun-c’ už v 6. storočí pred našim letopočtom hodnotil spôsoby vedenia konfliktu a stratégiu vedenia konfliktov, pričom nie je vždy nevyhnutné viesť ozbrojené boje.

V novodobšej histórii môžeme hybridné hrozby alebo ich prvky pozorovať aj v praktikách Nemecka počas druhej svetovej vojny, ktoré neváhalo použiť nielen politické prostriedky, ale aj propagandu, informačné prostriedky alebo prostriedky ekonomického charakteru. Šírenie propagandy prostredníctvom médií pôsobilo na ľudí v štátoch zastrešujúco a produkovanie dezinformácií máťuco pre znepriatelené krajiny Nemecka.

# **Vojenské reflexie**

Druhá vojna v Čečensku tiež poukazuje na využitie psychologických praktík na naklonenie si miestneho obyvateľstva čečenskými separatistami a dosahovať svoje ciele v tomto teritóriu (R. Ivančík, 2016).

Hybridnú vojnu definuje aj G. W. Casey na príklade konfliktu medzi Izraelom a hnutím Hizballáh v roku 2006, kde libanonské hnutie využívalo na dosahovanie svojich cieľov informačné a technologické prostriedky previazané s konvenčnými zbraňami (riadené strely, mínomety a pod.) (G. W. Casey, 2009). Kombinácia konvenčných a nekonvenčných prostriedkov pri vedení konfliktu sa ukázala ako veľmi účinná a využitie informačných prostriedkov ako veľmi efektívne. V blízkej minulosti môžeme pojednávať aj o iných konfliktoch pokladaných za hybridné vojny napr. konflikt v Gruzínsku (2008), Líbii (2011) a najznámejšia hybridná vojna na Ukrajine (2014) o ktorej viacerí odborníci hovoria v súčasnosti ako o “zmrazenom konflikte”.

F. G. Hoffman definuje hybridnú vojnu celým spektrom vlastností medzi ktoré patria konvenčné spôsoby boja, neregulárne taktiky a nepravidelné formácie, kriminálne a teroristické činy, násilie, nátlak, nepokoje v spoločnosti a rozvrat (F. G. Hoffman, 2007),

Pojem hybridná vojna alebo hybridné hrozby “prišiel do módy” najmä po vyhrotení ukrajinského konfliktu a znovu sa objavil v slovníku vojakov, teoretikov zaoberajúcich sa bezpečnosťou, expertov na bezpečnosť, politických predstaviteľov alebo analytikov, či médií. Za súčasnú podobu pojmológie v oblasti hybridnej vojny sa za pôvodcu považuje námestník ministra obrany ruskej federácie generál Valerij Vasilievič Gerasimov. Gerasimov hovorí o hybridnej vojne ako o vojne 21. storočia - vojne novej generácie. Tradičné vojenské postupy sa transformovali na hybridné, ktoré sú častokrát oveľa účinnejšie a ničivejšie. V niektorých krajinách ani nemusela byť oficiálne vyhlásená vojna ale následky sú porovnateľné so skutočnou vojnou, kde pre dosiahnutie cieľov už aktéri nepotrebujú zbrane ale postačia aj nevojenské opatrenia a obyvateľstvo búriace sa napríklad proti nepravostiam, štátnemu zriadeniu, alebo ekonomickej situácii vo vnútri krajiny, čím vyjadrujú svoj nesúhlas a prejavujú sa navonok verejným nesúhlasom, protestami a propagandou, ktorá má podmieniť zmenu v štáte.

Gerasimov taktiež poukazuje na zneužívanie humanitárnych organizácií na účely podnecovania hybridných hrozieb a destabilizáciu štátov rovnako ako kamuflovanie vojenských operácií pod rúškom informačných misií, mierových misií, alebo vysielanie jednotiek na stabilizáciu regiónu a šírenie mieru. Geresimov hovorí aj o zmene pravidiel pri vedení “modernej” vojny (v R. Ivančík, 2016). Ak si zhrnieme poznatky z minulosti za



# VJENSKÉ REFLEXIE

účelom extrahovania know-how a poučenia sa z krízového vývoja tak si môžeme klásť otázky typu: Kto je vlastne náš nepriateľ v hybridnej vojne? Čo predstavujú pre nás hybridné hrozby? Kde sú naše slabiny? Ako pripraviť armádu na nové hrozby? Aké sú hlavné prvky prevencie a “arzenál zbraní” v hybridnej vojne?

Pri vymedzení pojmu hybridná hrozba sa stretávame s rôznymi teóriami pojednávajúcimi o tejto problematike ako v minulosti tak aj v súčasnosti a o zadefinovaní tohto pojmu, keďže nie sú striktné stratifikované a jednoznačne ohraničené je možné polemizovať. Definícia hybridných hrozieb by mala však zostať dostatočne pružná, aby primerane reflektovala na vývoj hrozieb. Vo svojej podstate je to však súbor koordinovaných činností alebo metód ktoré pôsobia destabilizačne a oslabujúco voči svojim protivníkom resp. aktérom proti ktorým majú byť využité bez jednoznačného vyhlásenia vojny v “de jure” kontexte. (Štepanovič, D., Analytický útvar, MO SR, s. 1,2019).

Spoločným menovateľom pri hybridných hrozbách je zahmlievanie skutočností, šírenie dezinformácií alebo tzv. hoaxov prostredníctvom širokého spektra komunikačných prostriedkov najmä informatívneho charakteru, ktoré môžu prerásť do propagandy alebo radikalizácie.

Propaganda ako jedna z potenciálnych hybridných hrozieb bola skloňovaná v kontexte konfliktu v Juhoslávii, kde eskalovala na základe ideí etnickej intolerancie, využívaním médií na propagandu vojny, ktoré sa stali politickým nástrojom na dosahovanie svojich cieľov.

Propaganda ani nie tak dávno bola využitá ako hybridná hrozba aj pri konflikte na Ukrajine a okolo nej, kde sa eliminovala sloboda médií vonkajšími faktormi a podnecovali konflikt, čo viedlo až k jeho vystupňovaniu. (OBSE, 2015)

Od roku 2016 (obdobie eskalácie konfliktu na Ukrajine) Európska únia, OSN, NATO, OBSE, atď. sa viac na pôde medzinárodných organizácií zaoberajú operáciami na potlačenie hybridných hrozieb, prevenciou, obranyschopnosťou proti hybridným hrozbám. Medzinárodné organizácie a demonštrovanie svojho záujmu o túto problematiku a prejavenie postoja ľahostajnosti voči hybridným hrozbám postupne ukotvovali túto problematiku vo svojich strategických dokumentoch.

V najväčšej miere však považujú za uplatňovateľnú týchto “praktík” Rusko a neštátneho aktéra ISIS. Ruskej federácii sú najmä pripisované aktivity pri anexii Krymu, pravdepodobná manipulácia volieb alebo hackerské útoky (napr. Estónsko viní z hackerských útokov v roku 2007 heckerov podporovaných ruskou vládou).

# VŮJENSKÉ REFLEXIE

Na prevenciu a boj proti hybridným hrozbám vznikli špecifické štruktúry patriace napríklad pod EÚ (EU hybridfusion cell, EU INTCEN), NATO (NATO StratCom CoE, Nato cooperative Cyber Defence Centre of Excellence), The European Centre of excellence for Countering Hybrid Threats).

Hybridné útoky realizuje iniciátor za cieľom narušiť stabilitu a častokrát aj suverenitu štátu, jeho politické zriadenie, postavenie v medzinárodnom prostredí alebo ekonomické, hospodárske a iné väzby budované týmto štátom. Stratégia aktéra, ktorí útočí na nejaký subjekt nemusí byť vždy úspešná alebo vždy padnúť na úrodnú pôdu keďže nemusí úplne jednoznačne poznať štruktúru a politické smerovanie krajiny na ktorú sa pokúša uplatniť svoj vplyv.

Svojou nepretržitou aktivitou môže byť v krajine posilnené národné povedomie, spoločnosť sa zomkne a nie rozdelí, pozitívne pôsobí na stabilizáciu krajiny a boj proti hybridným hrozbám aj vytváranie inštitúcií a organizácií podporujúcich stabilizáciu krajiny. Zväčša je vnútorným destabilizačným prvkom štátov neriešenie etnických alebo menšinových problémov a sú slabinou štátu.

K najčastejším nástrojom hybridných hrozieb patria:

- vonkajší alebo vnútorný politický nátlak na najvyšších štátnych predstaviteľov a štátne inštitúcie;
- ekonomický alebo energetický nátlak ako rozšírenie politického nátlaku;
- rozsiahle sabotáže alebo obmedzenia proti kľúčovej infraštruktúre (strategická poloha);
- kybernetické útoky s pravdepodobnosťou vzniku destabilizácie systému;
- informačné a propagandistické operácie s cieľom znížiť dôveru k štátnym inštitúciám, podnietiť spoločenské nepokoje;
- ovplyvňovanie etnických, náboženských a kultúrnych menšín a ich usmerňovanie v prospech politických cieľov;
- hrozba použitia vojenskej sily;
- nepravideľné aktivity polovojenských ozbrojených skupín nelojálnych k štátu resp. nepatriacich pod organizáciu štátu;
- výzvedné a podvratné aktivity tajných/informačných služieb;
- strategická korupcia využívaná s politickými cieľmi a motívmi;
- ovplyvňovanie volebných procesov cudzou mocou. (Milo, Ristvej, Jánošíková, 2019)

# VŮJENSKÉ REFLEXIE

Ako teda poraziť nepriateľa? Generál Garasimov hovorí o porážke nepriateľa kombinovaním politických, ekonomických, technologických, informačných a ekologických operácií, čo nevyklučuje ani profesor P.A. Mattsson, ktorý nahliada na nové hrozby a transformovanie operačných postupov ako na tzv. intelektuálnu fázu, ktorá začína prevládať aj v Rusku a reaguje na koncipovanie multipolárneho sveta a smerovanie k “bezkontaktnéj vojne”. Hybridné vojny by sa teda mali odohrávať na psychologickú a informačnú bázu.

## 2. HYBRIDNÉ HROZBY A SLOVENSKÁ REPUBLIKA

V prípade Slovenskej republiky môžeme hovoriť najmä o hrozbách ktoré sa týkajú kybernetických útokov resp. informačnej vojny.

Štúdia organizácie GLOBSEC v roku 2019 analyzuje slabé stránky Slovenska v oblasti hybridných hrozieb v oblastiach, v ktorých identifikuje nedostatky v legislatíve SR, interných štruktúrach a procesoch. Za problematické oblasti pokladá (GLOBSEC):

- Kybernetická bezpečnosť.
- Energetická bezpečnosť.
- Strategická komunikácia (komunikácia strategického významu, alebo zameraná na dosiahnutie stabilizácie bezpečnostného prostredia v krajine).
- Zasahovanie zahraničných aktérov a ovplyvňovanie volebných procesov.
- Korupcia na strategickej úrovni (strategická korupcia).
- Polovojenské a extrémistické skupiny.

Informačné a komunikačné technológie sú najcitlivejšou oblasťou, ktorá je hlavným cieľom hybridných útokov. Opatrenia implementované pre ochranu kybernetického priestoru sú podmienené finančnými a personálnymi spôsobilosťami (odborníci v oblasti kybernetickej bezpečnosti, komunikačných a informačných technológií) Slovenskej republiky. Pre zlepšenie kybernetickej bezpečnosti je nevyhnutný technologický pokrok a investície do technologického vývoja, rovnako ako aj zvyšovanie kvalifikácie odborného personálu v oblasti informačných technológií a udržateľnosť kvalifikovaných ľudských zdrojov resp. odborníkov v oblasti informačných technológií

Nízka energetická sebestačnosť Slovenskej republiky a import energetických surovín predstavuje jednu z hlavných hybridných hrozieb, ktorá je eliminovaná posilňovaním energetickej bezpečnosti a stabilizáciou dodávok energetických surovín do Slovenskej republiky. Posilňovanie energetickej sebestačnosti pre niektoré krajiny neznamena len upevňovanie vzťahov s krajinami, ktoré zabezpečujú energetické zdroje ale aj tvorba

# VOJENSKÉ REFLEXIE

vlastných energetických zdrojov a ich rozvoj, hľadanie potenciálu alternatívnych zdrojov energie a podporovanie ich rozvoja. Nemenej dôležité je pre tvorbu energetickej sebestačnosti vytvorenie priaznivých trhových a legislatívnych podmienok. Pripadajú do úvahy aj ekologické a obnoviteľné zdroje energie.

Strategická komunikácia je zaostávajúcou oblasťou v boji proti hybridným hrozbám a v rozširovaní podvratných informácií spôsobujúcich dezinformáciu obyvateľstva. Informovanosť obyvateľstva o aktivitách EÚ a NATO je veľmi nízka a preto častokrát podlieha dôverčivosti v konšpiračné teórie a následne klesá aj dôveryhodnosť týchto medzinárodných organizácií v očiach obyvateľstva Slovenskej republiky. Nízka informovanosť obyvateľstva o aktivitách prospešných pre život v EÚ a činnosti NATO vytvára u občanov pocit nezájmu o tieto inštitúcie. Nie všetky vrstvy obyvateľstva sú natoľko zdatné v oblasti informačných technológií a nevedomosť o pozitívnych vplyvoch týchto inštitúcií a ich činnosti sa nedostáva k adresátom t.j. občanom členských krajín. Rozšírenie spôsobov informovania občanov a intenzita komunikácie by mohla zvýšiť dôveryhodnosť v tieto inštitúcie, rovnako ako jednotné politické smerovanie ústavných predstaviteľov štátu, politických aktérov.

Čoraz častejšie je zaznamenaný rastúci potenciál šírenia dezinformácií podnecujúcich oslabenie dôveryhodnosti v medzinárodné organizácie EÚ a NATO a následne aj podporu členstva v týchto štruktúrach.

Strategická korupcia je zväčša iniciovaná politickými cieľmi a jej eliminácia nie je možná len legislatívnou úpravou ale aj apeláciu na verejné politiky s dôrazom na vybudenie povedomia o tomto druhu rizík.

Extrémistické a polovojenské organizácie útočia na stabilitu a bezprostrednú bezpečnosť obyvateľstva najmä formou propagandy a šírenia dezinformácií. Zahraniční aktéri zneužívajú tieto skupiny na zvyšovanie vlastného vplyvu v štáte. Je vítaný otvorený postoj štátnych predstaviteľov k smerovaniu Slovenskej republiky a prezentovanie záujmov v oblasti zahraničnej politiky. Ako stabilizačný prvok sa nevyklučuje ani legislatívna úprava regulujúca činnosť extrémistických a polovojenských organizácií (GLOBSEC,2019). Legislatívna úprava je jedna z možností regulácie extrémistických a polovojenských organizácií ale možnosťou je aj ich “rozloženie” formou vzbudzovania patriotizmu a smerovaním na “správnu cestu”, ktorá nebude považovaná za neprijateľnú pre spoločnosť.

# V JENSKÉ REFLEXIE

Na Slovensku ako dôsledok vývoja hybridných hrozieb bolo prijatie *Koncepcie pre boj SR proti hybridným hrozbám a rozšírenie úloh a kompetencií SITCEN* (Situačné centrum Slovenskej republiky) a NBAC (Národné bezpečnostné a analytické centrum).

Inštitucionálny rámec pre podmienky Slovenskej republiky v reakcii na hybridné hrozby je založený na nevyhnutnosti súčinnosti subjektov, ktoré priamo participujú na tvorbe opatrení a zdieľaní informácií a koordinácii postupov.

Vytvorenie systému na včasnú reakciu a prevenciu hybridných hrozieb by malo predstavovať alternatívy na primeranú reakciu na hybridné hrozby v čo najkratšom čase, odborne a flexibilne s využitím základných indikátorov hybridných útokov:

- externý alebo interný politický nátlak na najvyšších štátnych predstaviteľov a štátne inštitúcie;
- ekonomický alebo energetický nátlak ako rozšírenie politického nátlaku;
- rozsiahle sabotáže proti kľúčovej infraštruktúre
- kybernetické útoky s potenciálom spôsobiť škody veľkého rozsahu;
- informačné a propagandistické operácie s cieľom podkopať dôveru voči štátnym inštitúciám, vyvolať spoločenské nepokoje a vážne destabilizovať politickú a bezpečnostnú stabilitu;
- ovplyvňovanie etnických, náboženských a kultúrnych menšín a ich manipulácia na politické účely;
- hrozba použitia vojenskej sily.

Základným identifikátorom hybridného spôsobu boja predstavuje kooperácia a prepojenie rôznych prvkov hybridnej hrozby a ich paralelné nasadenie tak, aby vytvorili kvalitatívne vyššiu a zložitejšiu viacdimeziálnu hrozbu.

Hybridnou hrozbou sa rozumie až kombinované použitie niekoľkých, najmenej troch vyššie uvedených prostriedkov v širšej kampani so zjavnou snahou aktéra útoku zasahovať do situácie v SR, pričom samotný aktér nie je známy alebo popiera svoju účasť na organizovaní a realizácii útoku/kampane. (Koncepcia pre boj SR proti hybridným hrozbám, 2018)

Národné kontaktné miesto pre hybridné hrozby - Situačné centrum Slovenskej republiky (ďalej len „SITCEN“) bolo vytvorené za účelom:

- a) prijímať a ďalej distribuovať na národnej úrovni produkty Hybrid fusion cell (ďalej len „HFC“);

# **VĽJENSKÉ REFLEXIE**

- b) informovať a zdieľať informácie súvisiace s hybridnými hrozbami s HFC;
- c) byť poradcom HFC pre hybridné hrozby, ktoré sa najviac dotýkajú Slovenskej republiky;
- d) asistovať HFC zabezpečovaním vypracúvania analýz bezpečnostnej situácie relevantnými orgánmi SR pri hodnotení a predpovediach vývoja;
- e) aktualizovať svoje kontaktné údaje pre hladký tok informácií;
- f) byť pripravený ku kontaktovaniu zo strany HFC v prípade krízovej situácie;
- g) zúčastňovať sa stretnutí národných kontaktných bodov (ďalej len „POCs“) v Bruseli;
- h) zabezpečovať kontaktovanie relevantných osôb v členskej krajine.

Národné kooperačné centrum pre hybridné hrozby - Národné bezpečnostné analytické centrum (ďalej len „NBAC“) vzniklo s cieľom:

- a) prijať informáciu ktoréhokoľvek orgánu štátu s podozrením na hybridnú hrozbu a zaradiť ju do procesu vyhodnocovania ako signál;
- b) po vyjadrení rezortov v NBAC v spolupráci so SITCEN vyhodnotiť možnosť postúpenia signálu do ďalšieho procesu v NBAC ako hlásenie;
- c) v spolupráci so SITCEN doplniť súvislosti z pohľadu bezpečnostných záujmov EÚ a NATO a rozhodnúť o potrebe spracovania výstupu pre príjemcov.

Orgány štátu v boji proti hybridným hrozbám vznikli s cieľom:

- a) vyhodnocovať incidenty vo svojej pôsobnosti, ich dopady a súvislosti, ktoré môžu viesť k hybridnej hrozbe;
- b) postupovať takéto poznatky do NBAC ako signál k ďalšiemu doplneniu;
- c) poskytnúť v rámci svojej pôsobnosti do NBAC doplňujúce poznatky k signálom, ktoré sú predmetom posudzovania. (Konceptia pre boj SR proti hybridným hrozbám, 2018, s.4-5)

Výročná správa Slovenskej informačnej služby z roku prezentuje, že „...SR doteraz nebola predmetom intenzívnejšej, špecificky zameranej hybridnej kampane niektorého zo štátnych alebo neštátnych aktérov a nebolo proti nej zaznamenané ani použitie agresívnejších prostriedkov ako sú rozsiahle kybernetické útoky zamerané na znefunkčnenie infraštruktúry, priama podpora extrémistov, či masívna snaha získavať citlivé informácie (napr. mailovú komunikáciu politicky činných osôb), ktoré môžu byť manipulované a využiteľne pri diskreditácii a oslabení politických síl, ktoré nevyhovujú záujmom útočníkov.“ (SIS, 2019)

Na Slovensku sa hybridné činnosti upriamujú najmä na propagandu a šírenie dezinformácií, ktorých vplyv sa následne prejavuje v iných sférach, systémoch a podobách.



# V JENSKÉ REFLEXIE

V krajinách s rovnakým alebo podobným sklonom k tejto forme hybridnej hrozby je nevyhnutná kooperácia všetkých inštitúcií. V boji proti tejto forme hrozby je dôležité kreovanie jednotnej politiky a postoja prevencie proti hybridným hrozbám, stanovenie si jednotných cieľov a spôsobov ich dosiahnutia. Nemenej dôležitá je dostatočná informovanosť obyvateľstva, dôvera občanov vo vedenie štátu a štátne inštitúcie vyplývajúca z dostatku poznatkov o dianí v krajine aj mimo nej, čím sú eliminované dezinformácie a zavádzanie, predchádza sa konšpiráciám alebo potenciálnym nepokojom s jednotným cieľom vytvárať stabilnejšie bezpečnostné prostredie pre obyvateľov štátu.

## ZÁVER

Hybridné hrozby mali, majú a budú mať neustále vplyv na vývoj a stav bezpečnostného prostredia štátov. Vždy bude existovať niekto alebo niečo, ktorého úlohou bude snaha destabilizovať z vnútra alebo z vonka a narušiť relatívnu rovnováhu v štáte. Je len na štátoch a organizáciách akými spôsobmi budú uplatňovať prevenciu proti hybridným hrozbám a aktívne proti nim bojovať.

Jednou z možností aktívneho postoja proti hybridným hrozbám je posilňovanie kyberbezpečnosti a rovnako zabránenie šírenia dezinformácií a propagandy prostredníctvom médií ako aj stabilizácia vzťahov s menšinami a etnikami.

Efektívnou prevenciou pred hybridnými hrozbami môžu byť aj legislatívne alebo systémové zmeny, ktoré budú prezentovať jednoznačný postoj štátu k medzinárodnej scéne alebo k destabilizačným faktorom. Strategická komunikácia, pravidelné podávanie informácií a informovanie spoločnosti budujú dôveryhodnosť voči štátu a rovnako aj v medzinárodných organizáciách ktorých je členom.

## LITERATÚRA

IVANČÍK, R. 2016. *Hybridná vojna – vojna 21. storočia*. In *Almanach – aktuálne otázky svetovej ekonomiky a politiky*, 2016, roč. 11, č. 1, s. 16-35. ISSN 1339-3502.

G.W. Jr. Casey, *The army of the 21st Century*, 2009, s. 28. Dostupné na internete na: <http://www.ausa.org/publications/armymagazine/archive/2009/10/Documents/Casey211009.pdf>

F.G. Hoffman, *Conflict in the 21st Century: The rise of Hybrid wars*, 2007. Dostupné na internete na: [http://www.potomac institute.org/images/stories/publications/potomac\\_hybrid\\_war\\_0108.pdf](http://www.potomac institute.org/images/stories/publications/potomac_hybrid_war_0108.pdf)

AFJ, *Hybrid vs. Compound war*, [in:] „Armed Forces Journal“, 2009. Dostupné na internete na: <http://www.armedforcesjournal.com/hybrid-vs-compound-war/>

# VOJENSKÉ REFLEXIE

Porada V. a kol., Bezpečnostní vědy, Plzeň 2019, Vydavatelstvo Aleš Čeněk, ISBN 978-80-7380-758-0

Sun-C', Umenie vojny, 2013, Vzdavateľstvo Citadella, ISBN 9788089628100

Spoločný rámec EÚ pre boj proti hybridným hrozbám (2016), Eur-lex, <https://eur-lex.europa.eu/legal-content/SK/TXT/?uri=CELEX%3A52016JC0018>

[https://fmv.euba.sk/www\\_write/files/dokumenty/veda-vyskum/medzinarodne-vztahy/archiv/2016/42016/MV2016-2.pdf](https://fmv.euba.sk/www_write/files/dokumenty/veda-vyskum/medzinarodne-vztahy/archiv/2016/42016/MV2016-2.pdf)

SIS (2019), Správa o činnosti SIS za rok 2018, Slovenská informačná služba, <http://www.sis.gov.sk/pre-vas/sprava-o-cinnosti.html>

VS (2019), Správa o činnosti Vojenského spravodajstva za rok 2018, Vojenské spravodajstvo, <http://vs.mosr.sk/sprava-o-cinnosti-vs-2018.html>

<https://www.globsec.org/publications/hybridne-hrozby-na-slovensku-analyza-legislativy-struktur-a-procesov-v-siestich-tematickyh-oblastiach/>

<https://euractiv.sk/tag/hybridna-vojna/>

<https://infosecurity.sk/dezinfo/hybrid-asymetric-infowar/>

[https://www.mosr.sk/data/files/3887\\_2019-c-05-hybridne-hrozby.pdf](https://www.mosr.sk/data/files/3887_2019-c-05-hybridne-hrozby.pdf)

<https://www.globsec.org/projects/hybrid/>

[https://www.globsec.org/wp-content/uploads/2018/01/Hybridne-hrozby-na-SR\\_6-tematickyh-oblasti.pdf](https://www.globsec.org/wp-content/uploads/2018/01/Hybridne-hrozby-na-SR_6-tematickyh-oblasti.pdf)

[http://bazhum.muzhp.pl/media//files/Kultura\\_Bezpieczenstwa\\_Nauka\\_Praktyka\\_Refleksje/Kultura\\_Bezpieczenstwa\\_Nauka\\_Praktyka\\_Refleksje-r2016-t-n22/Kultura\\_Bezpieczenstwa\\_Nauka\\_Praktyka\\_Refleksje-r2016-t-n22-s205-239/Kultura\\_Bezpieczenstwa\\_Nauka\\_Praktyka\\_Refleksje-r2016-t-n22-s205-239.pdf](http://bazhum.muzhp.pl/media//files/Kultura_Bezpieczenstwa_Nauka_Praktyka_Refleksje/Kultura_Bezpieczenstwa_Nauka_Praktyka_Refleksje-r2016-t-n22/Kultura_Bezpieczenstwa_Nauka_Praktyka_Refleksje-r2016-t-n22-s205-239/Kultura_Bezpieczenstwa_Nauka_Praktyka_Refleksje-r2016-t-n22-s205-239.pdf)

[http://www.sfpa.sk/wp-content/uploads/2020/01/Učebnica\\_výzvy-zahraničnej-politiky\\_final\\_2.pdf](http://www.sfpa.sk/wp-content/uploads/2020/01/Učebnica_výzvy-zahraničnej-politiky_final_2.pdf)

[https://www.partnerskadohoda.gov.sk/data/files/2846\\_evs\\_2018\\_03\\_15\\_systematicka-podpora-v-boji-proti-prejavom-extremizmu-a-sireniu-propagandy-v-slovenskej-republike.pdf](https://www.partnerskadohoda.gov.sk/data/files/2846_evs_2018_03_15_systematicka-podpora-v-boji-proti-prejavom-extremizmu-a-sireniu-propagandy-v-slovenskej-republike.pdf)

[https://www.mzv.sk/documents/10182/2463130/160823\\_OBEP\\_Globalna\\_strategia\\_EU.pdf/f47f31dc-af40-4f5b-a1a7-39c252e7eba1](https://www.mzv.sk/documents/10182/2463130/160823_OBEP_Globalna_strategia_EU.pdf/f47f31dc-af40-4f5b-a1a7-39c252e7eba1)

<http://sbf.eac.sk/wordpress/wp-content/uploads/2015/10/II.-panel-NATO-od-Walesu-k-Varšave.pdf>

[https://www.slov-lex.sk/legislativne-procesy?p\\_p\\_id=processDetail\\_WAR\\_portlet&p\\_p\\_lifecycle=0&p\\_p\\_state=normal&p\\_p\\_mode=view&p\\_p\\_col\\_id=column-2&p\\_p\\_col\\_count=1&\\_processDetail\\_WAR\\_portlet\\_idact=1&\\_processDetail\\_WAR\\_portlet\\_action=files&\\_processDetail\\_WAR\\_portlet\\_cisloLP=LP%2F2018%2F133&\\_processDetail\\_WAR\\_portlet\\_startact=1520255809000](https://www.slov-lex.sk/legislativne-procesy?p_p_id=processDetail_WAR_portlet&p_p_lifecycle=0&p_p_state=normal&p_p_mode=view&p_p_col_id=column-2&p_p_col_count=1&_processDetail_WAR_portlet_idact=1&_processDetail_WAR_portlet_action=files&_processDetail_WAR_portlet_cisloLP=LP%2F2018%2F133&_processDetail_WAR_portlet_startact=1520255809000)

## **Mgr. Jana LUKÁČOVÁ**

*Ministerstvo obrany Slovenskej republiky*

*832 47 Bratislava*

*Tel: 0918184813*

*Email: [janka.lukacova3@gmail.com](mailto:janka.lukacova3@gmail.com)*

Príspevok je zaradený do kategórie odborný článok.



## MEDZINÁRODNÁ VEDECKÁ KONFERENCIA „NÁRODNÁ A MEDZINÁRODNÁ BEZPEČNOSŤ“

INTERNATIONAL SCIENTIFIC CONFERENCE  
„NATIONAL AND INTERNATIONAL SECURITY“

**Ivan MAJCHÚT**

Katedra bezpečnosti a obrany, ktorá patrí do štruktúr Akadémie ozbrojených síl generála Milana Rastislava Štefánika v Liptovskom Mikuláši, organizuje už každoročne v mesiaci október medzinárodnú vedeckú konferenciu s názvom „Národná a medzinárodná bezpečnosť“ (angl. „National and International Security“). V roku 2019 sa tak stalo už po desiaty raz.

Táto konferencia je obvykle organizovaná pod záštitou významných osobností z rezortu ministerstva obrany a v posledných rokoch sa už stalo tradíciou, že je to priamo minister obrany. Predstavitelia významných vzdelávacích inštitúcií zo Slovenska, Českej republiky, Poľska a Maďarska sú garantmi uvedenej konferencie. Vedecký výbor obvykle tvoria významní experti v oblasti národnej a medzinárodnej bezpečnosti, pochádzajúci zo Slovenska, Českej republiky, Poľska, Maďarska a Ukrajiny. Organizátori konferencie majú ambíciu rozšíriť zoznam vedeckého výboru o expertov aj z ďalších krajín.

Stalo sa už tradíciou, že konferencia je organizovaná v konferenčnej miestnosti hotela „Svätojánsky kaštieľ“ v Liptovskom Jáne a obvykle ju otvára rektor Akadémie ozbrojených síl generála Milana Rastislava Štefánika. V priebehu desiatich ročníkov sa jej osobne zúčastňujú významní predstavitelia rezortu obrany (napr. štátny tajomník Róbert Ondrejcsák v roku 2019 či náčelník generálneho štábu Milan Maxim v roku 2016 a 2017, Peter Vojtek v roku 2013, Ľubomír Bulík v roku 2011). Konferencie sa zúčastňujú desiatky expertov z akademického a vedeckého prostredia z mnohých krajín, predovšetkým zo Slovenska, Českej republiky, Poľska, Maďarska, Ukrajiny, ale aj z Rumunska a Chorvátska. V roku 2019 ich počet prevýšil číslo sto.

Cieľom konferencie je zhodnotenie aktuálneho stavu vývoja národnej a medzinárodnej bezpečnosti a nové aspekty jej smerovania. Uvedený cieľ je napĺňaný cez štyri tematické okruhy: medzinárodná bezpečnosť, národná bezpečnosť, súčasná bezpečnostná veda a úlohy

# VŮJENSKÉ REFLEXIE

ozbrojených síl při předcházení a řešení konfliktů. Podľa potreby sú vytvárané bloky, v ktorých sú zmienené oblasti prerokovávané. Pri prezentáciách sú využívané tri rokovacie jazyky: anglický, český a slovenský. Organizátor nezabezpečuje tlmočenie, pričom panely a sekcie zohľadňujú skupiny rokovacích jazykov. Účastníci konferencie majú možnosť publikovať výsledky svojej práce v konferenčnom zborníku, pričom ich príspevky sú recenzované.

Významným prínosom konferencie je stretnutie expertov v oblasti národnej a medzinárodnej bezpečnosti na jednom mieste. Tým sa vytvárajú možnosti na prezentovanie výsledkov ich práce z mnohých oblastí bezpečnosti z rôznych pohľadov. Dôležitým aspektom konferencie je taktiež príležitosť na formálnu i neformálnu diskusiu o prezentovaných prácach priamo s autormi. Prezentácia či diskusia tak môže viesť k začiatku prospešnej kooperácie.

Organizátori konferencie majú ambíciu pokračovať v organizovaní zmienenej konferencie aj naďalej so snahou pokúsiť sa o registrovanie zborníka z konferencie v databáze Web of Science. Nasledujúci ročník bude organizovaný v dňoch 22. – 23. 10. 2020. Zaujímavosť môžu získať informácie o podmienkach účasti na webovej stránke Akadémie ozbrojených síl vyhľadáním odkazu na konferenciu cez ikonu NMB-NIS 2020, alebo priamo na adrese: <http://www.aos.sk/struktura/katedry/kbo/NMB2020/>

**doc. Ing. Ivan MAJCHÚT, PhD.**

*Akadémia ozbrojených síl generála Milana Rastislava Štefánika  
Demänová 393  
031 01 Liptovský Mikuláš  
ivan.majchut@aos.sk*

Príspevok je zaradený do kategórie informácia.



## Informácie pre autorov / for authors:

### Uzavierka pre prijímanie článkov do časopisu na rok 2020:

- do **30. apríla** sa prijímajú články, ktoré budú uverejnené v **číisle 1** príslušného kalendárneho roka.
- do **30. októbra** sa prijímajú články, ktoré budú uverejnené v **číisle 2** príslušného kalendárneho roka.
- Submission **deadline** for articles to be published in **issue 1/2020** is **30th April**.
- Submission **deadline** for articles to be published in **issue 2/2020** is **30th October**.

Vzor článku SJ, ČJ, PL, - <http://vr.aos.sk/index.php/sk/pre-autorov-vr.html>

Documents for authors AJ - <http://vr.aos.sk/index.php/en/for-authors-vr.html>

# VOJENSKÉ REFLEXIE

## AOS

### VOJENSKÉ REFLEXIE

Vojenské vedecko-odborné periodikum  
Vydavateľ: Akadémia ozbrojených síl  
generála Milana Rastislava Štefánika  
v Liptovskom Mikuláši

Demänovská cesta č. 393  
031 01 Liptovský Mikuláš

Počet strán: 175

Náklad: elektronický časopis uverejnený na internete:  
[www.aos.sk](http://www.aos.sk)

Vydané: jún 2020, ročník XV, č. 1/2020  
Foto obálka: kpt. Ing. Peter POLDRUHÁK  
Obálka: Ing. Dušan SALAK

ISSN 1336-9202



AKADÉMIA OZBROJENÝCH SÍL  
GENERÁLA MILANA RASTISLAVA ŠTEFÁNIKA