

FORMULY ODPUSTENIA, PREPÁČENIA A OSPRAVEDLNIENIA V PRAGMATICKÝCH SÚVISLOSTIACH¹

JANA SOKOLOVÁ

Filozofická fakulta, Univerzita Konštantína Filozofa, Nitra

SOKOLOVÁ, Jana: The forgiveness, pardon and apology formulas in pragmatic contexts. *Jazykovedný časopis (Journal of Linguistics)*, 2020, Vol. 71, No 1, pp. 5 – 23.

Abstract: This study interprets the forgiveness, pardon and apology formulas in pragmatic contexts. We focus on (a) their interpretation from the perspective of primary and secondary use and on (b) the discursive success of verb-noun collocations, i.e. collocations of the apologetic verbs and nouns with a common attribute of ‘transgression’. We start from the position of the speaker who presents himself/herself as either the offending or the damaged party. In the role of the offender, he/she either makes an apologetic utterance to the addressee, or asks/begs for an apology, pardon or forgiveness. In the role of the damaged, he/she conveys forgiveness and/or lack thereof, or excuse and/or lack thereof, to the interlocutor. The study focuses on the use of cooperation and politeness strategies (in particular the maxims of generosity and tactfulness) and the public face (we anticipate that the speaker awaits an ‘egocentric’ attitude). The formulas of secondary apologies will be interpreted as a specific politeness strategy that reflects the emphatic nature of the speaker toward the addressee and maximizes speaker’s tactfulness. We will show that the Slovak language possesses these functionally supported formulaic and ritualized formulas: phatic and reconciliation formulas, formulas with the ‘lack of understanding’ function, reservations and warnings. The discursive success of the verb-noun collocations will be identified through correspondence analysis, which renders a correspondence map showing the perimeters of mental apologetic zones in the Slovak language.

Key words: speaker, addressee, guilty party, damaged party, politeness, discursive success, correspondence analysis

ÚVOD

Formuly odpustenia, prepáčenia a ospravedlnenia sú konvencionalizované ustálené jazykové výrazy s vyhranenou komunikačnou funkciou a intencionalitou. Sú súčasťou vecného (ikonického – v terminológii F. Miku) obsahu apologetických výpovedí s operatívnu stránkou influence, vzťahovosti a čiastočne sebaaprezentácie (v terminológii J. Dolníka, 2018, s. 89). Vyprofilovali sa v rámci koordinačnej koexistencie výpovedných aktov štruktúrovaných podľa komunikačných intencií a príslušných komunikačných situácií. Ako zložky jazykovej aktivity patria do jazykového habitu hovoriaceho v komunikačných situáciách sociálnej interakcie (výklad po-

¹ Štúdia vznikla v rámci riešenia grantového projektu VEGA 1/0067/19 *Jazykové reflexie sociálnej egoprezentácie a adresácie*.

dáva Dolník, 2018). Zaraďujú sa medzi štandardizované jazykové stereotypy. Fungujú ako verbálne nápravné prostriedky, ktorým predchádza koncept zlyhania človeka ako individuálnej a sociálnej bytosti. Človeka reflektujú v zmysle aktéra komunikačnej udalosti, ktorý je v pozícii previnilého alebo poškodeného. V rovine jazykového úzu majú funkciu aj sociálne integratívnu aj evaluatívnu.

Z komunikačno-pragmatického hľadiska ich zmyslom je signalizovať úsilie o súlad medzi komunikantmi. Vyznačujú sa výraznou pragmatickou reflexiou postulatov zdvorilosti a kooperácie. V lingvistike sú označované ako rutinné formuly (Coulmas, 1981), pragmatické kliše (Ратмайр/Rathmayr, 1997), spoločenské formuly (Krátky slovník slovenského jazyka, 2003), explicitné performatívne formuly (Grepš – Karlík, 1998; Ivanová, 2009) a pod. V texte uprednostníme výraz formula (s implicitnými vlastnosťami rutinnej, spoločenskej aj performatívnej formuly), ktorý analogicky s Františkom Čermákom (2017) ponímame ako hotovú, ustálenú, relatívne frekventovanú a známu kombináciu lexém, resp. gramatický tvar lexémy s výraznou komunikačnou funkciou a intencionalitou, s rôznym stupňom klišiovitosti, ktoré výpovedi dodávajú zdvorilostný, predpisový a zároveň prirodzený rozmer.²

Z lingvisticko-pragmatického hľadiska formuly predstavujú systém výrazových prostriedkov kooperujúcich participantov formulujúcich propozície so zámerom dosiahnutia odpustenia, prepáčenia a ospravedlnenia v rámci zdvorilého rečového konania. Uskutočňujú sa v podobe výpovedných aktov v komunikačnej situácii, ktorá predpokladá troch členov. Sú to: (a) človek, ktorý sa ospravedľuje, lebo sa previnil (spravidla hovoriaci), (b) človek, ktorému bolo ublížené (spravidla adresát, keďže ospravedlnenie sa vyznačuje adresnosťou), (c) meritum, dôvod, téma ospravedlnenia (sa). Formuly rozlišujú pozíciu previnilého subjektu, t. j. subjektu, ktorý sa usiluje o dosiahnutie, prijatie odpustenia, prepáčenia alebo ospravedlnenia, a pozíciu poškodeného subjektu, t. j. subjektu, ktorý odpúšťa a ospravedľuje.³

Odpustenie je súvzťažné so zrieknutím sa potrestania, ospravedlnenie súvisí s vyvíňovaním sa, prepáčenie sa spája so snahou o akceptovanie pochybenia. Pri prosbe o ospravedlnenie a prepáčenie sa očakáva pochopenie adresáta, pri prosbe o odpustenie sa očakáva aj jeho veľkodušnosť. Prosbou o prepáčenie a ospravedlnenie sa hovoriaci oslobodzujú od zodpovednosti za stav, ktorý nastal pričinením niekoho (jeho alebo iného), prosba o odpustenie oslobodzujú človeka od pocitu ublíženia, ktoré niekomu spôsobil.

² Na rozdiel od F. Čermáka formulu ponímame širšie: aj ako kombináciu lexém, ale aj ako gramatický tvar slovesnej lexémy s klišiovitou, fosilizovanou komunikačnou funkciou a intencionalitou.

³ *Новый объяснительный словарь синонимов русского языка* (2004, s. 892) uvádza výklad lexém synonymického radu slovíec *простить 1, извинить 1, спустить 6* z pozície človeka, ktorý odpúšťa, ospravedľuje, t. j. z pozície poškodeného, *говор.: X простил <извинил> Y за P = 'X не воспользовался своим правом на наказание Y-а или моральную компенсацию за ущерб P, который Y причинил ему или кому-то из его личной сферы, и как бы аннулировал вину Y-а перед собой или этим человеком или перестал испытывать плохие чувства, вызванные поступком Y-а'*.

Ospravedlnenie patrí medzi konvenčné rečové akty. Býva zaraďované medzi tzv. „remedial face-work“ (Goffman, 1967), remediálne výpovede⁴ v rámci expresívnych rečových aktov (porov. Hirschová, 2013; Ivanová, 2009, s. 246). Je to tým, že hovoriaci si vyberá rečovú stratégiu reflektujúcu jeho úctu k adresátovi, keďže poškodil jeho záujmy. Vyjadruje vlastný postoj, názor, svoju vôľu a autoritu a zároveň deklaruje snahu kompenzovať alebo aspoň zmierniť ohrozenie sebaúcty (tváre) adresáta.

Lokučné centrum výpovedí odpustenia, ospravedlnenia a prepáčenia tvoria verba patriace medzi egocentrické výrazy (výklad podáva Sokolová, 2019a), t. j. výrazy implikujúce hovoriaceho: *ospravedlniť*, *ospravedlniť sa*, *ospravedlňovať*, *ospravedlňovať sa*, *neospravedlniť*, *neospravedlniť sa*, *neospravedlňovať*, *neospravedlňovať sa*, *odpustiť*, *odpúšťať*, *neodpustiť*, *neodpúšťať*, *prepáčiť*, *prepačovať*, *neprepáčiť*, *neprepačovať* a *pardon*.⁵ Sú to slovesá a citoslovný výraz v príslušných gramatických tvaroch, ktorých obligatónnymi formálnymi exponentmi sú gramémy osoby, času, vidu a spôsobu. Na základe svojej sémantiky vyjadrujú previnilosť a poškodenosť referenčne odlišných personických participantov, medzi ktorými je asymetrický vzťah. Svojím obsahom anticipujú dve fokusové alternatívy,⁶ t. j. zreteľové hľadisko (i) previnilého alebo (ii) poškodeného.

Ilokúcia rečových aktov odpustenia, prepáčenia a ospravedlnenia sa realizuje v podobe asertívnych, direktívnych, interogatívnych a okrajovo aj komisívnych, resp. admonitívnych výpovedí (budeme o nich hovoriť ďalej), ktoré spája rôzny stupeň taktiky obhajobného konania hovoriaceho. V ich pozadí je egoprezentačná operatívnosť hovoriaceho.

Perlokúcia ospravedlnenia je efekt aktov odpustenia, ospravedlnenia a prepáčenia, ich komunikačný účinok v rezultatívnom alebo procesuálnom aspekte. Závisí od okolností komunikačnej situácie a komunikačnej udalosti, ktoré sú určované tak objektívnymi (sociálnymi a etickými normami, kultúrnymi očakávaniami, spoločenskými pravidlami a pod.), ako aj subjektívnymi faktormi, ako sú napr. názor hovo-

⁴ Funkciou remediálnych výpovedí je potvrdiť úsilie hovoriaceho, že porušenie sociálnej normy alebo nenaplnenie očakávaní adresáta nie je výrazom jeho nekooperatívnosti, resp. neslušnosti.

⁵ Lexéma *pardon* je v *Krátkom slovníku slovenského jazyka* (2003) definovaná ako spoločenská formula na požiadanie o prepáčenie.

⁶ Fokusáciu „odhaľujú“ analogické verbo-nominálne spojenia s abstraktami *ospravedlnenie*, *odpustenie* a *prepáčenie*. **Zreteľ previnilého** vyjadrujú spojenia: *(ne)prosiť o prepáčenie*, *(ne)poprosiť o prepáčenie*, *(ne)žiadať o prepáčenie*, *(ne)požiadať o prepáčenie*, *(ne)dlhovať ospravedlnenie*, *(ne)tlmočiť ospravedlnenie*, *(ne)žiadať o odpustenie*, *(ne)požiadať o odpustenie*, *(ne)prosiť o odpustenie*, *(ne)poprosiť o odpustenie*, *(ne)získať odpustenie*, *(ne)dosiahnuť odpustenie*, *(ne)prijať odpustenie*, *(ne)dostať odpustenie* a i. **Zreteľ poškodeného** reflektujú spojenia: *(ne)prijať ospravedlnenie*, *(ne)nachádzať ospravedlnenie*, *(ne)požadovať ospravedlnenie*, *(ne)žiadať ospravedlnenie*, *(ne)brať na vedomie ospravedlnenie*, *(ne)akceptovať ospravedlnenie*, *(ne)očakávať ospravedlnenie*, *(ne)dočkať sa ospravedlnenia*, *(ne)hľadať ospravedlnenie*, *(ne)ponúknuť odpustenie*, *(ne)prinášať odpustenie*, *(ne)dávať odpustenie*, *(ne)dospieť k odpusteniu*, *(ne)hľadať odpustenie*.

riaceho, osobnostné vlastnosti, jeho morálny profil, presvedčenie, záujem a vnútorná necesitatívnosť o normalizovanie vzťahu s adresátom a pod. Perlokúcia ospravedlnenia sa dotýka oboch pozícií: (i) z pozície previnilého subjekt nadobúda emočnú rovnováhu a duševný komfort (uľahčuje svojmu svedomiu, zachováva si tvár), (ii) z pozície poškodeného subjekt získava informácie (teraz viem, ako to bolo), obnovuje sa korektný vzťah (sme opäť priatelia, zabudnime na minulosť a pod.).

Verbá už svojou sémantikou a funkciou naznačujú hranice (domény) komunikačného účinku. Sloveso *odpustiť* je vymedzovacie s cieľom nielen minimalizovať rozsah pocitu previnenia, ale najmä niekoho alebo seba pocitu pochybenia zbaviť. Slovesá *ospravedlniť sa* a *prepáčiť* majú explikatívnu podstatu. Účelom vysvetlenia je vyhodnotenie a zdôvodnenie skutku, z ktorého sa hovoriaci vyvíja. V slovenčine koncept ospravedlnenia rozlišuje dve lexémy – *ospravedlniť* (niekoho) a *ospravedlniť sa* (niekomu),⁷ medzi ktorými jestvujú syntaktické a sémantické rozdiely. Nereflexívne verbum *ospravedlniť* značí „ja ospravedlňujem teba/vás“ a realizuje sa z pozícií poškodeného, spravidla na osi sociálnej nerovnosti. Hovoriaci komunikačnú aktivitu smeruje na adresáta alebo na predmet ospravedlnenia v akuzatíve (napr. *ospravedlniť zločiny* <niekoho>). V reflexívnej podobe *ospravedlniť sa* hovoriaci je v pozícii previnilého a komunikačnú aktivitu smeruje od seba (reflexívum *sa*) k adresátovi v datíve – „ja sa ospravedlňujem tebe/vám“ – alebo na predmet ospravedlnenia v predložkovom akuzatíve s implicitným adresátom, napr. *ospravedlniť sa* <niekomu> *za chyby*.

V štúdiu sa sústreďime na intralingválne súvislosti formúl odpustenia, prepáčenia a ospravedlnenia v diskurzívnom priestore slovenčiny.⁸ Výberovo budeme aplikovať teóriu rečových aktov (Austin, 1962, 2004; Searle, 1969, 2012), komunikačných funkcií (Grepl – Karlík, 1998; Ivanová, 2016), postuláty kooperatívnosti a zdvorilosti (Leech, 1983), jazykovej zdvorilosti (Hirschová, 2013, s. 192 – 245; Trubačová, 2016), koncepciu zachovania tváre Brown – Levinson, 1987),⁹ vybrané kategórie Moskvskej sémantickej školy, ako napr. analytický výklad, rečový režim, naivný obraz sveta, koncepciu hovoriaceho a pozorovateľa (Apresian, 1995; Padučeva, 2013).

Materiálovú databázu budú tvoriť doklady zo *Slovenského národného korpusu* – verzia prim-8.0-public-sane (ďalej SNK), keďže v reprezentatívnej miere a vzorke zachytávajú výpovede uplatňované v bežnej komunikácii.¹⁰

⁷ *Krátky slovník slovenského jazyka* (2003) uvádza len nereflexívne verbum *ospravedlniť*.

⁸ Štúdiá nemá ambície obsiahnuť širšie filozofické, kulturologické a interlingválne súvislosti.

⁹ Koncepcia zachovania tváre P. Brownovej a S. C. Levinsona vychádza z egocentrického pohľadu na tvár (sebahodnotenie).

¹⁰ „Inštitucionalizované“ formy ospravedlnenia napr. neúčasti na pojednávaní, vyučovaní a pod., spôsobenia ujmy na cti, zdraví, živote a pod. sme v tomto výskume neposudzovali.

Klasifikačným základom sa stane rozlišovanie fokalizácie¹¹ previnilého a fokalizácie poškodeného a rešpektovanie témy, rozsahu ospravedlnenia, keďže koncept ‘deliktu’ sa v slovenčine lexikalizoval v podobe lexém s rôznou mierou spoločenskej závažnosti, porov. *poklesok, priestupok – prečin – zločin, prehrešok – hriech, previnenie – vina, mýlka – omyl, pochybenie – chyba*.

V štúdií sa zameriame (I) na formuly z pohľadu primárneho a sekundárneho odpustenia, prepáčenia, ospravedlnenia¹² a (II) na diskurzívnu úspešnosť verbo-nominálnych kolokácií, t. j. spojení apologetických slovies a substantív s integračným príznakom ‘delikt’.

I. FORMULY PRIMÁRNEHO A SEKUNDÁRNEHO ODPUSTENIA, PREPÁČENIA A OSPRAVEDLNENIA

Formuly odrážajú preferenčnú štrukturáciu jazykovej komunikácie vzhľadom na jej cieľ. Vykazujú prediktabilitu a stereotypnosť, anticipujú racionálne verbálne konanie participantov, ktoré vyplýva z ich pragmatických kompetencií a epistemických statusov (výklad podáva Heritage, 2012). Odlišujú sa svojím obsahom, intenciou a klišéovitosťou. Podávateľ a reflektujú ako (i) intersubjektívneho: (1) *Druhýkrát sa ti už neospravedlím.*, (ii) kolektívneho: (2) *Ospravedľujeme sa za túto nepríjemnosť.* a (iii) generalizovaného: (3) *Krivdu krivdou neospravedlníš*. Prototypicky sa používajú v lokútorskej¹³ vzťahovosti dialogickej intersubjektívnej komunikácie (v dialogickom rečovom režime).

Fakultatívnou súčasťou primárnych aj sekundárnych výpovedí odpustenia, prepáčenia a ospravedlnenia je ich (a) modálne rámcovanie so širokým spektrom výrazových prostriedkov; (b) oslovenia; (c) výrazy ľútosti a (d) výrazy intenzifikácie. Ich uplatňovanie korešponduje s postulátmi taktu a skromnosti.

(a) Centrálnymi prvkami výpovedí s modálnym rámcovaním sú modálne koncepty nutnosti, možnosti a volitívnosti, ktoré v slovenčine prezentujú verbá *musieť, môcť a chcieť*.

V kontexte necesitatívnosti, posibility a volitívnosti reflektujú modálnosť orientovanú na hovoriaceho (hovoriaci si priznáva, že konal nevhodne) a modálnosť orientovanú na adresáta.

Modálnosť orientovanú na hovoriaceho majú výpovede, v ktorých hovoriaci má kontrolu nad aktom ospravedlnenia. Použitím verba *musieť* sa ilokučná sila ospravedlnenia znásobuje. Modálne sloveso implikuje význam „ja ako X mám povinnosť sa ospravedlniť“ a posilňuje istotnomodalitný postoj hovoriaceho k obsahu výpovede:

¹¹ Fokalizáciu ponímame ako narativizovaný uhol pohľadu hovoriaceho.

¹² Za doplnenie a korekciu niektorých interpretácií formúl odpustenia, prepáčenia a ospravedlnenia úprimne ďakujem recenzentom štúdie.

¹³ Lokútor je výraz pre účastníkov komunikácie, t. j. hovoriaceho aj adresáta (porov. Sokolová, 2019c).

(4) *Musím sa ospravedlniť, že som sa do veci zamiešal.*

Použitím verba *chcieť* sa prezentuje slobodná vôľa, úmysel hovoriaceho realizovať odpustenie, prepáčenie, ospravedlnenie:

(5) *Ak sa rozhodnem, že niekomu chcem odpustiť, tak mu odpustím.*

Uplatnenie verba *môcť* oslabuje kontrolu podávateľa nad aktom ospravedlnenia. Modálny rámec possibility reflektuje evaluatívny postoj agensa vystupujúceho na pozadí participantskej a cirkumstančnej possibility, ktorú sprevádza odtienok neistoty, očakávania, pravdepodobnosti ohľadom úspešnosti pozitívnej alternatívy (t. j. dosiahnutia odpustenia, prepáčenia a ospravedlnenia):

(6) *Mrzí ma, ako som sa k vám pred chvíľou správal. Môžem sa ospravedlniť jedine tým, že mi vaša krása pomútila rozum.*

(7) *Možno ma ospravedlní to, že som mal dvadsaťštyri rokov.*

Modálnosť orientovaná na adresáta sa realizuje v rámci direktívnych a interogatívnych výpovedí, ktorými sa hovoriaci dožaduje odpustenia, prepáčenia. Hovoriaci je vo vzťahu k adresátovi viac alebo menej autoritatívny. V prípade väčšej autoritatívnosti si hovoriaci prostredníctvom imperatívneho tvaru verba *musieť* akoby vynucuje odpustenie, prepáčenie:

(8) *Musíte mi odpustiť.*

(9) *Musíš mi prepáčiť... Nie som vo svojej koži... Nehnevaj sa.*

Použitie modálneho slovesa *môcť* v interogatívnej reflektuje alternatívnosť a vyššiu mieru dobrovoľnosti. Uplatňuje sa indikatív, resp. kondicionál,¹⁴ ktorý signalizuje hypotetickosť. Z komunikačno-pragmatického hľadiska ide o typ zisťovacích opytovacích výpovedí s komunikačnou funkciou prosby, resp. návrhu:

(10) *Môžete mi odpustiť?*

(11) *Mohli by ste ma ospravedlniť?*

(b) Keďže oslovenie má sociálnovzťahovú funkciu, pregnantne odráža operatívnu stránku vzťahovosti, a to na osi oficiálny – neoficiálny, nadradený – podriadený, pozitívny – neutrálny.¹⁵ Typy oslovení vyčlenené podľa stupňa zdvorilosti (hono-

¹⁴ Vysoký výskyt kondicionálov pri modálnych verbách spôsobuje ich funkcia pri realizácii zdvorilostného princípu (Sokolová – Žigo, 2014, s. 71).

¹⁵ Porovnajme oslovenia dokladované v SNK:

- (i) Ospravedlňujem sa (*dámy, dieťa moje, drahá, drahá lady, drahá priateľka, kapitán, kapitán Y, krásna pani, lady X, lady Y, madam, mama, mylady, mylord, otcé, otec, pán dekan, pán ministerský predseda, pán môj, pán poručík, pán profesor, pán Y, pane, páni, pani doktorka, pani učiteľka, pani X, pastor, sestra, slečna Y, teta, vaša ctihodnosť, vaša milosť, vaše milosti, vážený pán predseda vlády, výsosť, X, XY a i.*).

- (ii) Prosím o prepáčenie (*drahá, mama, milosťpán, madam, milostivá, milosťpani, pán doktor, pán generál, pán gróf, pán kapitán, pán XY, pane, pani, pani XY, slečna, slečna XY, teta, vaša ctihodnosť, vaša eminencia, vaša milosť, vaše veličenstvo, vaša výsosť, X a i.*).

- (iii) Prosím o odpustenie (*jasnosť, madam, pane, pán môj, sestra X, večný Otče, X, XY a i.*).

- (iv) (*Erika, Excelencia, Môj Bože, Otče môj, pán dozorca, Pane Ježišu a i.*), prosím o odpustenie.

rifické a nehonorifické) alebo podľa pozície v rámci klauzy (postkauzálna aj prekauzálna; porov. Svobodová, 1987) sa vyznačujú adresnosťou a spájajú sa s konkrétnym individualizovaným a identifikovaným adresátom. Ich použitie závisí od sociálneho vzťahu participantov a súvisí s ich epistemickým statusom. Hovoriaci sa prirodzene orientuje v sústave vlastných mien a pozná úzus ich uplatňovania v konkrétnej komunikačnej udalosti. Použitie príznakových oslovení je znakom zámernej nezdvorilosti a atakom na osobnú integritu adresáta.

c) Výrazy ľútosti sú prejavom emočno-evaluatívnej účasti hovoriaceho na niečom, čo adresáta poškodilo. Vyplývajú z významov apologetických slovies, ktoré sú asociované s hodnotiacim rysom 'ľutujem, že...'. Postojové výrazy *je mi to ľúto*, *mrzí ma to* vyjadrujú zainteresovanosť hovoriaceho, ktorý sa snaží minimalizovať ujmu adresáta v zmysle pragmatického konceptu negatívnej zdvorilosti (Brown – Levinson, 1987). Používajú sa buď samostatne ako dodatok, alebo s formulou prosby o prepáčenie, porov.:

(12) *Ospravedlňujem sa. Je mi to ľúto.*

(13) *Prepáčte, je mi to ľúto.*

(14) *Prepáč, mrzí ma to.*

(d) Intenzifikačné výrazy *nikdy*, *v živote*, *do smrti* posilňujú kategorickosť tvrdenia a tým aj ilokučnú silu výpovedí. Sú to **negatívne polaritné výrazy** (Dočekal, 2017), ktoré sa spájajú výhradne s negovanými verbami: *nikdy* (*neodpustiť*, *neospravedlniť sa*, *neprepáčiť*), *v živote* (*neodpustiť*, *neospravedlniť sa*), *do smrti* (*neodpustiť*). Majú funkciu komunikačno-pragmatických intenzifikátorov výpovedí, ktorá sa dosahuje ich dôrazovým vyčlenením pred sloveso alebo na začiatok vety, resp. klauzy. Alternatívne označujú krajnú mieru odhodlania hovoriaceho nerealizovať odpustenie, prepáčenie, ospravedlnenie. Adverbiálny výraz *v živote* je podľa SNK uplatniteľný vo vzťahu k adresátovi, adverbiálny výraz *do smrti* hovoriaci používa vo vzťahu k sebe samému. Vysvetlenie má pragmatické zdôvodnenie, ktoré vyplýva zo sémantiky oboch prostriedkov a ich uplatniteľnosti vo vzťahu k adresátovi.¹⁶

Kým formuly primárneho ospravedlnenia si spravidla vyžadujú verbálnu reakciu adresáta, formuly sekundárneho ospravedlnenia ju nepredpokladajú. Prijatie, resp. neprijatie ospravedlnenia je spoločenskou konvenciou. Najčastejšie používané repliky sú frazeologizované a majú minimalizačnú tendenciu: *Nič sa nestalo*. *Nestojí to za reč*. Alternatívnou možnosťou je použitie v replike negovaného tvaru slovesa vyjadrujúceho dôvod ospravedlnenia.

¹⁶ Usúvzťažňovať adverbiále *do smrti* s adresátom razantne mení expresivitu výpovede. Adverbiále realizuje extrémnu hodnotu vzhľadom na rematické alternatívy, keďže nie je uplatnené v jemu zodpovedajúcej funkčnej projekcii.

V slovenčine sa v rámci primárnych formúl vyprofilovali 1.1 formuly priameho odpustenia a ospravedlnenia; 1.2 formuly s funkciou prosby o odpustenie, prepáčenie, ospravedlnenie a dovoľenie¹⁷ a 1.3 formuly s funkciou výzvy na ospravedlnenie a prepáčenie.

1.1 Formuly priameho ospravedlnenia a odpustenia sú výrazom náležitého, racionálneho verbálneho konania hovoriaceho s intenciou vecného komunikačného účinku. Hovoriaci sa snaží kompenzovať alebo aspoň zmierniť ohrozenie tak vlastnej tváre, ako aj tváre adresáta.¹⁸ Adresát, ktorému sa hovoriaci ospravedľuje, spravidla anticipuje pravdivosť a úprimnosť jeho slov.

Formuly reflektujú následnosť v čase a sémantickú kategóriu kauzality. Vo vzťahu ku komunikačnej udalosti sa realizujú z prevažne **retrospektívnej** pozície hovoriaceho (hovoriaci sa ospravedľuje za niečo, čo bolo), vo vzťahu ku komunikačnej situácii sa uplatňuje **simultánna** pozícia hovoriaceho. Z aspektu kauzality majú obrátené poradie – následok predchádza príčinu: zámer niečo urobiť predbieha realizáciu tohto zámeru (hovoriaci pozná zámer svojho konania skôr, ako ho uskutoční).

Ilokučné stránky formúl vyjadrujú význam „zámer hovoriaceho“ ako empiricologický predpoklad ich použitia s afirmatívnym a negovaným postojom hovoriaceho, s reaktívnym aj nereaktívnym nasmerovaním na adresáta, s inceptívnym, duratívnym alebo perfektívnym dejovým rámcom. V tvare 1. osoby majú performatívny význam. Sú súčasťou komunikácie, ktorá je mienená tak, aby bola rozpoznateľná aj ako vecná a pravdivá a aj ako zamýšľaná. Ich sémantika umožňuje intencionalitu pokusu s otvoreným výsledkom (nie je vopred jasné, či ospravedlnenie alebo odpustenie bude úspešné).

Formuly odpustenia hovoriaci formuluje z pozície poškodeného. Výpovede majú asertívnu komunikačnú funkciu. Odpustenie adresátovi (alebo inej osobe, resp. osobám) anticipuje veľkorysosť hovoriaceho (zdvorilostná maxima veľkorysosti) a na úrovni syntaxe v plnom formáte má v slovenčine dvojčlennú štruktúru, ktorá predstavuje súvetie s vetami v odporovacom vzťahu:

(15) *Urazil ma* (≈ dôvod, za ktorý hovoriaci odpúšťa), *ale ja mu odpúšťam* (≈ odpustenie).

Deklarovanie odpustenia môže byť sprevádzané explicitným výrazom tak rozhodnej, ako aj váhavej volitívnosti hovoriaceho:

(16) *Chcem, aby ste vedeli, že vám odpúšťam.*

(17) *Snáď ti to niekedy odpustím.*

¹⁷ M. Grepl – P. Karlík (1998, s. 457) ich považuje za špecifické druhy PROSBY, keďže sa v nich používajú konvencionalizované výpovedné útvary a obraty.

¹⁸ Tvár je v koncepcii P. Brownovej a S. C. Levinsona (1987, s. 61) „verejný obraz seba samého, ktorý chce každý člen uplatňovať“, „jeho úcta k sebe samému“.

Použitie slovesa *neodpustiť* vyjadruje razantné **odmietnutie odpustenia** z aspektu poškodeného. Negovaná podoba býva maximalizovaná prostredníctvom vymedzovacieho príslovkového záměna *nikdy* alebo frazeologizovaných výrazov *v živote a do smrti* (v pozícii funkčných časovo-kvantitatívnych adverbii).

Použitie slovesa *neodpustiť* s datívnym reflexívnym markerom *si* mení roly participantov. Hovoriaci je v pozícii previnilého a adresátovi tlmočí svoju ľútosť. Datívny reflexívny marker *si* má tu status valenčného doplnenia, ktoré v podobe krátkeho/slabého tvaru pronomina konkuruje dlhým tvarom *sebe*, resp. *samému sebe* (porov. Ivanová, 2018):

(18) *Nikdy <do smrti> si to neodpustím.*

Formuly ospravedlnenia hovoriaci koncipuje z pozície previnilého. Výpovede majú asertívnu komunikačnú funkciu. Slovesná forma *ospravedlňujem sa* v nich vystupuje ako performatív v už spomínaných remediálnych výpovediach. Indikatív prézenta poukazuje na duratívnosť. Vysvetlenie pridáva kolorit hodnovernosti a presvedčivosti, ktorým sa hovoriaci snaží eliminovať alebo aspoň oslabiť ohrozenie vlastnej tváre.

Hovoriaci deklaruje svoje ospravedlnenie v podobe **súvetia** s dvoma hlavnými vetami v odporovacom vzťahu, pričom prvá je rozvitá vedľajšou vetou predmetovou (Ivanová, 2016, s. 228 – 229). To znamená, že vetný rámec ospravedlnenia v plnom formáte má v slovenčine trojčlennú štruktúru:

(19) *Ospravedlňujem sa* (≈ ospravedlnenie), *že som vás ťahal až sem* (≈ príčina ospravedlnenia), *ale nerád robím seriózny biznis v reštauráciách a hoteloch* (≈ vysvetlenie).

Hovoriaci deklaruje svoje ospravedlnenie ako **dodatok** vo formáte samostatnej vety, ktorá je výsledkom zámernej parcelácie. Nasleduje po sémanticky, syntakticky aj prozodicky ukončenej výpovedi:

(20) *Mrzí ma to, asi som zabudla. Ospravedlňujem sa.*

Pre výpovede je typická koincidencia, ktorá znamená simultánnu realizáciu rečového aktu a deja slovesa (tvar 1. osoby prézenta neprotirečí času realizácie výpovede). Hovoriaci nepopiera svoju chybu, verbálne sa k nej priznáva. Anticipuje príchodnosť ospravedlnenia, keďže nepocituje prekážky, ktoré by predstavovali nepriateľnosť ospravedlnenia zo strany adresáta. Verbálne sa zbavuje zodpovednosti a ospravedlnenie za ním spôsobenú neprijemnosť formuluje priamo a sebaisto.

Formuly ospravedlnenia s komisívnou funkciou majú sémantický rys ‘volitívnosť’. Sprehľadňujú postoj hovoriaceho v komunikačnej situácii v tom zmysle, že hovoriaci signalizuje **záväzok** ospravedlniť sa, resp. nápravu spočiatku neochotnej vôle. Keďže ide o výpovedné akty orientované do budúcnosti, slovesná forma nedokonavého vidu má futurálnu perspektívu. Výpovede obsahujú presuponovanú zložku „viem/vieme, že sľub budeme môcť splniť“. Performatívne sloveso *sľubovať* záväznosť výpovede posilňuje:

(21) *Sľubujem, že sa ospravedlním.*

Negovaná forma signalizuje **odmietnutie ospravedlnenia**. Spája sa s aktmi ohrozujúcimi pozitívnu tvár hovoriaceho aj adresáta, ktorý negovanou formou deklaruje volitvnosť nerealizovať akt ospravedlnenia, keďže by mohlo vyznieť v jeho neprospech. Odmietnutie ospravedlnenia je v kompetencii hovoriaceho. V doklade (22) hovoriaci vyvracia očakávania adresáta, ostentatívne prejavuje svoju vzdorovitosť a nepredstieraný nesúhlas:

(22) *Asi odo mňa očakávaš, že sa mu ospravedlím. Neospravedlím!*

1.2 Formuly s funkciou prosby vyjadrujú cirkumstančné súvislosti, t. j. interné okolnosti situácie, ktorá je neprijemná pre jedného alebo oboch aktérov, ale ktoré sú pod kontrolou hovoriaceho. Hovoriaci sa obracia na komunikačného partnera so žiadosťou o pochopenie ním **(ne)zrealizovaného** konania, pričom anticipuje súhlasný postoj adresáta. Zároveň tým signalizuje svoj záujem na udržaní a zachovaní korektných vzťahov s adresátom. Formuly majú zväčša formu indikatívu s imperatívnou podobou dokonavých sloviess *ospravedlniť*, *odpustiť* a *prepáčiť*. Vo výpovediach sa explicitne lexikálne nevyjadruje subjekt, takže imperatívne tvary verba sa realizujú na začiatku výpovede. Meritum prosby vyjadruje hypotaxa, ktorá je syntakticky aj sémanticky nezávislá. Formuly spravidla sprevádza subsidiárna ilokúcia. Rozlišuje sa prosba, resp. žiadosť o ospravedlnenie, odpustenie, prepáčenie a dovoľenie.

Prosba o odpustenie má mentálny základ v hľadaní rozhršenia. V jej jadre je konanie pokánia, prejavovanie ľútosti nad spáchanými zlými činmi, ktoré prešlo do sféry žiadania o prepáčenie.¹⁹ Anticipuje úctivosť a hlbší emočno-evaluatívny postoj ku komunikačnému partnerovi:

(23) *Odpusť, že o tom hovorím.*

(24) *Odpusť, naľakal som ťa.*

Prosba o prepáčenie predpokladá úctivý, ale indiferentný postoj ku komunikačnému partnerovi. Hovoriaci ňou klišéovite prejavuje ľútosť a žiada o akceptovanie svojho konania:

(25) *Prepáčte, že som vás obťažoval.*

(26) *Pardon! Ja som vám od samej radosti začala tykať.*

Cirkumstančné súvislosti prosby o prepáčenie sa týkajú aj neželaného fyzického kontaktu, napr. hovoriaci narazil do adresáta, stúpil mu na nohu, nechtiac strčil do neho a pod. Dôvodom prosby je tu konvenciou pragmaticky presupovaná požiadavka rešpektovania osobného priestoru každého individua (porov. Hirschová, 2013, s. 255).

Prosba o ospravedlnenie vyjadruje racionálne rozhodnutie hovoriaceho. Má funkciu zdôvodnenia (ale aj výhovorky), ktorou sa hovoriaci snaží „vyvinúť“ za

¹⁹ Porov. výklad významu lexémy *kajať sa* v *Slovníku súčasného slovenského jazyka* (2011):

1. náb. prejavovať ľútosť nad spáchanými zlými činmi, konať pokánie, snažiť sa o polepšenie života;
2. žiadať o prepáčenie.

spravidla nezrealizovanú činnosť, ktorú odôvodňuje vedľajšou vetou prinášajúcou informáciu ohľadne merita ospravedlnenia:

(27) *Ospravedlňte ma, prosím, že som neprišiel na premiéru.*

Prosba o dovoľenie implikuje okolnosť, že hovoriaci má záujem (ne)realizovať **zamýšľanú** činnosť, ktorá je v jeho kompetencii. Realizuje sa verbami *ospravedlniť* a *prepáčiť*. Najčastejším cirkumstančným impulzom je zámer hovoriaceho vzdialiť sa. Výpovede majú konvencionalizovanú súvetnú štruktúru, ktorá je výsledkom „stiahnutia“ alebo „partikulácie“ explicitnejšej formulácie (Grepl – Karlík, 1998, s. 444):

(28) *Ospravedlňte ma, [že sa vám nemôžem venovať], ale musím sa vrátiť do knižnice.*

K výrazovým prostriedkom dovoľenia patria formy imperatívu a kondicionálu v indikatíve alebo v interogatíve.²⁰ Prosba o dovoľenie vyjadruje nekategorický, relatívne indiferentný, ale subjektívne zainteresovaný postoj. Keďže hovoriaci sa ospravedľňuje za činnosť, ktorú sa chystá vykonať, prosba o dovoľenie má funkciu zdôvodňujúcej prosby:

(29) *Ospravedlňte ma, musím ešte niečo zariadiť.*

(30) *Prepáňte, musím sa vrátiť k stolu.*

Interogatívnou formou hovoriaci vytvára predpoklad alternatívneho konania, kondicionál a modalita posibility vzbudzujú u adresáta pocit akoby slobodnej voľby:

(31) *Ospravedlníš ma na pár minút?*

(32) *Ospravedlnil by si ma na pár minút? Musím si zatelefonovať.*

(33) *Môžeš ma ospravedlniť? O chvíľu som nazad.*

Keďže imperatív ako kategoricky formulovaný príkaz, rozkaz, resp. zákaz potenciálne porušuje zdvorilostný princíp (je inherentne nezdvorilý) a ohrozuje adresátovu negatívnu tvár a zároveň ohrozuje pozitívnu tvár hovoriaceho, ktorý nemôže anticipovať kladný výsledok, je vyvažovaný výrazom *prosím*, ktorý tu funguje ako **nápravný** prostriedok:

(34) *Ospravedlňte ma, prosím, musím si oddýchnuť.*

(35) *Prepáňte, prosím, ale mám ešte nejaké povinnosti.*

1.3 Formuly s funkciou výzvy majú sémantický rys ‘apelovosť’ a operatívnu stránku influencie. Realizujú sa v podobe zaväzujúcich a nezaväzujúcich výziev, t. j. výpovedí, ktoré sú pre adresáta záväzné alebo nezaväzné (Grepl – Karlík, 1998). Rozlišujú odstupňovanú intenzitu: (a) rozkaz, príkaz: *ospravedlň/ospravedlňte, ospravedlňuj/ospravedlňujte, odpusti/odpustite, odpúšťaj/odpúšťajte*; (b) odporúčanie, radu, pokyn: *mal by si sa ospravedlniť, mohol by si sa ospravedlniť, mal by si odpustiť*; (c) žiadosť, želanie: *chcem, aby si sa ospravedlnil; radšej sa ospravedlň* (podobne Sokolová – Žigo, 2014).

²⁰ Indikatív futúra, imperatív a kondicionál sú nefaktívne inceptívne orientované gramémy (Sokolová – Žigo, 2014, s. 68).

Výzva s modálnou hodnotou necesatívnosti je zo strany hovoriaceho autorita-
tívnejšia a zotráva buď v lokútorskej, alebo nelokútorskej sfére:

(36) *Musíš ma <jeho, ju, ich> ospravedlniť, stalo sa niečo nečakané.*

(37) *Musíš mi <jemu, jej, im> prepáčiť, ale ja som už taký človek.*

Keďže interogatívne formy s negovanými slovesami zvyšujú empatickosť ho-
voriaceho voči adresátovi a maximalizujú zásadu taktu, výzva o ospravedlnenie
v podobe interogatívnej výpovede je zo strany hovoriaceho šetrnejšia, a preto je
zdvorilejšia. Hovoriaci v okamihu prehovoru vychádza z presupozície, že môže pla-
tiť kladný aj záporný vzťah, takže otázka môže byť formulovaná aj disjunktívne.
Afirmatívne formy, ktoré znamenajú preferovanie realizácie aktu ospravedlnenia ho-
voriacim, sa v interogatívnej podobe nepoužívajú. Nižšia miera záväznosti vyplýva
z dobrovoľnosti axiologickej reakcie adresáta:

(38) *Tak čo? Neospravedlníš sa?*

(39) *Tak čo? Ospravedlníš sa alebo sa neospravedlníš?*

Formuly s admonitívnu komunikačnou funkciou sú orientované na adresáta.
V podobe zaväzujúcej výzvy hovoriaci vyvoláva u adresáta pocit potreby ospravedl-
niť sa. Použitím negovaného tvaru slovesa hovoriaci zvýrazňuje naliehavosť, neod-
kladnosť realizácie výzvy a zdôrazňuje deklarované negatívne konzekvencie, resp.
sankcie, ktoré pre adresáta vyplývajú:

(40) *Ak sa neospravedlníte, podám na Vás žalobu.*

Admonitívna funkcia predpokladá spoločenskú vzdialenosť medzi participant-
mi. Hovoriaci prejavuje autoritatívnosť, ktorú dáva adresátovi najavo. Je zaintereso-
vaný na tom, aby adresát realizoval ospravedlnenie. Na druhej strane cirkumstančne
súvislosti komunikačnej udalosti napovedajú, že ospravedlnenie je mimo kontroly
hovoriaceho. Hovoriaci je vo vyjednávacej pozícii a atakuje prípadnú nerozhodnosť
adresáta. V zaväzujúcich výpovediach s komunikačnou funkciou **radý** imperatívna
forma verba sa často uplatňuje s výrazom *radšej*:

(41) *Radšej sa ospravedlňte, akoby ste sa mali nad'alej stresovať takou maličkosťou.*

1.4 Formuly sekundárneho ospravedlnenia majú malý epistemický efekt a ich
spracovanie si vyžaduje minimálne úsilie adresáta. Možno ich interpretovať ako špe-
cifickú zdvorilostnú stratégiu, ktorá odráža empatickosť hovoriaceho k adresátovi
a ktorou sa maximalizuje jeho takt voči nemu. Formuly ospravedlnenia tu pôsobia
v zmysle pragmatického konceptu pozitívnej zdvorilosti (Brown – Levinson, 1987)
zdôrazňujúcej solidaritu s adresátom. Spravidla si nevyžadujú verbálnu reakciu ad-
resáta. Vo vzťahu ku komunikačnej udalosti sa realizujú s prevažne **perspektívnou**
pozíciou hovoriaceho.

Fungujú ako zdvorilostné formuly, v ktorých sa priamy význam verba *prepáčiť*
a citoslovca *pardon* (t. j. odpustiť nevhodné, nenáležité konanie alebo priestupok)
odsunul do úzadia. Vo výpovedi sa explicitne lexikálne nevyjadruje subjekt, takže
imperatívny tvar verba sa realizuje na začiatku výpovede. V slovenčine sa vyprofilo-

vali tieto funkčne podporené a obsahovo vyprázdnené ritualizované formuly: formuly s kontaktovou a rektifikačnou funkciou, formuly s funkciou neporozumenia, výhrady a upozornenia.

Formuly s kontaktovou funkciou sú ritualizované prostriedky. Výrazy *prepáče*, *pardon* tu aktualizujú významový komponent 'sociálny kontakt' a operatívny aspekt lokútorskej vzťahovosti. Fungujú ako **interakčné komentáre**, ktoré sú integrálnou súčasťou výpovedí. Hovoriaci anticipuje ústretovú reakciu adresáta a adekvátne postihnuteľnosť zmyslu výpovede. Ich použitie je predpokladané a očakávané a signalizuje zníženie rezervovanosti, preklopenie komunikačnej vzdialenosti. V slovenčine sa viažu na tieto cirkumstančné okolnosti: (i) zoznámenie (doklad 42) a (ii) prosbu o informáciu (43):

(42) *Prepáče, že som sa vám ešte nepredstavil. Som architekt Galis.*

(43) *Prepáče, kde tu máte toaletu?*

Formuly s rektifikačnou funkciou predpokladajú spojenie dvoch výrazov, v ktorom druhý výraz opravuje, spresňuje alebo nahrádza prvý. Reparandum (t. j. to, čo je opravované) je zámerne hyperbolizované. Úlohou výrazu *pardon*, ktorý uvádza druhý kontextovo zapojený koreferenčný výraz, je obrátiť pozornosť adresáta na ironizujúce vyjadrenie:

(44) *A tak sa vám stáva, že aj tri roky nevkročíte do butiku s handrami... pardon, s odevmi!*

(45) *Darmo si platíte celý život zdravotnú daň, pardon, „poistenie“.*

Výpovede majú tonalitu tzv. pozitívnej irónie, ktorá prináša efekt zľahčovania bez náznanu posmechu voči adresátovi. Rektifikácia sa týka obsahovej stránky pomenovaní, ktoré hovoriaci ponúka adresátovi v ironickej alternatíve, takže kooperačný princíp sa nedostáva do konfliktu s princípom zdvorilosti.

Formuly s funkciou vyjadrenia neporozumenia sú verbálnou reakciou na komunikovaný fakt. Výraz *pardon* má funkciu repliky nepochopenia, ktorým hovoriaci nepriamo vyjadruje:

(i) svoj nesúhlas s postojom adresáta (reaguje napr. na návrh, ktorý posudzuje ako neprimeraný):

(46) – „Potom bude najlepšie, ak pôjdete s nami na večeru.“ – „Pardon, prepáče...?“ – „Na večeru,“ – zopakovala Beatrice Dieterová, akoby hovorila so zaostávajúcim dieťaťom.

(ii) nepredstierané neporozumenie:

(47) *Prepáče, ale nerozumiem ani tentokrát.*

(iii) predstierané neporozumenie, keď hovoriaci nechce reagovať, pretože by to mohlo mať pre neho nepríjemné následky. Hovoriaci akoby nerozumie:

(48) – *Žartujete? – Pardon? – spozornel mister Berry. – Nerozumiem. – Zato Barbovič porozumel vynikajúco.*

Kým doklad (46) je žiadosťou o korekciu vo vyjadrovaní, v doklade (47) hovoriaci dáva najavo, že dôvodom jeho reálneho neporozumenia je neadekvátne použi-

tie výrazových prostriedkov komunikačného partnera, doklad (48) reflektuje fiktívne neporozumenie.

Formuly s funkciou výhrady vyjadrujú subjektívne oponovanie. Sú reakciou na neprípustnosť komunikačnej situácie neprinášajúcej pre hovoriaceho uspokojivé alebo priaznivé riešenia. Vyžadujú si autoritatívny, rezolútny postoj hovoriaceho. Jeho autoritatívnosť sa zreteľnejšie prejavuje v prípade adverzatívnej hypotaxy uvádzanej konjunkciou *ale*, ktorou vyjadruje: (i) nesúhlas s komunikačným partnerom (doklad 49), resp. (ii) neochotu komunikovať na danú tému (50):

(49) *Prepáčte, ale bola to vaša chyba...*

(50) *Prepáčte, ale k tomu sa vyjadrovať nebudem.*

Formula tu pôsobí v zmysle pragmatického konceptu negatívnej zdvorilosti (Brown – Levinson, 1987) preukazujúcej úctu adresátovi, a to aj napriek nesúhlasu podávateľa.

Formuly s funkciou upozornenia majú komunikačnú funkciu nepriameho príkazu, rozkazu. Formuly realizujú zdvorilostnú maximu taktu, ktorou vyjadrujú rezolútny, ale prívetivý postoj hovoriaceho k adresátovi. Propozičný obsah výpovede sa adresátovi prezentuje buď ako nevyhnutnosť, alebo ako výraz cudzej vôle. Hovoriaci dáva najavo odporúčanie, návrh, ktorým vyzýva komunikačného partnera, aby vykonal naznačenú činnosť vyplývajúcu z komunikačnej udalosti. Upozornenie sprevádza subsidiárna ilokúcia (vysvetlenie alebo zdôvodnenie príkazu). Porozumenie je založené na inferenčnej činnosti adresáta, ktorá v tomto prípade je súčasťou dekodovania:

(51) *Prepáčte, ale návštevné hodiny už končia.*

(52) *Pardon, páni, [...] Ráďte na vzduch.*

Dekódovanie komunikovaného obsahu sa uplatňuje na pragmatickej rovine. Ide o partikulárnu konverzačnú implikatúru, t. j. vyvodzovanie aktuálneho zmyslu výpovede z aktuálnej komunikačnej udalosti.

II. DISKURZÍVNA ÚSPEŠNOSŤ VERBO-NOMINÁLNYCH KOLOKÁCIÍ ODPUSTENIA, OSPRAVEDLNENIA A PREPÁČENIA

Diskurzívnu úspešnosť predmetných verbo-nominálnych kolokácií sme posudzovali výhradne podľa korpusových údajov (1 419 kolokácií). Korpusové zistenia potvrdili nutnosť rozlišovať vidové pendanty sloviess a ich afirmatívne a negované podoby a numerické pendanty substantív. Konkrétne sme sa zamerali na diskurzívnu úspešnosť kolokácií sloviess *ospravedlniť*, *ospravedlniť sa*, *neospravedlniť*, *neospravedlniť sa*, *ospravedlňovať*, *ospravedlňovať sa*, *neospravedlňovať*, *neospravedlňovať sa*, *odpustiť*, *neodpustiť*, *odpúšťať*, *neodpúšťať*, *prepáčiť*, *neprepáčiť*, *prepačovať*, *neprepačovať* a substantívnych lexém (v abecednom poradí): *hriech*, *hriechy*, *chyba*, *chyby*, *mýlka*, *mýlky*, *omyl*, *omyly*, *poklesok*, *poklesky*, *prečin*, *prečiny*, *prehrešok*, *prehrešky*, *previnenie*, *previnenia*, *priestupok*, *priestupky*, *vina*, *viny*, *zločin*, *zločiny*.

Sme si vedomí, že výsledky zistení sú ilustratívne a dočasne aktuálne pre danú verziu SNK. Môžu byť však východiskom ďalšieho výskumu tendencií diskurzívnych smerovaní apologetických výpovedí v slovenčine.

Súčasný stav ukázal, že faktorom, ktorý zásadne ovplyvňuje diskurzívnu početnosť verbo-nominálnych spojení, je sémantika slovesa a sémantika substantíva v kombinácii s gramémami vidu slovesa a čísla substantíva. Korpusový materiál ukázal, že:

– pomer používaných nedokonavých a dokonavých sloviess je viac-menej vyrovnaný, porov. 747 : 672;

– výrazne funkčne zaťažené sú afirmatívne slovesá oproti negovaným, porov. 1 366 : 53, čo môže súvisieť s uplatňovaním princípu pozitívnej formy zdvorilosti, ktorú Geoffrey Neil Leech (1983) formuloval v zmysle „maximalizuj vyjadrenie zdvorilých presvedčení“ a ktorá zároveň naznačuje mentálnu tolerantnosť Slovákov;

– výrazne funkčne zaťažené sú plurálové tvary substantív oproti singulárovým, porov. 1 238 : 181, čo vypovedá o diskurzívnom preferovaní alternatívy kumulatívnej mnohosti;

– imperfektívne slovesá sa preferenčne spájajú s plurálovými tvarmi substantív, porov. 683 : 125, čo znamená, že duratívnosť deja prirodzene koreluje s kumulatívnou mnohosťou previnení.

Diskurzívne najúspešnejšou lexémou je *hriech* (1 053). Pomer singulárových a plurálových tvarov mien je signifikantne v prospech plurálových, porov. **hriechy** 982 : **hriech** 71, čo zrejme súvisí s výrazným mentálnym ukotvením religiózneho poňatia *hriechov*. Obe slovoformy *hriech* aj *hriechy* sa preferenčne uplatňujú s afirmatívnymi pendantmi sloviess *odpustiť*, *odpúšťať*, *ospravedlniť*, *ospravedlňovať*, a to v pomere 1 039 : 14. Nepoužívajú sa so slovesom *prepáčiť*. Pomer perfektných tvarov sloviess k imperfektívom je viac-menej vyrovnaný, porov. 477 : 576. Úspešnosť lexémy vidíme v jej sémantike, ktorá je kontrárna a graduálna v tom zmysle, že jej obsah pokrýva polárnu škálu príznakov ±umysel, ±závažnosť, ±religióznosť.

Keďže diskurzívna úspešnosť verbo-nominálnych spojení závisí od oboch participantov, vzťahy vzájomnej závislosti sme zistovali aplikovaním korešpondenčnej analýzy (Correspondence Analysis – CA).²¹ Korešpondenčná analýza ukázala, že

²¹ Korešpondenčná analýza (Greenacre, 2007; Sokolová, 2019b) je grafická exploračná technika, ktorá sa používa na identifikáciu a vizualizáciu vzťahu medzi dvojicou kategorických premenných. Podmienkou použitia CA je ich vzájomná závislosť, ktorá sa štandardne overuje chí-kvadrát testom nezávislosti. V prípade premenných *verbá* a *substantíva* test nezávislosti potvrdil, že premenné spĺňajú podmienku závislosti. Cieľom CA je graficky reprezentovať tento vzťah v menej dimenzionálnom priestore (zväčša v dvojdimenzionálnom) prostredníctvom tzv. latentných dimenzií (označujeme ich Dim 1, Dim 2), a to tak, aby bola vysvetlená čo najväčšia časť celkovej inercie, ktorá je podielom štatistiky z chí-kvadrát testu nezávislosti a počtu pozorovaní *n*. Štandardným výstupom CA je dvojrozmerný graf – *korešpondenčná mapa*, v ktorej sú zobrazené úrovne (kategórie) oboch premenných.

dvojrozmerné zobrazenie premenných „verbum“ a „substantívum“ vysvetľuje 68,4 % celkovej inercie, pričom najväčšiu časť inercie (45,8 %) prezentuje prvá dimenzia (Dim 1). V tejto dimenzii sú slovesá zoradené v poradí (zľava doprava): *odpúšťať*, *odpustiť*, *neodpustiť*, *neodpúšťať*, *prepáčiť*, *neprepáčiť*, *ospravedlniť sa*, *neospravedlňovať*, *ospravedlniť*, *ospravedlňovať sa*, *neospravedlniť sa*. Korešpondenčná mapa potvrdila tri mentálne apologetické oblasti: odpustenia, prepáčenia a ospravedlnenia. Druhá dimenzia (Dim 2) vysvetľuje 22,6 % inercie a slovesá sa v nej delia do dvoch skupín. V prvej skupine v intervale od 0 do -4 sú verbá *odpúšťať*, *neprepáčiť*, *ospravedlňovať*, *ospravedlniť*; druhú skupinu s intervalom od 0 do 8 tvoria *odpustiť*, *neodpúšťať*, *prepáčiť*, *neospravedlniť*, *neodpustiť*, *neospravedlňovať*, *ospravedlniť sa*, *ospravedlňovať sa*, *neospravedlniť sa*. Výsledky ukázali:

- *odpúšťať* a *odpustiť* sa zväčša asociuje s *prehreškom/prehreškami*, *previnením/previneniami*, *pokleskom/pokleskami*, *vinou/vinami* a *hriechom/hriechmi*;
- *zločiny* zvykneme *ospravedlniť* a *ospravedlňovať*;
- *omyl* a *omyly* preferenčne spájame so slovesami *neprepáčiť*, *prepáčiť*, *neospravedlniť*.

Graf 1.

Korešpondenčná mapa²²

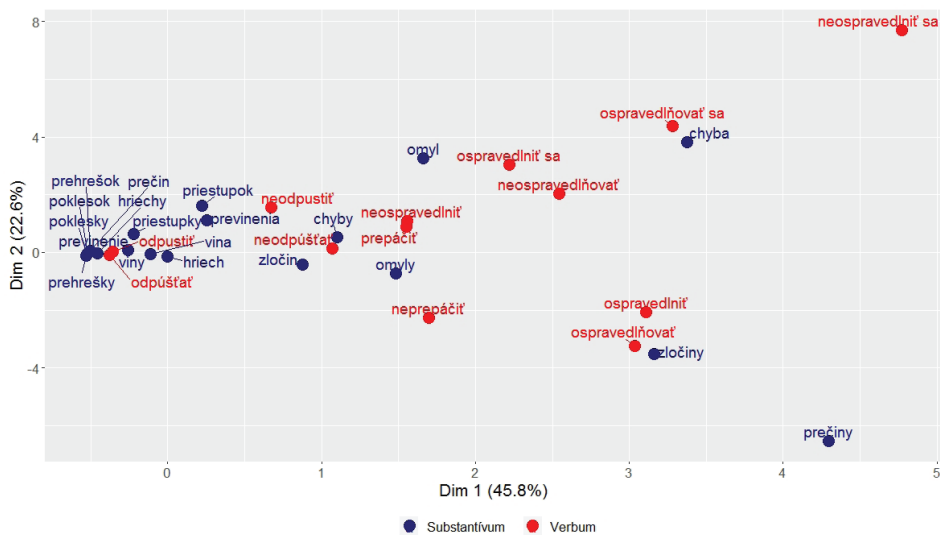

V tejto súvislosti si dovoľujem poďakovať RNDr. L. Rybanskému, PhD., za odbornú aj technickú pomoc pri aplikovaní štatistických metód (p. aj Maroš – Rybanský, 2016).

²² Do analýzy neboli zahrnuté verbá a substantíva s nulovým výskytom: *neospravedlňovať sa*, *neprepačovať* a *prepačovať*, *mýlka*, *mýlky*.

ZÁVER

Formuly odpustenia, prepáčenia a ospravedlnenia sú neoddeliteľnou súčasťou komunikačných obsahov výpovedí s vecnou, apologetickou intenciou. Operatívnym aspektom formúl je najmä ich influenčná a vzťahová stránka. Sú súčasťou komunikácie, ktorá je mienená tak, aby bola rozpoznateľná.

Formuly odpustenia, prepáčenia a ospravedlnenia realizujú vzťah medzi hovoriacim a adresátom v rovine sociálnych a komunikačných rolí *previnilého* a *poškodeného*. Vyjadrujú dynamiku interpersonálnych vzťahov reflektujúcich vzájomnú komunikačnú kooperáciu, zainteresovanosť hovoriaceho na udržaní korektných vzťahov s adresátom a zároveň záujem o zachovanie tváre oboch komunikačných partnerov. Formuly sú výrazom noriem a úzu slušnosti, z pozícií človeka, ktorý dodržiava ustálené spoločenské pravidlá a koná v súlade s očakávaniami nepredpojatosti, adekvátnosti a prirodzenosti. Svoju diskurzívnu činnosť zosúladuje vzhľadom na preferenčnú štruktúraciu svojich komunikačných zámerov.

V štúdiu sme ponúkli pragmatickú interpretáciu formúl primárneho a sekundárneho odpustenia, prepáčenia a ospravedlnenia v diskurzívnom priestore slovenčiny.

V druhej časti sme si všímali reálne vzťahy medzi apologetickými slovesami a lexémami z onomaziologickej paradigmy ‘deliktu’, ktoré v slovenčine reflektujú rôznu mieru spoločenskej závažnosti a prelínania aposteriórnych a apriórnych východísk.

Ukázalo sa, že slovesá *odpustiť* a *ospravedlniť* sú orientované na vyjadrenie priameho ospravedlnenia, sloveso *prepáčiť* je diskurzívne úspešné vo formulách priameho aj nepriameho ospravedlnenia, citoslovný výraz *pardon* sa používa výhradne ako formula nepriameho ospravedlnenia.

Z pohľadu konkrétnosti – abstraktnosti ‘deliktu’ slovesá *prepáčiť*, *ospravedlniť* sa spájajú s konkrétnym a zjavným previnením, sloveso *odpustiť* má súvislosť s abstraktným previnením – hriechom. Z pohľadu spoločenskej závažnosti previnenia sa väčšia závažnosť previnenia asocjuje so slovesami *odpustiť* a *ospravedlniť*, menšia závažnosť asocjuje so slovesom *prepáčiť*.

Formuly odpustenia, prepáčenia a ospravedlnenia realizujú jazykovú zdvorilosť a koncepciu zachovania tváre. Ich potenciálne porušenie hovoriaci eliminuje adherentnými výrazovými prostriedkami. Napríklad kategoricky, pomocou imperatívu, formulovaný príkaz, rozkaz, resp. zákaz, ktorý potenciálne porušuje zdvorilostný princíp a napáda adresátovu tvár, zmierňuje výraz *prosím* majúci funkciu nápravného prostriedku. Postojové výrazy *je mi to ľúto*, *mrzí ma* sú spravidla súčasťou prosby o prepáčenie. Najčastejšie reakcie na priame ospravedlnenie sa, prosbu o prepáčenie a odpustenie sú frazeologizované a majú minimalizačnú tendenciu. Posilňujú zdvorilostný princíp a zachovanie tváre oboch participantov. Na druhej strane okolnosti odmietnutia odpustenia môžu byť hovoriacim emočno-evaluatívne maximalizované, porov. používanie negatívne polaritných výrazov *nikdy*, *v živote*, *do smrti*.

Formuly s asertívnou a komisívnou komunikačnou funkciou spája sémantický rys ‘volitívnosť’, formuly s direktívnou, interogatívnu a admonitívnu komunikačnou funkciou majú sémantický rys ‘apelovosť’ s rôznou mierou ofenzívnosti.

Ukázalo sa, že pre slovenčinu je signifikantná diskurzívna nevyváženosť, neproporčnosť používania slovíes *odpúšťať* a *odpustiť* vo vzťahu k ostatným slovesám onomaziologickej paradigmy a zároveň ich valenčná širokospektrálnosť, porov. *hriech/hriechy, vinu/viny, chybu/chyby, zločin/zločiny, omyl/omyly, previnenie/previnenia, priestupok/priestupky, prehrešok/prehrešky, prečin*. Evidentné preferovanie slovíes *odpúšťať* a *odpustiť* napovedá, že v jazykovom vedomí Slovákov je výrazne zakotvený faktor odpúšťania.

Bibliografia

AUSTIN, John Langshaw: Ako niečo robiť slovami. Bratislava: Kalligram 1962, 2004. 185 s.

BROWN, Penelope – LEVINSON, Stephen C.: Politeness: Some Universals in Language Usage. Cambridge: Cambridge University Press 1987. 345 s.

COULMAS, Florian: Routine in Gespräch: Zur pragmatischen Fundierung der Idiomatik. Wiesbaden: Akademische Verlagsgesellschaft Athenaion 1981. 262 s.

GREENACRE, Michael: Correspondence Analysis in Practice. New York: Chapman & Hall 2007. 296 s.

ČERMÁK, František: FORMULE. In: CzechEncy – Nový encyklopedický slovník češtiny. 2017. Eds. P. Karlík – M. Nekula – J. Pleskalová. Dostupný na: <https://www.czechency.org/slovník/FORMULE> [cit. 13. 09. 2019].

DOČEKAL, Mojmir: NEGATIVNĚ POLARITNÍ VÝRAZ. In: CzechEncy – Nový encyklopedický slovník češtiny. 2017. Eds. P. Karlík – M. Nekula – J. Pleskalová. Dostupný na: [https://www.czechency.org/slovník/NEGATIVNĚ POLARITNÍ VÝRAZ](https://www.czechency.org/slovník/NEGATIVNĚ_POLARITNÍ_VÝRAZ) [cit. 28. 11. 2019].

DOLNÍK, Juraj: Jazyk v pragmatike. Bratislava: Veda 2018. 198 s.

GOFFMAN, Erving: On Face-work. An Analysis of Ritual Elements in Social Interaction. In: Psychiatry: Journal of Interpersonal Relations. 1955, roč. 18, č. 3, s. 213 – 231. Dostupný na: <https://web.stanford.edu/~eckert/PDF/GoffmanFace1967.pdf> [cit. 14. 10. 2019].

GREPL, Miroslav – KARLÍK, Petr: Skladba češtiny. Olomouc: Votobia 1998. 503 s.

HERITAGE, John: Epistemics in Action: Action Formation and Territories of Knowledge. In: Research on Language and Social Interaction, 2012, roč. 45, č. 1, s. 1 – 29. Dostupný na: http://www.sscnet.ucla.edu/soc/faculty/heritage/Site/Publications_files/EPISTEMICS_IN_ACTION.pdf [cit. 25. 11. 2019].

HIRSCHOVÁ, Milada: Pragmatika v češtině. Praha: Karolinum 2013. 335 s.

IVANOVÁ, Martina: Datívny reflexívny marker *si* a jeho lexikografické spracovanie v slovenčine. In: Slovenská reč, 2018, roč. 83, č. 3, s. 235 – 260.

IVANOVÁ, Martina: Syntax slovenského jazyka. Druhé, upravené a doplnené vydanie. Prešov: Prešovská univerzita v Prešove 2016. 283 s.

IVANOVÁ, Martina: Modálne relátory ako modifikátory ilokučnej sily výpovede. In: Aspektuálnosť a modálnosť v slovenčine. Ed. M. Ivanová. Prešov: Filozofická fakulta Prešovskej univerzity v Prešove 2009, s. 232 – 249.

Krátky slovník slovenského jazyka. Ved. red. J. Kačala. Štvrté, doplnené a upravené vydanie. Bratislava: Veda 2003. 985 s.

LEECH, Geoffrey Neil: Principles of Pragmatics. London: Longman 1983. 250 s.

MAROŠ, Milan – RYBANSKÝ, Ľubomír: Development of wage disparities in Slovakia and the use of quantitative methods for their analysis. In: XIX. mezinárodní kolokvium o regionálních vědách. Sborník příspěvků. Čejkovice, 15. – 17. června 2016. Brno: Masarykova univerzita 2016, s. 587 – 602.

SEARLE, John R.: Speech acts: An Essay in the Philosophy of Language. Cambridge: Cambridge University Press 1969, 2012. 203 s.

Slovenský národný korpus – prim-8.0-public-all. Bratislava: Jazykovedný ústav Ľ. Štúra SAV 2018. Dostupný na: <http://korpus.juls.savba.sk>.

Slovník súčasného slovenského jazyka. H – L. [2. zv.]. Eds. A. Jarošová – K. Buzássyová. Bratislava: Veda 2011. 1088 s.

SOKOLOVÁ, Jana: Egocentriká – výrazy so sémanticko-pragmatickou orientáciou na hovoriaceho. In: Slovenská reč, 2019a, roč. 84, č. 1, s. 10 – 25.

SOKOLOVÁ, Jana: Sémantika a pragmatika lexémy *posledný* v diskurzívnych kontextoch. In: Jazykovedný časopis, 2019b, roč. 70, č. 1, s. 33 – 53.

SOKOLOVÁ, Jana: Konštrukcie kolektívnej identity hovoriaceho. In: Slovenská reč, 2019c, roč. 84, č. 3, s. 239 – 257.

SOKOLOVÁ, Miloslava – ŽIGO, Pavol: Verbálne kategórie aspekt a tempus v slovenčine. Bratislava: Jazykovedný ústav Ľ. Štúra SAV, Veda 2014. 320 s.

SVOBODOVÁ, Jana: Syntaktická charakteristika imperatívu a vokatívu v českých výzvočných vetách. Praha: SPN 1987. 106 s.

TRUBAČOVÁ, Lucia: Vzťah jazyka a zdvorilosti v zrkadle teoretických koncepcií. In: Romanoslavica, 2016, roč. 52, č. 1, s. 255 – 281. Dostupný na: <http://www.diacronia.ro/ro/indexing/details/A27218/pdf> [cit. 11. 11. 2019].

АПРЕСЯН, Юрий Дереникович: Избранные труды. Том 1. Лексическая семантика (синонимические средства языка). 2-е издание, исправленное и дополненное. Москва: Языки русской культуры; Издательская фирма «Восточная литература» РАН 1995. 472 с.

Новый объяснительный словарь синонимов русского языка. Под общим руководством акад. Ю. Д. Апресяна. Изд. 2-е, испр. и доп. Москва – Вена: Языки славянской культуры: Венский славистический альманах 2004. 1488 с.

ПАДУЧЕВА, Елена Викторовна: Эгоцентрические единицы языка и режим интерпретации. 2013. Dostupné na: www.dialog-21.ru/media/1274/paduchevaev.pdf [cit. 13. 02. 2019.]

РАТМАЙР, Ренате: Функциональные и культурно-сопоставительные аспекты прагматических клише. In: Вопросы языкознания, 1997, № 1, с. 15 – 22.

VIDÍŠ TÝM LEPŠIE, ČÍM BLIŽŠIE SA POZERÁŠ

SLOVAK COMPARATIVE CORRELATIVE CC' CONSTRUCTIONS FROM
A CONSTRUCTION GRAMMAR PERSPECTIVE

JAKOB HORSCH

Lehrstuhl für englische Sprachwissenschaft, Katholische Universität Eichstätt-
Ingolstadt, Nemecko

HORSCH, Jakob: *Vidíš tým lepšie, čím bližšie sa pozeráš*. Slovak comparative correlative CC' constructions from a construction grammar perspective. *Jazykovedný časopis (Journal of Linguistics)*, 2020, Vol. 71, No 1, pp. 25 – 40.

Abstract: The Slovak Comparative Correlative (CC) construction has received little attention, although it is interesting regarding both its semantics and its form: As discussed in Horsch (2019), CCs are characterized by their complex symmetric (parallel change over time) and asymmetric (cause-effect) semantics, which are encoded in a biclausal structure in which each clause consists of a combination of fixed material and obligatory/optional slots. Typically, the first clause (C1) encodes a cause/protasis, and precedes the second clause (C2), which encodes an effect/apodosis: [*Čím bližšie sa pozeráš,*]_{C1} [*tým lepšie vidíš.*]_{C2} 'The closer you look, the better you see.' However, there are also structures that retain the same meaning but in which C2 precedes C1 (often referred to as CC'): [*Tým lepšie vidíš*]_{C2} [*čím bližšie sa pozeráš.*]_{C1}. 'You see the better, the closer you look.' Additionally, there is a variant in Slovak where the clause precedes the clause-initial element and comparative element: [*Vidíš tým lepšie,*]_{C2} [*čím bližšie sa pozeráš.*]_{C1}.

Embedded in a Usage-based Construction Grammar approach, this is the first large-scale corpus study to investigate the C2C1 order in Slovak, and how semantics influences its formal properties. It is argued that both the significantly higher amount of C1C2 order in the corpus data and the significantly higher amount of C2C1 structures in which the clause precedes the comparative element in C2 can be explained with the principle of iconicity (linguistic form is influenced by the semantics of a construction), which makes certain strings easier to process and thus leads to performance preference. From a cross-linguistic perspective, the present investigation provides evidence in support of Goldberg's Tenet #5 (2003, p. 219), which posits that cross-linguistic generalizations can be accounted for with general cognitive constraints.

Key words: Slovak Comparative Correlative, CC', C2C1, Construction Grammar, SketchEngine, iconicity

1. INTRODUCTION

The last two decades have seen increased interest¹ in Comparative Correlatives (CCs), biclausal structures that in Slovak typically take the form of example (1):

¹ As is evident from a number of introspective studies on CCs in various languages including English, German, French and Spanish (e.g. Fillmore – Kay – O'Connor, 1988; McCawley, 1988; Beck,

- (1) [Čím bližšie sa pozeráš.]_{C1} [tým lepšie vidíš.]_{C2}
 ČÍM closer REFL look:you:2:SG TÝM better see:you:2:SG
 ‘The closer you look, the better you see.’

As has previously been discussed (cf. Horsch, 2019), CCs combine complex semantics with complex form. Regarding semantics, they carry two meanings; first, a conditional, asymmetric, cause-effect relationship between C1 and C2 (seeing better as a result of looking closer) and second, symmetric parallel change over time. A good way to illustrate these complex semantics is Thomas Hoffmann’s rendering (2017, p. 351), which has been adjusted here to fit the meaning of example (1):

- C1: ‘There is a positive difference between how closely you look at a point t2 and how closely you looked at an earlier point in time t1’
- C2: ‘There is a positive difference between how well you see at a point t2 and how well you saw at an earlier point in time t1’
- Overall meaning: C1 → C2

Regarding the form of CCs in Slovak, each clause is introduced by phonologically/lexically fixed clause-initial elements (*čím*_{C1} and *tým*_{C2}), followed by a comparative element (usually a comparative adjective or adverb), followed by an optional clause slot. Accordingly, template (2), based on Peter W. Culicover and Ray Jackendoff’s template for English CCs (1999, p. 567), was previously suggested to account for the variety of Slovak CCs found in a Slovak National Corpus (SNC) sample (Horsch, 2019, p. 184):

- (2) [[tj̃:m] [...]]_{comp. element} [[...]]_{opt. clause}]_{C1} [[ti:m] [...]] [[...]]_{comp. element} [[...]]_{opt. clause}]_{C2}

The template shows that C1, which encodes the construction’s cause semantics, typically precedes C2, which encodes the effect semantics. However, this order can also be reversed to C2C1 (3) without changing the overall meaning of the construction, resulting in what will be referred to as CC² structures henceforth:

- (3) [Tým lepšie vidíš.]_{C2} [čím bližšie sa pozeráš.]_{C1}
 TÝM better see:you:2:SG ČÍM closer REFL look:you:2:SG
 ‘You see (the) better, the closer you look.’

1997; Culicover – Jackendoff, 1999; Borsley, 2004a; Borsley, 2004b; den Dikken, 2005; Abeillé – Borsley – Espinal, 2006; Abeillé – Borsley, 2008; Gutiérrez-Rexach, 2009; Sánchez López, 2009; Sag, 2010; Cappelle, 2011; Roig, 2014; Sánchez López, 2014a; Sánchez López, 2014b) as well as corpus-based investigations (e.g. Hoffmann, 2014a; Hoffmann, 2014b; Hoffmann, 2018; Hoffmann – Horsch – Brunner, 2020; Hoffmann, 2019).

² I refer to the ‘C2C1 order’ based on Hoffmann (*inter alia*, 2017, 2018, 2019), and describe the corresponding construction as CC’, based on Culicover and Jackendoff’s terminology (1999, p. 549).

The CC' construction is found in many languages. Marcel den Dikken acknowledges their existence in English, but claims that “they should be kept separate from the comparative correlative” due to an absence of what he calls the “correlative particle” (i.e., the clause-initial element) *the* in the C2 clause (2005, p. 513). However, as Hoffmann has shown using corpus data, the C2 clause-initial element is sometimes realized in English C2C1s (2019, p. 103). Moreover, Slovak obligatorily retains the C2 clause-initial element in the CC'. It therefore seems appropriate to consider the C2C1 order a subtype of the CC, given that both the C1C2 and the C2C1 order carry the same idiosyncratic CC semantics (i.e., cause-effect coupled with simultaneous change over time).

Unlike in English, Slovak CCs have received little attention in general, which is also reflected in the almost non-existent discussion of the C2C1 order in Slovak grammars, of which some do not mention the CC' at all, while others only provide example sentences (e.g. Orlovský, 1971, pp. 142 – 143). Only two sources explicitly comment on the C2C1 order. Ján Sabol ascribes it a term that can be translated as “marked” (*výnimočný jav*) as opposed to the “more or less consistent” (*viac-menej ustálené poradie*) C1C2 order (1982, p. 53), and Martina Ivanová³ speaks of the “relative clause” (referring to C1) usually preceding C2 (2016, p. 153).

The present investigation, based on data from the Slovak Web 2011 (skTenTen11) corpus, seeks to fill the gap in research on CCs in Slovak. It is the first large-scale corpus study that takes a detailed look at the CC' in Slovak, which was originally found as false positives in a previous study that investigated CCs (Horsch, 2019). While that study was based on a random sample of 500 tokens from the SNC, the present study operates on a considerably larger scale by analyzing all 2,420 CC tokens that were retrieved from a skTenTen11 query in November 2019.

The theoretical framework in which the analysis of the results is embedded is Usage-based Construction Grammar, a cognitive linguistic theory that posits that the form of linguistic structures can be attributed to, among other factors, domain-general processes (cf. Bybee, 2010; Bybee, 2013). One domain-general process that plays an important role in the present investigation is iconicity, i.e., the “(partial) motivation of a construction’s form by its meaning” (Hoffmann, 2019, p. 12). In this sense, the C1C2 order can be described as iconic, as it encodes the temporal cause-effect semantics of the CC (as discussed *inter alia* in Hoffmann, 2017 and 2019).

Another factor that is assumed to influence linguistic form is processing efficiency: According to John A. Hawkins’ Competence-Performance Hypothesis (2004), when there are competing structures (as in our case, C1C2 and C2C1), those which are easier to process are cognitively preferred, and as such, should show up with a higher frequency in corpora. In the case of CCs, it should therefore be the iconic C1C2 order that is “cognitively preferred over the alternative” C2C1 order,

³ My thanks to an anonymous reviewer for pointing out this source.

because it “mirrors the semantic [cause-effect] interpretation”, making it “easier to process” (Hoffmann, 2018, p. 186).

As general cognitive constraints, domain-general processes result in cross-linguistic generalizations affecting the form of constructions (cf. Adele Goldberg’s Tenet #5 (2003, p. 219)). A preference for the iconic C1C2 order should therefore be observable across languages. Indeed, corpus research has confirmed this: In English, studies revealed a strong preference for C1C2 over C2C1 in corpus data, with a ratio of 37:1, and the same study showed a ratio of 2:1 in favor of C1C2s in German, leading Hoffmann (2018, p. 192) to speak of “canonical” C1C2 structures and to conclude that “speakers strongly prefer CC constructions over the semantically synonymous CC’ construction” (Hoffmann, 2019, p. 103). Similarly, a more recent study based on all CC tokens that could be retrieved from the British National Corpus (BNC) has determined a preference of the C1C2 over C2C1 order of 15:1 (Hoffmann – Brunner – Horsch, 2020, p. 204). Of course, in the context of the present corpus study, one important question that Hoffmann’s remarks raise is whether Slovak also prefers the C1C2 order over C2C1, and if so, to what degree. Hoffmann has suggested in this respect that the significant difference in the C1C2:C2C1 ratio between English (37:1) and German (2:1) might be influenced by whether the clause-initial words are identical (*the*_{C1...} *the*_{C2...} in English) or not (*je*_{C1...} *desto*_{C2...} or *je*_{C1...} *umso*_{C2...} in German) (2014a, p. 173), since the “danger of erroneously parsing C2 as a C1 protasis clause is minimized” in German due to different clause-initial elements (2019, p. 156). If this holds true, the C1C2:C2C1 ratio in Slovak should be similar to that in German, since it also employs different clause-initial elements (*čím*_{C1...} *tým*_{C2...}).

Finally, there is a variant of the CC’ construction in Slovak where the C2 clause has an intra-clausal word order that deviates from that which is generally encountered in C1C2 structures. Consider example (4), a variation of (3), that appears to be the preferred variant, as an informal consultation of several Slovak L1 speakers has suggested:

- (4) [*Vidíš* *tým* *lepšie*]_{C2} [*čím* *bližšie* *sa* *pozeráš.*]_{C1}
 see:you:2:SG TÝM better ČÍM closer REFL look:you:2:SG
 ‘You see better, the closer you look.’

This word order, in which the clause (in this case *vidíš* ‘you see’) precedes *tým* and the comparative element (in this case *skôr*)⁴, is also known from English C2C1 structures (5b), in which a preposed clause is in fact obligatory and “comparative phrases occur at the opposite ends of their clauses” (Hoffmann, 2019, p. 103; also discussed by Borsley, 2004b). Simply inverting C1 and C2, as can be done in Slovak without changing the overall semantics, results in an entirely different meaning in English (5c):

⁴ An anonymous reviewer pointed out a further possibility that reflects the free word order of Slovak. In this variant, *tým* and the comparative element are located between two parts of the clause (in bold), as in [[*Tráva bude*]_{clause} *tým* [*bujnejšie*]_{comparative element} [*rásť,*]_{clause}]_{C2} [*čím lepšie ju poválajú.*]_{C1} ‘The grass will grow thicker, the better they roll it’ (Source: Omnia Slovaca III Maior).

- (5) a. [*The more you work,*]_{C1} [*the more you earn.*]_{C2}
 b. [*You earn (the) more*]_{C2} [*the more you work.*]_{C1}
 c. [*The more you earn,*]_{C1} [*the more you work.*]_{C2}

This is an intriguing observation, especially in light of Hawkins' Performance-Grammar Correspondence Hypothesis (PGCH), which posits that "when the grammar of one language is more restrictive and eliminates one or more structural options that are permitted by the grammar of another, the restriction will be in accordance with performance preferences" (Hawkins, 2004, p. 5). In other words, PGCH predicts that the fixed word orders of analytic languages such as English mirror the word orders that are preferred in synthetic languages such as Slovak. In this context, it is striking that the fixed intra-clausal C2 word order in the English CC' construction reflects the optional but apparently preferred word order in Slovak C2C1s⁵. In the literature, however, this observation has not been discussed so far. It thus appears that PGCH applies to the intra-clausal C2 word orders in English and Slovak, but the exact reason why it is this particular word order (with a preposed clause in C2) that is preferred is a question that remains to be answered.

The above observations have thus prompted the present investigation, which will attempt to answer the following questions:

1. Can we confirm a preference for the iconic C1C2 order in Slovak CCs, as has been determined for English and German CCs?
2. Can we determine a C1C2:C2C1 ratio in Slovak that is similar to German, owing to different clause-initial elements as suggested by Hoffmann (2018)?
3. Can we confirm a preference for the variant with a preposed clause in C2 (as in (4)), confirming L1 speakers' intuition, and more importantly, the predictions of Hawkins' (2014) PGCH (fixed word orders in analytic languages mirror preferred word orders in synthetic languages)?
4. Can we explain the preference for the preposed clause in C2 in terms of processing efficiency, and if yes, how?

To answer these questions, the following corpus study based on data obtained from the Slovak Web 2011 corpus⁶ was carried out. It aims to shed more light on the

⁵ Interestingly, Robert D. Borsley states that in Polish, C1 (introduced by *im*) and C2 (introduced by *ty*) "can appear in either order" (2004b, p. 154), and provides two variants of the C2C1 order that are analogous to the Slovak variants discussed here. However, he does not mention whether one of these variants is preferred. Borsley also mentions that in English C2C1 structures, the word order in C2 must change to retain the original meaning, but does not comment further on this observation.

⁶ One anonymous reviewer correctly remarked that there are larger corpora available, in particular, *Araneum Slovacum* (<http://aranea.juls.savba.sk/>). The author is aware of the existence and the size of the Araneum corpus. However, *skTenTen* was chosen for the present study because it is smaller than the Araneum – the aim of the study was to work with *all* tokens that could be retrieved from a corpus (an approach also taken in Hoffmann – Brunner – Horsch, 2020 with the British National Corpus), and not

semantic and formal characteristics of the Slovak C2C1 order and test previous cross-linguistic findings on C2C1 structures. Accordingly, this paper is structured as follows: Section 2 shows how the corpus data was extracted and analyzed, and presents the results of the corpus study. Section 3 will discuss these results against a Construction Grammar background, and Section 4 will provide a summary and conclusions of the present investigation, discussing the theoretical implications of its findings.

2. CORPUS STUDY

2.1 Data and Methodology

The present corpus study is based on data from the Slovak Web 2011 Corpus (skTenTen11), which was queried using SketchEngine's online interface⁷ in November 2019. The corpus consists of texts from the internet and has a size of just over 540 million words⁸. Based on template (2), the following CQL query⁹ was used to extract both C1C2 and C2C1 structures from the corpus:

```
[word="čím|tým"] [tag="(k2*(d1|d2|d3)|k6*(d1|d2|d3)).*"] []*  
[word="tým|čím"] [tag="(k2*(d1|d2|d3)|k6*(d1|d2|d3)).*"] within <s/>
```

This query yielded 2,942 tokens in total. The complete dataset was then coded for the following variables:

- RELEVANCE (factors: TRUE, FALSE)
- ORDER (factors: NA, C1C2, C2C1, C1C2C3...)

In total, 299 false positives (e.g. *Bolo dôležité čím skôr a čím rýchlejšie poraziť nepriateľa* 'It was important to defeat the enemy as soon and as fast as possible'; <skTenTen11 token#62263160 doc#139623>) were identified and discarded. Furthermore, 223 so-called "stacked" (Hoffmann – Horsch – Brunner 2019, p. 11; cf. also Hoffmann, 2014a) CCs that consist of three or more clauses (e.g. [*Čím častejšie človek drogy užíva,*]_{C1} [*tým menej času má telo na zotavenie,*]_{C2} [*tým ťažšie sú príznaky pádu*]_{C3} 'The more often a person uses drugs, the less time the body has for recovery, the worse the symptoms of falling are'; <skTenTen11 token#462402528 doc#685003>)

only a sample. Due to limitations regarding time, it was unfortunately not possible to work with Araneum, given that I wanted to examine every token that the query would retrieve.

⁷ Access to SketchEngine (<https://app.sketchengine.eu>) was made available to the Catholic University of Eichstätt through the ELEXIS Program.

⁸ 540,112,634 words, cf. https://app.sketchengine.eu/#dashboard?corpname=preloaded%2Fsktenten11_rft1.

⁹ The tags denote the following: k2 = adverb, k6 = adjective, d1 = positive, d2 = comparative, d3 = superlative. The positive degree (d1) was included in the query due to experience with a previous corpus study (Horsch 2019), where comparative elements in CCs like *skôr* were tagged with the positive ("x"). The superlative tag was included after the same study showed the possibility of CCs containing superlative comparative elements, e.g. *čím najviac ľudí sa napojí, tým bude cena za stočné nižšia* 'the most people who connect, the lower the price for sewerage'. No such cases were found in the present study. For a more detailed overview the Slovak Web 2011 morphological tags cf. <https://www.sketchengine.eu/tagset-reference-for-czech/>.

were also excluded, as they were irrelevant for the present study, which is concerned with the alternation between C1C2 and C2C1 order. In total, 522 tokens were thus discarded. Of the remaining 2,420 relevant tokens, 2,362 had the C1C2 order and 58 the C2C1 order. This means that in the skTenTen corpus, CCs appear with a frequency of 4.48 per million words, making it at best a mildly frequent construction in Slovak. Finally, to address the danger of one source dominating the results¹⁰, the mean number of occurrences per source was calculated (1.66), along with the standard deviation (1.66) and the standard error (0.28) of the data. These numbers suggest a dataset that is balanced enough for the purposes of the present investigation.

Interestingly, the per-million-word ratio for Slovak is considerably lower than that of CCs in English, for which Hoffmann determined a frequency of between 32 and 41 tokens per million words (in each of the BROWN, FROWN, LOB, and FLOB corpora), and in German, for which he found 70 tokens per million words in the LIMAS corpus (2019, pp. 172 – 173). One reason for this might be the nature of texts in the corpus: skTenTen consists of web content only, and it may well be that in such texts, there are simply less topics which would require CCs. This is supported by the ratio of C1C2 structures in Horsch's SNC study (2019), which amounted to more than twice as much (roughly 10 per million words¹¹): The SNC consists mostly of non-web sources (65.1% journalistic, 15.1% fiction, and 9.5% professional texts, among others, cf. Šimková et al. (2017, p. 27). Nevertheless, 10 per million words is still a considerably lower ratio than in the English and German corpora.

To answer research question 3, all C2C1 tokens were then coded for the following variable:

- PREPOSED CLAUSE C2 (factors: NA, TRUE, FALSE)

Table 1 offers an overview of the tokens:

	#
Other (e.g. stacked C1C2C3...)	223 (7.58%)
False positives	299 (10.16%)
C1C2	2,362 (80.29%)
C2C1	58 (1.97%)
Total	2942

Table 1: Overview of tokens extracted from the Slovak Web 2011 corpus

¹⁰ My thanks go to an anonymous reviewer for pointing this out and suggesting a calculation of mean, standard deviation, and standard error in this context.

¹¹ This calculation is based on Horsch's (2019) 500-token sample and assumes that the ratio of relevant C1C2 CCs (483 tokens) in the 500-token sample can roughly be applied to the total amount of tokens retrieved (10,151 tokens), resulting in a ratio of 10.08 C1C2s per million words in the SNC, which consists of 971,799,239 words in total in the version used for that investigation (SNC corpus size according to Šimková et al., 2017, p. 27).

The variables ORDER and PREPOSED CLAUSE C2 were then tested for statistical significance using a Chi-squared test.

2.2 Results

2.2.1 Variable ORDER

The first variable whose results are provided here is ORDER, i.e., iconic C1C2 (6) and non-iconic C2C1 (7):

- (6) *a [čím vyššie človek žije nad hladinou mora,]_{C1} [tým rýchlejšie starne]_{C2}*
 and ČÍM higher person lives above level sea:GEN TÝM faster
 ages
 ‘and the higher above sea level a person lives, the faster he/she ages.’
 <skTenTen11 token#225385890 doc#447873>
- (7) [*lámu sa lúče tým bližšie k šošovke,]_{C2}*
 refract:they REFL beams TÝM closer to lens
 [*čím ďalej sú od optickej osi]_{C1}*
 ČÍM further are:they from optical axis
 ‘the beams refract closer to the lens, the further they are from the optical axis.’
 <skTenTen11 token#28925046 doc#63726>

Table 2 shows the token frequencies of the variable ORDER:

ORDER	Tokens
C1C2	2,362 (97.60%)
C2C1	58 (2.40%)
Total	2,420

Table 2: Results for the variable ORDER

The results reveal a strong preference for the iconic C1C2 order. There were 2,362 such tokens in total (97.60%), as opposed to only 58 C2C1 tokens (2.40%). The ratio of C1C2 vs. C2C1 is thus approximately 40:1, and as a Chi-squared test shows, this preference for C1C2 is statistically significant ($\chi^2 = 2193.56$, $df = 1$, $p < 0.001$). This means that the assumption that the different clause-initial elements of Slovak CCs result in a C1C2:C2C1 ratio similar to German cannot be confirmed. Rather, the ratio is even higher than that determined for English (37:1) in Hoffmann’s corpus investigation (2018).

2.2.2 Variable PREPOSED CLAUSE C2

As has been discussed in Section 1, there are two variants of the C2C1 order in Slovak. In the first, C1 and C2 are simply inverted so that C2 precedes C1 (8); in a second variant that appears to be more acceptable to L1 speakers, the word order in C2 changes such that the clause precedes the clause-initial element *tým* and the comparative element (9).

- (8) *ba* [tým väčšmi rástol jeho duch]_{C2}
 even-so TÝM more grew his spirit
 [čím väčšmi sa mohol pracam Ústavu venovať]_{C1}
 ČÍM more REFL could works:DAT institution:GEN dedicate
 ‘even so, his spirit grew the more, the more he could dedicate himself to the works of the institution.’
 <skTenTen token#214918155 doc#440130>
- (9) *Aj tu platí, že* [riziko je tým nižšie]_{C2}
 also here applies, that risk is TÝM lower
 [čím častejšie zodpovedný lekár túto metódu prevádza]_{C1}
 ČÍM often:more responsible doctor this method administers
 ‘Also here, it is true that the risk is the lower, the more often the responsible doctor administers this method.’
 <skTenTen token#351449193 doc#558802>

All C2C1 tokens were manually coded according to whether the clause was preposed (in relation to clause-initial element and comparative element) or not.

Table 3 provides an overview of the results:

PREPOSED CLAUSE C2	Tokens
TRUE	39 (79.59%)
FALSE	10 (20.41%)
Total	49

Table 3: Results for the variable PREPOSED CLAUSE C2

In total, 58 C2C1 tokens were found in the corpus data. Of these, 9 had no clause in C2 and were thus excluded; of the remaining 49, 39 (79.59%) featured a preposed clause in C2 and 10 (20.41%) did not. There is thus a ratio of almost 4:1 in favor of the preposed clause variant, and as the Chi-squared test shows, this preference is statistically significant ($\chi^2 = 17.16$, $df = 1$, $p < 0.001$).

3. DISCUSSION OF RESULTS

As the results of the variable ORDER show, there is a very strong preference for the iconic C1C2 order in Slovak, with a ratio of 40:1 versus the non-iconic C2C1 order. Taking into account Hoffmann's results for English (37:1) and German (2:1) C1C2:C2C1 ratios (2018, p. 193), there is thus further evidence in support of the claim that iconicity is a domain-general process that can explain cross-linguistic generalizations (cf. Goldberg's Tenet #5 (2003, p. 219). The result is also in line with Sabol's description of the C2C1 order as "marked" (*výnimočný jav*) (1982, p. 53). However, the ratio in Slovak is even higher than in English, so Hoffmann's assumption that languages in which C1 and C2 have different clause-initial elements have a lower C1C2:C2C1 ratio cannot be confirmed.

Rather, the considerably lower C1C2:C2C1 ratio of 2:1 that Hoffmann determined for German (Hoffmann 2018, p. 193) more likely has to do with intra-clausal word order: In German, verb placement unambiguously marks C2 as main clause and C1 as subordinate clause (as also noted by Hoffmann 2018, pp. 185 – 86). In terms of processing efficiency, it appears plausible that it is therefore not so much the different clause-initial elements that help distinguish C1 from C2, but rather the obligatory clause-internal word order. In other words, the unambiguous main clause/subordinate clause marking reduces the probability of confusing C1 and C2 and thus allows German speakers more freedom to choose between C1C2 and C2C1. This in turn results in a considerably lower C1C2:C2C1 ratio.

In this context, it is noteworthy that in what used to be the canonical (i.e. dominant) C2C1 order in earlier stages of English, C1 was "clearly marked as a subordinate clause" by means of "V-final order" (Hoffmann 2019, p. 63), implying that it was word order (and not clause-initial elements) which made the non-iconic order efficient to process. In Present-day English and Slovak, however, word order does not clearly mark C1 and C2 as either main or subordinate clause. Keeping this in mind, it is less of a surprise that the C1C2:C2C1 ratios in these two languages are so similar to each other (37:1 in English and 40:1 in Slovak).

This brings us to the clause-internal word order of C2 in Slovak non-iconic C2C1s. As the results of the variable PREPOSED CLAUSE show, there is a strong preference (with a ratio of 4:1) for the variant in which the clause in C2 is preposed. This is in line with the intuition of the L1 speakers that were consulted for this study but more importantly, it confirms Hawkins' PGCH (2004), which, as has been discussed in Section 1, predicts that the fixed word orders of analytic languages such as English should mirror the word orders that are preferred in synthetic languages such as Slovak. Of course, this leads to the question as to why exactly the variant with the preposed clause is preferred. For an answer, I turn to Hawkins' Competence-Performance Hypothesis (2004), which predicts that it is ease of processing which leads to a structure winning out over a competitor.

To begin with, it must be noted that phonologically¹², the Slovak clause-initial elements *čím*_{C1} [tʃi:m] and *tým*_{C2} [ti:m] are very similar, the only difference being a voiceless postalveolar fricative in the syllable onset of *čím*_{C1}. In terms of processing, this might make their distinction in actual speech difficult, discouraging speakers from using the C2C1 order in which the word order in C2 and C1 is the same. Thus, by changing the word order in C2, it is easier to distinguish C2C1 from C1C2, and therefore easier to process, making it the preferred variant. A more important factor that explains the preference of the intra-clausal C2 word order with a preposed clause, however, is to be found in the communicative function of the C2C1 order.

Now, in the context of his theory of Functional Sentence Perspective (FSP, cf. Firbas, 1992), Jan Firbas mentions, among other word-order principles, the “principle of emphasis” (or “emotive principle”), according to which words are (re-) ordered “in a way that strikes the recipient as more or less out of the ordinary” (1992, p. 118). It is plausible that this principle can also be applied to CC clause order: Thus, a re-ordering of clauses (as in CC’ constructions) stands in contrast with a clause order “that does not create such an impression of unusualness” (Firbas, 1992, p. 118) (i.e. the strongly preferred canonical C1C2 order). Importantly, Firbas states that it is the unusual order (in this case C2C1, as is evident from its low frequency) that “fulfils an additional communicative purpose not served by the usual order” (1992, p. 118). In essence, this is what Corollary A to Goldberg’s Principle of No Synonymy posits: When “two constructions are syntactically distinct and [semantically] synonymous” (as are CC and CC’), they must differ regarding pragmatics (1995, p. 67), i.e. one must have a communicative purpose that the other does not have. This was also noted by Hoffmann, who speaks of a “functional differentiation” between the C1C2 and C2C1 order that results in a pragmatic difference (2019, p. 157).

This leads to the question as to what particular communicative/pragmatic function the C2C1 order serves. One very plausible possibility that has been discussed previously is focus (Hoffmann, 2018, p. 186 – 87), and as will be argued in the following, it is this particular pragmatic function, coupled with the principle of iconicity, that explains the strong preference for the non-parallel (i.e., preposed clause in C2) intra-clausal word order in the Slovak CC’ construction. The point of departure for this argument is the assumption that in the CC’, there is a contrastive focus on C2 (rather than C1). In other words, the effect (and not the cause) semantics are foregrounded.

¹² As one anonymous reviewer pointed out, this is a point that might be contended. However, it can be said that these two consonants are quite similar to each other when compared to the clause-initial elements of other languages such as German (*je*_{C1...} *desto*_{C2...} or *je*_{C1...} *umso*_{C2...}) or Spanish (*cuanto*_{C1...} *tanto*_{C2...}). Of course, there is no doubt as to the phoneme status of /tʃ/ and /t/ in Slovak. Nevertheless, it is plausible that in speech, the distinction between *čím* and *tým* more easily overheard than *je* and *umso/desto* or *cuanto* and *tanto*.

This, in turn, implies a general foregrounding of the asymmetric (cause-effect) semantics, and consequently a backgrounding of the symmetric semantics. Following the principle of iconicity (as discussed in Section 1), we can assume that apart from the C1→C2 clause order encoding the asymmetric cause-effect semantics (as discussed in Section 1), the parallel, or symmetric word order in regular CCs as exemplified by template (2) encodes the symmetric semantics of the construction. In the CC' construction, the clause order can no longer be relied on to encode the cause-effect semantics, so that the different word order in C2, achieved by preposing the clause, is used to encode the asymmetric semantics (the parallel intra-clausal word order is no longer required due to the backgrounding of the symmetric semantics). Note that using word order to encode asymmetric semantics in CCs is not uncommon, as is evident from German, where C1 and C2 are encoded as subordinate and main clause¹³, respectively (see above), as well as previous stages of English, where a hypotactic relationship between C1 and C2 has been claimed to be “an iconic encoding of the asymmetric [...] relationship” between the two clauses (Hoffmann, 2017, p. 358).

In light of Hawkins' Competence-Performance Hypothesis, it therefore seems plausible that the asymmetric intra-clausal word order is preferred in performance because it is the more iconic alternative (i.e., with a more asymmetric form encoding the focus on asymmetric semantics), and thus easier to process. This effect is likely compounded by the clause-initial elements' phonological similarity (see above) leading to a certain degree of salience in speech, which makes C1 and C2 more difficult to distinguish from each other and thus the CC' variant with a symmetric clause-internal word order harder to process, and recognize, by hearers as 'non-C1C2'.

I therefore conclude that two processing factors are responsible for the strong preference of the C2C1 variant with a preposed clause in C2: First, the disambiguation

¹³ In this context, it is noteworthy that an anonymous reviewer has pointed out that traditionally, in Slovak C1 has been analyzed as subordinate and C2 as matrix/main clause based on the clause-initial elements: “In Slovak and also Czech linguistics the term ‘correlative’ is used. Correlatives are defined as pronominal elements which are parts of a matrix (main) clause as well as a subordinate clause, [and] are of twofold nature: (1) either [...] a combination of a demonstrative pronominal element (which is part of a matrix/main clause) and a conjunction (which is part of a subordinate clause), e.g. *Nútil ho k tomu, aby sa ospravedlnil* [‘He forced him to apologize’], or (2) [...] a combination of a demonstrative pronominal element (which is part of a matrix/main clause) and an interrogative pronominal element (which is part of a subordinate clause), e.g. *Dám ti toľko, koľko si budeš želať* [‘I will give you as much as you will desire’], cf. Karlík (2017) for Czech or Kesselová (2010) for Slovak. [Thus] the correlative nature of [...] the elements *tým – čím* can be used to determine the status of main/matrix and subordinate clause in *Vidíš tým lepšie (tým as a demonstrative pronominal element can be viewed part of a matrix/main clause), čím bližšie sa pozeráš (čím as an interrogative pronominal element can be viewed as part of a subordinate clause).*” Nevertheless, as the reviewer has also noted, this is “the view of traditional dependency syntax and there are many discussions in theoretical studies which advocate an alternative approach.” In this context, I have previously suggested that *čím*_{C1} and *tým*_{C2} should be viewed not as pronominal elements, but rather “construction-specific” elements that introduce C1 and C2.

between C1 and C2 as cause and effect (as has been discussed, it seems as if the clause-initial elements play a less important role in this regard) and second, the focus function that foregrounds the asymmetric semantics, which in turn lead to iconic asymmetric word order between C1 and C2.

4. CONCLUSION

As the first large-scale corpus study of the Slovak CC' construction, the present investigation has shed light on two features that have not been discussed previously. From a cross-linguistic perspective, it was possible to confirm some of the claims and refute others that were made in previous studies about the English and German CC' construction. Furthermore, the results of the present study lend strong support to Construction-Grammar-based claims about the effects of iconicity and processing efficiency on linguistic form, thereby also confirming claims about cross-linguistic generalizations.

Concerning research question 1, the ratio of C1C2:C2C1 ORDER in Slovak has been shown to be similar to that of English, with a clear preference for the C1C2 order (40:1), furthermore confirming Sabol's comment about the C2C1 order being the "marked" alternative (1982, p. 53). On the one hand, this does not confirm Hoffmann's (2018) presumption that languages in which the clause-initial elements of C1 and C2 differ (e.g. Slovak) have a lower C1C2:C2C1 ratio than those in which the clause-initial elements are the same (e.g. English) (research question 2). On the other hand, however, the results do support claims about iconicity (i.e., the C1→C2 order reflecting the cause-effect semantics of the construction) and processing effects, in this case the (performance) preference of iconic structures in the sense of Hawkins' Performance-Grammar Hypothesis, as previously discussed by (Hoffmann, 2017). Also, these findings support claims about domain-general processes resulting in cross-linguistic generalizations as posited by Goldberg's Tenet #5 (2003: 219).

In the context of cross-linguistic generalizations, the results obtained for C2 PREPOSED CLAUSES in the Slovak CC' construction support Hawkins' PGCH (and L1 speakers' intuitions): The strong preference for preposed clauses in Slovak (research question 3) mirrors the obligatory order in English C2s. In this regard, it has been argued that apart from phonological considerations, reasons for this preference for an asymmetric word order can be found in the "additional communicative purpose" (Firbas, 1992, p. 118), i.e., focus function of the C2C1 order as suggested by Hoffmann (2018, p. 186). The focus on the C2 effect semantics implies a general focus on the asymmetric cause-effect semantics of the construction (and a backgrounding of the symmetric parallel change over time semantics), leading to a preference for asymmetric word orders, achieved by preposing the clause in C2 (research question 4). This iconic effect is in line with Hawkins' Performance-Grammar Hypothesis.

Finally, these findings underscore the importance of corpus research in linguistics: without corpus frequencies, performance preference will always remain a matter of intuition and thus a point of contention. As the present study has demonstrated, an empirical corpus approach can help confirm or refute existing claims about competing linguistic structures and unearth hitherto unknown features, opening up new possibilities for research. In this sense, the findings of this study have provided the answers to only a tiny piece of the puzzle about the CC construction in Slovak, with many gaps still left to fill.

References

- ABEILLÉ, Anne – BORSLEY, Robert D.: Comparative Correlatives and Parameters. In: *Lingua: International Review of General Linguistics*, 2008, Vol. 118, No 8, pp. 1139 – 1157.
- ABEILLÉ, Anne – BORSLEY, Robert D. – ESPINAL, Maria-Teresa: The syntax of Comparative Correlatives in French and Spanish. In: *Proceedings of the 13th International Conference on Head-Driven Phrase Structure Grammar*. Ed. S. Müller. Stanford, CA: CSLI Publications 2006, pp. 6 – 26.
- BECK, Sigrid: On the Semantics of Comparative Conditionals. In: *Linguistics and Philosophy*, 1997, Vol. 20, No 3, pp. 229 – 271.
- BORSLEY, Robert D.: An Approach to English Comparative Correlatives. In: *Proceedings of the 11th International Conference on Head-Driven Phrase Structure Grammar*. Ed. S. Müller. Stanford, CA: CSLI Publications 2004a, pp. 70 – 92.
- BORSLEY, Robert D.: On the Periphery: Comparative Correlatives in Polish and English. In: *Proceedings of Formal Approaches to Slavic Linguistics*, 2004b, Vol. 12, pp. 59 – 90.
- BYBEE, Joan L.: *Language, Usage and Cognition*. Cambridge: Cambridge University Press 2010. 252 p.
- BYBEE, Joan L.: Usage-based Theory and Exemplar Representations of Constructions. In: *The Oxford Handbook of Construction Grammar*. Eds. Th. Hoffmann – G. Trousdale. Oxford: Oxford University Press 2013, pp. 49 – 69.
- CAPPELLE, Bert: The *the... the...* construction: Meaning and readings. In: *Journal of Pragmatics*, 2011, Vol. 43, No 1, pp. 99 – 117.
- CULICOVER, Peter W. – JACKENDOFF, Ray: The View from the Periphery: The English Comparative Correlative. In: *Linguistic Inquiry*, 1999, Vol. 30, No 4, pp. 543 – 571.
- DEN DIKKEN, Marcel: Comparative Correlatives Comparatively. In: *Linguistic Inquiry*, 2005, Vol. 36, No 4, pp. 497 – 532.
- FILLMORE, Charles J. – KAY, Paul – O'CONNOR Mary Catherine: Regularity and idiomatcity in grammatical constructions: The case of *let alone*. In: *Language*, 1988, Vol. 64, No 3, pp. 501 – 538.
- FIRBAS, Jan: *Functional Sentence Perspective in Written and Spoken Communication*. Cambridge: Cambridge University Press 1992. 239 p.

GOLDBERG, Adele: *Constructions: A Construction Grammar Approach to Argument Structure*. Chicago: The University of Chicago Press 1995. 265 p.

GOLDBERG, Adele: *Constructions: a new theoretical approach to language*. In: *Trends in Cognitive Sciences*, 2003, Vol. 7, No 5, pp. 219 – 224.

GUTIÉRREZ-REXACH, Javier: *Correlativization and Degree Quantification in Spanish*. In: *Romance Linguistics 2007: Selected papers from the 37th Linguistic Symposium on Romance Languages (LSRL)*, Pittsburgh, 15 – 18 March 2007 (Current Issues in Linguistic Theory IV). Eds. J. M. Pascual – E. O'Rourke – Ch.-H. Huang. Amsterdam: John Benjamins 2009, pp. 121 – 142.

HAWKINS, John A: *Efficiency and Complexity in Grammars*. Oxford: Oxford University Press 2004. 303 p.

HOFFMANN, Thomas: *Comparing English Comparative Correlatives*. Post-doc thesis, 2014a. 275 p.

HOFFMANN, Thomas: *The Cognitive Evolution of Englishes: The Role of Constructions in the Dynamic Model*. In: *The Evolution of Englishes: The Dynamic Model and Beyond (Varieties of English Around the World: G49)*. Eds. M. Huber – S. Buschfeld – Th. Hoffmann – A. Kautzsch. Amsterdam: Benjamins 2014b, pp. 160 – 180.

HOFFMANN, Thomas: *Construction Grammar as Cognitive Structuralism: The interaction of constructional networks and processing in the diachronic evolution of English comparative correlatives*. In: *English Language and Linguistics*, 2017, Vol. 21 No 2, pp. 349 – 373.

HOFFMANN, Thomas: *Comparing Comparative Correlatives: The German vs. English construction network*. In: *Constructional Approaches to Syntactic Structures in German*. Eds. H. C. Boas – A. Ziem. Berlin: Mouton de Gruyter 2018, pp. 181 – 203.

HOFFMANN, Thomas: *English Comparative Correlatives: Diachronic and Synchronic Variation at the Lexicon-Syntax Interface (Studies in English Language)*. Cambridge: Cambridge University Press 2019. 259 p.

HOFFMANN, Thomas – HORSCH, Jakob – BRUNNER, Thomas: *The More Data, The Better: A Usage-based Account of the English Comparative Correlative Construction*. In: *Cognitive Linguistics*, 2019, Vol. 30, No 1, pp. 1 – 36.

HOFFMANN, Thomas – BRUNNER, Thomas – HORSCH, Jakob: *English Comparative Correlative Constructions: A Usage-based account*. In: *Open Linguistics*, 2020, Vol. 6, No 1, pp. 196 – 215.

HORSCH, Jakob: *Slovak Comparative Correlatives: New Insights*. In: *Jazykovedný časopis*, 2019, Vol. 70, No 2, pp. 180 – 190.

IVANOVÁ, Martina: *Syntax slovenského jazyka*. Prešov: Prešovská univerzita v Prešove 2016. 284 p.

KESSELOVÁ, Jana: *Operátory na rozširovanie a rozvíjanie výpovede*. In: *Morfologické aspekty súčasnej slovenčiny*. Ed. J. Dolník. Bratislava: Veda, vydavateľstvo Slovenskej akadémie vied 2010, pp. 326 – 386.

KARLÍK, Petr: *Korelatívum*. In: *CzechEncy – Nový encyklopedický slovník češtiny*. Eds. P. Karlík – M. Nekula – J. Pleskalová. Praha: Nakladatelství Lidové Noviny 2017. Access: <https://www.czechency.org/slovník/KORELATIVUM> [cit. 15.07.2020]

MCCAWLEY, James D.: *The Comparative Conditional Construction in English, German, and Chinese*. In: *General Session and Parasession on Grammaticalization*:

Proceedings of the Fourteenth Annual Meeting, February 13–15, 1988. Eds. S. Axmaker – A. Jaisser – H. Singmaster. Berkeley: Berkeley Linguistics Society 1988, pp. 176 – 187.

ORLOVSKÝ, Jozef: Slovenská syntax. Bratislava: Obzor 1971. 367 p.

ROIG, Audrey: Quel mode de liaison dans les corrélatives isomorphes « plus...plus » et « autant...autant »? In: Actes du IVe CMLF. Berlin: SHS Web of Conferences 2014, pp. 2533 – 2549.

SABOL, Filip: Slovo *čím* v platnosti zámena, častice a spojky. In: Slovenská reč, 1982, Vol. 47, No 1, pp. 50 – 54.

SAG, Ivan A.: English Filler-Gap Constructions. In: Language: Journal of the Linguistic Society of America, 2010, Vol. 86, No 3, pp. 486 – 545.

SÁNCHEZ LÓPEZ, Cristina: Las correlaciones comparativas de proporcionalidad en español. In: Boletín de la Real Academia Española LXXXIX (CCXCIX). Madrid: Real Academia Española 2009, pp. 161 – 192.

SÁNCHEZ LÓPEZ, Cristina: Cuanto antes, mejor y otras correlaciones comparativas. In: Las construcciones comparativas. Eds. L. Sáez – C. Sánchez López. Madrid: Visor Libros 2014a, pp. 309 – 337.

SÁNCHEZ LÓPEZ, Cristina: The left periphery of Spanish comparative correlatives. In: Left Sentence Peripheries in Spanish: Diachronic, Variationist and Comparative Perspectives, vol. 214. Eds. A. Dufter – Á. S. Octavio de Toledo. Amsterdam: John Benjamins 2014b, pp. 155 – 183.

ŠIMKOVÁ, Mária – GAJDOŠOVÁ, Katarína – KMEŤOVÁ, Beáta, – DEBNÁR, Marek: Slovenský národný korpus: Texty, anotácie, vyhľadávania. Bratislava: Mikula 2017. 167 p.

RECIPROCITY IN CZECH LIGHT VERB CONSTRUCTIONS: THE DEPENDENCY PERSPECTIVE¹

VÁCLAVA KETTNEROVÁ – MARKÉTA LOPATKOVÁ

Charles University, Faculty of Mathematics and Physics, Institute of Formal
and Applied Linguistics, Czech Republic

KETTNEROVÁ, Václava – LOPATKOVÁ, Markéta: Reciprocity in Czech light verb constructions: The dependency perspective. *Jazykovedný časopis (Journal of Linguistics)*, 2020, Vol. 71, No 1, pp. 41 – 68.

Abstract: In this paper, we draw attention to reciprocity in Czech light verb constructions – a language phenomenon, which has not been discussed yet. Reciprocity is contributed to light verb constructions by predictive nouns, as they are the nouns that represent the semantic core of these constructions. Here we focus on reciprocal light verb constructions derived by the syntactic operation of reciprocalization. We show that the complex mapping of semantic participants onto valency complementations, characteristic of reciprocalization, is reflected in reciprocal light verb constructions in the same way as in reciprocal nominal constructions. The main difference between reciprocal nominal constructions and reciprocal light verb constructions lies in the morphosyntactic expression of reciprocalized participants. We demonstrate that surface syntactic changes in reciprocal light verb constructions are regular enough to be described on the rule basis: the rule based generation of reciprocal light verb constructions requires a cooperation of two sets of rules – rules for deep and surface syntactic structure formation of light verb constructions and rules for capturing reciprocity.

Key words: syntactic operation of reciprocalization, reciprocity of nouns, syntactic structure formation of light verb constructions

1. INTRODUCTION

Although light verb constructions (henceforth LVCs) attract considerable attention from linguists, adopting various theoretical frameworks to their analysis (Gross, M. 1981; Gross, G. 1999; von Polenz, 1963; Grimshaw – Mester, 1988; Butt, 2010; Alonso Ramos, 2007; Baron – Herslund, 1998; Brinton – Akimoto, 1999; Wierzbicka, 1982, among others), many of their semantic and syntactic aspects remain unclear. In this paper, we focus on reciprocity as a set of language means for encoding the semantic relation of mutuality in LVCs, which has not been, to our knowledge, discussed so far. Our analysis is based on the assumption that mutuality as a semantic property is brought about into an LVC by a predicative noun, (not by a light verb), since it is the noun that

¹ The research reported in this paper has been supported by the Czech Science Foundation (GAČR), project No. 18-03984S (Between Reciprocity and Reflexivity: The Case of Czech Reciprocal Constructions) and partially also by the Ministry of Education, Youth and Sports of the Czech Republic, Project No. LM2018101 LINDAT/CLARIAH-CZ.

represents the semantic core of the LVC. However, mutuality (and reciprocity as its formal manifestation) outside the verbal domain has been understudied so far (König – Gast, 2008; Nedjalkov, 2007c; Maslova – Nedjalkov, 2013; Frajzyngier – Walker, 2000; Evans et al., 2011). We thus draw on the analysis of reciprocal verbs, showing that many findings on reciprocal verbs are valid for reciprocal nouns (Kettnerová – Lopatková, 2019) and LVCs as well; for reciprocity of Czech verbs see esp. (Panevová, 1999, 2007; Panevová – Mikulová, 2007; Kettnerová – Lopatková, 2018a) and (Siloni, 2008) as well.

Our analysis makes use of the Functional Generative Description (henceforth FGD), a dependency oriented framework (Sgall et al., 1986; Panevová et al., 2014), which has been applied to large text collections in the Prague Dependency Treebanks family (esp. Hajič et al., 2018; Hajič et al., 2012) and in valency lexicons (Lopatková et al., 2016; Urešová et al., 2014, 2016, 2017; Cínková, 2006; Klímová et al., 2016).

In FGD, the representation of LVCs passes through the following three layers of language description: the layer of cognitive content, the deep syntactic layer (the so-called tectogrammatical layer in FGD), and the surface syntactic layer. LVCs can be then defined in terms of a specific mapping between units of these three layers: semantic participants, valency complementations, and surface syntactic positions, respectively.² It has been shown (Kettnerová et al., 2018) that a pair of a verb and a predicative noun forms an LVC under the following conditions:

- The noun is structured as one valency complementation of the verb; hence it is expressed in one of the verbal surface positions.
- The verb has no semantic participants.³
- Semantically underspecified valency complementations of the verb are semantically saturated by semantic participants of the noun (cf. Alonso Ramos, 2007).

² FGD, following European structural linguistics, strictly distinguishes between cognitive content and linguistically structured meaning. The linguistically structured meaning, identified with the deep syntax and called here the tectogrammatical layer (Sgall, 1992), is considered as the proper subject of language description. However, in recent development of FGD, some aspects of lexical semantic properties of predicates, falling within the sphere of cognitive content, has appeared to be relevant for description of changes in valency structure. The model based on the mapping of semantic participants of a situation denoted by a predicate onto its valency complementations and surface positions has proved to be crucial for identifying individual types of valency changes as diatheses, reciprocity/reflexivity and conversions. Each of these language phenomena is distinguished by a different asymmetry between the mapping of semantic participants, valency complementations and surface positions (Lopatková et al., 2016).

When characterizing semantic participants, we make use of semantic roles from the CzeEngClass lexicon (Urešová et al., 2019). Linguistic units constituting the other two layers – valency complementations and surface positions – are delineated and thoroughly described esp. in (Panevová, 1994; Panevová et al., 2014).

³ The only exception is formed by causative light verbs, which semantically saturate one of their valency complementations with Causator, instigating events expressed by the nouns combined with these verbs, e.g., in the LVC *dát vinu* ‘to impute blame’, the ACTor of the light verb is saturated by Causator provided by the verb (cf., *Voliči_{ACT} dali vinu za tento debakl republikánům*. ‘Voters_{ACT} imputed blame for the defeat to the Republicans.’ with *vina republikánů za tento debakl* ‘Republicans’ blame for the defeat’), see esp. (Radimský, 2010). Here we disregard these cases.

- Those semantic participants of the noun that semantically saturate verbal complementations are expressed in surface positions of the verb.⁴

As for semantic characteristic of verbs in LVCs, these verbs (usually referred to as light, support or function verbs) are considered as semantically underspecified. Let us, however, mention that the semantic status of these verbs is not clear: some authors consider them to be semantically empty (Jespersen, 1965; Gross, M., 1981; Cattell, 1984; Grimshaw – Mester, 1988; Mel’čuk, 1996; Alonso Ramos, 2007) while others treat them as to some extent semantically distinctive (Butt – Geuder, 2001; Bosque, 2001; Apresjan, 2009; Sanromán Vilas, 2011, Jezek, 2004; Mastrofini, 2005). We can observe that a predicative noun can usually combine with different light verbs, see e.g. the LVCs *podat hlášení* ‘to make an announcement’ and *přijmout hlášení* ‘to accept an announcement’. Such examples show that the situation expressed by the predicative noun can be perspectivized each time from a different participant’s view, depending on the light verb. These cases testify against complete semantic emptiness of light verbs. In our approach, light verbs retain linguistically structured part of meaning, i.e., the deep syntactic properties described in terms of valency complementations, which (in contrast to full verb counterparts of light verbs) are not, however, endowed by lexical semantic properties describable by particular semantic roles assigned to semantic participants. With respect to its semantic properties, we refer to the verbal component of LVCs as to a light verb and to the nominal one as to a predicative noun. In this paper, we limit ourselves to those LVCs in which the predicative noun is expressed as the direct object of the light verb (in accusative) as these LVCs represent the central type of LVCs in Czech.

The paper is structured as follows: first, the operation of reciprocalization allowing for deriving symmetric predicates as proposed in (Kettnerová – Lopatková, 2018a) is summarized (Section 2). Second, complex mapping between semantic participants and valency complementations in reciprocal LVCs is described (Section 3). The last section presents the compositional character of rules governing surface syntactic changes in LVCs (Section 4).

2. SYMMETRIC PREDICATES AND SYNTACTIC OPERATION OF RECIPROCALIZATION

2.1 Symmetric predicates

Reciprocity involves language strategies for expressing mutuality. Mutuality (as a semantic property) is encoded by so-called symmetric predicates, i.e., predicates that denote binary (or sporadically n-ary, where $n \geq 2$) relations R among members of a set A of semantic participants with the following semantic property:

- (i) $\forall x, y \in A (x \neq y \rightarrow R(x, y))$

as a consequence, for two particular $a, b \in A$, it holds $R(a, b) \leftrightarrow R(b, a)$ (based on König – Kokutani, 2006).

⁴ For rare exceptions see Section 4.1 Principle L1b).

This condition can be informally tested by paraphrases with participants conversed in the affected valency positions (see as well Nedjalkov, 2007b; Evans, 2008). For example, the use of the verb *obdivovat* ‘to admire’ in (1a) functions as a symmetric predicate as it can be paraphrased as (1b); similarly see examples with the noun *soutěživost* ‘rivalry’ as a symmetric predicate in (2a) and its testing paraphrase in (2b), and examples with the LVC *vést boj* ‘to lead a fight’ in (3a) and its paraphrase in (3b).

- (1) a. *Jan a Klára se obdivují.*
‘John and Claire admire each other.’
b. *Jan obdivuje Kláru a zároveň Klára obdivuje Jana.*
‘John admires Claire and at the same time Claire admires John.’
- (2) a. *soutěživost starších a mladších kolegů mezi sebou navzájem*
‘older and younger colleagues’ rivalry with each other’
b. *soutěživost starších kolegů s mladšími a zároveň soutěživost mladších kolegů se staršími*
‘older colleagues’ rivalry with younger colleagues and at the same time younger colleagues’ rivalry with older colleagues’
- (3) a. *Němci a Britové vedli nelítostné boje.*
‘Germans and Brits led cruel fights.’
b. *Němci vedli s Brity nelítostné boje a zároveň Britové vedli s Němci nelítostné boje.*
‘Germans led cruel fights with Brits and at the same time Brits led cruel fights with Germans.’
- (4) *Bratři jsou upřímní k sobě navzájem.*
‘Brothers are frank with each other.’
- (5) *kolmo na sebe*
‘perpendicularly to each other’

Under the term “symmetric predicate”, we understand here a specific use of a lexical unit of a verb (1), a noun (2), an adjective (4) and an adverb (5), expressing mutuality between some of its two participants.⁵ In addition to single word lexical units (1)–(2) and (4)–(5), LVCs, representing multiword lexical units, can fall within symmetric predicates as well (3).

Note that only a restricted number of lexical units bear the trait of mutuality in their lexical meaning (called as well lexical (inherent) reciprocals, Nedjalkov, 2007b, inherently reciprocal predicates, Evans et al., 2011, or covert reciprocal predicates, Dimitriadis, 2008a), expressing thus mutuality potentially in all their instances (e.g., *soutěžít* ‘to compete with’, *boj* ‘fight’, *příbuzný* ‘related’, *shodně* ‘identically’); we refer to them hereinafter as to *lexical reciprocals*. Though these predicates imply

⁵ Symmetric predicates sporadically express mutuality among three participants as well (e.g., *Petr, Jana a Pavel se vzájemně seznámili*. ‘Peter, Jane and Paul are introduced to each other.’). As these cases are rare, we leave them aside here.

mutuality with high probability, the mutual interpretation of some of their participants can be blocked (cf. *Petr soutěžil s Pavlem se zápallem*. ‘Peter was competing with Paul with enthusiasm.’ in which the adverbial *se zápallem* ‘with enthusiasm’ blocks the mutual relation between Peter and Paul; as a result, the given sentence does not imply that *Pavel soutěžil s Petrem se zápallem*. ‘Paul was competing with Peter with enthusiasm.’ as well; see further *boj dona Quijota s větrnými mlýny* ‘Don Quijot’s fight with windmills’ where semantic heterogeneity blocks mutuality between Don Quijot and windmills). Moreover, these predicates can be associated with a higher or lesser degree of asymmetry concerning “control, initiative and perspective” (cf. *Petr se rozchází s Marií*. ‘Peter is breaking up with Mary.’ where Peter is an initiator of the breakup, with *Marie se rozchází s Petrem*. ‘Mary is breaking up with Peter.’ with Mary as an initiator), see (König – Kokutani, 2006) and (Gleitman et al., 1996) as well.

Most symmetric predicates are, however, syntactically derived by the syntactic operation of reciprocalization, applied primarily to lexical units without the trait of mutuality in their lexical meaning (called grammatical (derived) reciprocals, Nedjalkov, 2007b; syntactic reciprocals, Siloni, 2008); we refer to them as to *syntactic reciprocals* as they require the application of the syntactic operation of reciprocalization for expression mutuality. However, this operation can be applied to lexical reciprocals too. With both these types, this operation allows for encoding a perfect symmetry of participants in reciprocal constructions.

Here we focus only on symmetric predicates derived by reciprocalization (being applied to lexical or syntactic reciprocals) and their manifestation in reciprocal LVCs, as illustrated in example (3a). Non-derived symmetric predicates with the trait of mutuality in their lexical meaning are left aside here as their syntactic structure formation is governed by the same principles formulated for unreciprocal LVCs (Kettnerová et al., 2018), here summarized in Section 3.2.1 and 4.1.⁶

2.2 Syntactic operation of reciprocalization

The model of the syntactic reciprocalization in FGD has been proposed by (Kettnerová – Lopatková, 2018a). This model presupposes predicates (verbs, nouns, adjectives and adverbs) allowing two of their semantic participants to enter into a mutual relation.

The operation of reciprocalization produces symmetric predicates. It involves both semantic participants entering into mutuality and the valency complementations onto which these participants are mapped. It is characterized by a complex mapping of the two semantic participants onto the two valency complementations – both these participants are symmetrically mapped onto both affected complementations.

⁶ For the sake of clarity, it should be stressed that in some papers the term symmetric predicates refer to lexical reciprocals and the term non-symmetric predicates is used when referring to syntactic reciprocals (Dimitriadis, 2008b; Winter, 2018). However, as we have seen above, symmetry can be blocked even in case of lexical reciprocals.

For simplicity, let us demonstrate it first on a full verb. For example, the verb *poděkovat* ‘to thank’, falling within syntactic reciprocals, is characterized by the semantic participants Communicator, Recipient and Reason, which are mapped in unreciprocal constructions onto the valency complementations ACTor, ADDRessee and PATient, respectively, see the valency frame (7a). The first two participants – Communicator and Recipient – can enter into mutuality. To express mutuality, the syntactic reciprocalization producing a symmetric predicate must be applied: in this case, both Communicator and Recipient are mapped at the same time onto both ACTor and ADDRessee, see the scheme in Figure 1.

The surface structure formation of symmetric predicates produced by the syntactic operation of reciprocalization can be summarized in the following principles:

- R1 The syntactically more prominent surface position (subject or direct object for verbs and corresponding attribute positions for nouns) expressing one of the valency complementations affected by reciprocalization of semantic participants is pluralized (grammatically by morphological plural, syntactically by paratactic or hypotactic coordination, or semantically by a collective noun).
- R2 The other surface position can be filled either with the reflexive pronoun or with the bipartite expression *jeden – druhý*⁷ as two main reciprocal markers in Czech: while with syntactic reciprocals, the presence of one of these reciprocal markers in the less prominent position is obligatory, with lexical reciprocals, it is only optional.⁸ The only exception is represented by the position with the comitative form *s+instrumental*, the reflexive pronoun is not typically present with both lexical and syntactic reciprocals,⁹ i.e., the syntactic position is deleted from the surface in this case, or it is filled with the respective form of the bipartite expression (e.g., *jeden – druhý* ‘each other’).
- R3 The adverbial expressions *spolu* ‘together’, *navzájem*, *vzájemně*, *mezi sebou*, and marginally *dohromady* ‘mutually’ mark reciprocity as well. Their use is not fully grammaticalized. With verbs they primarily stress the reciprocal meaning or disambiguate between reciprocal and reflexive meaning; only in rare cases, they serve as its primary marker (e.g., *Soucítili spolu*. ‘They

⁷ In Nedjalkov (2007a), the reciprocal markers *each other*, *drug druga* and others corresponding in Czech to *jeden – druhý* ‘each other’ are treated as reciprocal pronouns, unambiguously marking reciprocity. Nicolas Evans (2008, pp. 48) introduces various tests showing that these bipartite expressions pattern in reciprocal constructions as other NPs: they express cases, they can be used in coordination and in the possessive form. The forms of *jeden – druhý* ‘each other’ in Czech reciprocal constructions are discussed by Kettnerová and Lopatková (2018a, under review).

⁸ In this respect, reciprocal nouns, however, differ from reciprocal verbs as their reciprocal constructions require more grammatical marking than reciprocal constructions of verbs, cf. examples (6a) with (6b). However, as this question requires further investigation and it is not crucial for our further explanation, we leave it aside hereinafter.

⁹ The reflexive pronoun in the form *se sebou* as a reciprocal marker is attested in the corpus data only sporadically, esp. in the contrastive uses (e.g. *Jen neměl rád, když jsme se hádali s maminkou nebo se sebou navzájem*. ‘He did not like when we argued with mum or with each other.’).

sympathize with each other.’). With nouns their role appears to be more significant but it has not been explored yet and it requires further investigation.¹⁰

For example, in the reciprocal construction (6a) with the derived symmetric predicate, ACTor has the form of subject, which is filled with the coordinated group *Češi a Američané* ‘Czechs and Americans’ (Principle R1) and ADDRessee has the form of indirect object occupied by the reflexive pronoun *si* (Principle R2). Both the coordinated group and the reflexive pronoun are expressed by the morphemic forms prescribed for these valency complementations in the valency frame of the verb *poděkovat* ‘to thank’ (7a). The reflexive pronoun corefers with the coordinated group *Češi a Američané* ‘Czechs and Americans’.

In case of predicative nouns, similar rules are applied for the syntactic operation of reciprocalization of their participants, resulting in symmetric predicates. See for example the use of the predicative noun *poděkování* ‘thank’ in (6b) from the same derivational family as the verb *poděkovat* ‘to thank’. This noun is characterized by the same set of semantic participants as the verb. If Communicator and Recipient of the noun are subject to reciprocalization, they are both symmetrically mapped onto both ACTor and ADDRessee, see Figure 1. ACTor is then expressed as an adnominal attribute filled with the coordinated group, and ADDRessee, expressed as an adnominal attribute as well, is filled with the reflexive pronoun *sobě*, see example (6b). Both ACTor and ADDRessee are expressed in the morphemic forms determined for these complementations in the valency frame of the noun (7b).¹¹ As in case of the verb, the reflexive pronoun corefers with the coordination. In contrast to verbs, the role of the adverbials is more prominent in the expression of mutuality with nouns, see example (6b).

- (6) a. *Češ-i*_{ACT} *a Američan-é*_{ACT} *si*_{ADDR} *poděkovali*
 Czech-NOM.PL.M and American-NOM.PL.M REFL.DAT thanked
*za spoluprac-i*_{PAT}
 for cooperation-ACC.SG.F
 ‘Czechs and Americans thanked each other for cooperation’
- b. *poděkován-i* *Čech-ů*_{ACT} *a Američan-ů*_{ACT} *sobě*_{ADDR}
 thank-NOM.SG.N Czech-GEN.PL.M and American-GEN.PL.M REFL.DAT
navzájem
 mutually
 ‘Czechs and Americans’ thank to each other’

- (7) a. *poděkovat* ‘to thank’: ACT_{nom} ADDR_{dat} PAT_{za+acc, dcc}¹²
 b. *poděkování* ‘thank’: ACT_{gen, poss} ADDR_{dat} PAT_{za+acc, dcc}

¹⁰ See esp. (Kettnerová – Lopatková, 2018b) and (Kettnerová – Lopatková, under review).

¹¹ Valency of Czech nouns within FGD has been focused in (Kolářová, 2014).

¹² The abbreviations nom, gen, dat, acc, loc and instr stand for the respective morphological cases, poss stands for possessive adnominal forms and dcc for dependent complement clauses. Where necessary for our explanation, obligatoriness is marked in superscript (obl or opt).

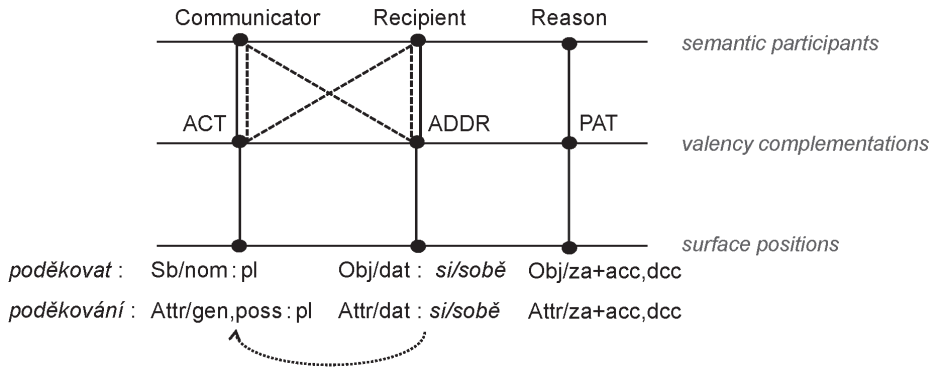

Figure 1: The scheme of the mapping of semantic participants of the verb *poděkovat* ‘to thank’ and the noun *poděkování* ‘thank’ onto valency complementations and surface positions (the solid lines depict the mapping in unreciprocal constructions, the dashed lines illustrate reciprocal constructions, and the dotted arrow marks coreference).

As it follows from the scheme in Figure 1, with reciprocity, the mapping of semantic participants onto valency complementations is changed while the correspondence of the involved valency complementations onto surface positions remains the same, thus distinguishing two layers – the layer of cognitive content and the deep syntactic layer – might seem redundant. However, the following examples in (8) show that a proper description cannot rely just on semantic participants and surface forms (and omit the deep syntactic layer with valency complementations). Whereas the complex mapping between semantic participants Part_1 and Part_2 are the same in both reciprocal structures (8b) and (8d), the surface syntactic positions affected by reciprocalization differ: in (8b) the syntactically more prominent position is the position of the direct object and in (8d) it is represented by the subject, compare schemes (a) and (c) in Figure 2. Constructions combining reciprocity and passive together, as e.g. (8d), thus testify in favor of a constructive role of the deep syntactic layer and valency complementations in the description of valency changes: the model distinguishing semantic participants, valency complementations and surface positions and their mappings makes it possible to fully employ the description of individual language phenomena (reciprocalization and passivization in our case) and compositionally apply respective changes. The rationale behind placing the change in the mapping between semantic participants and valency complementations with reciprocity (and preserving the correspondence of valency complementations with surface positions), as illustrated here in example (8b) and displayed in scheme (a) in Figure 2, is supported by the fact that reciprocity is markedly conditioned by semantic properties of participants, which must be semantically homogeneous. On the other hand, the position of changes in the mapping between valency complementations and surface positions with diatheses (while maintaining the correspondence of valency

complementations with semantic participants), as is exemplified by passive sentence (8c) and scheme (b) in Figure 2, is justified by the fact that the primary function of diatheses is to put each time into perspective another valency complementation, regardless of their semantic specificity. The description of their combination is then provided in scheme (c) in Figure 2, depicting the mapping in sentence (8d).

- (8) a. *Lékař-i_{ACT} oddělili jedno siamské dvojč-e_{PAT}*
 doctor-NOM.PL.M separated one Siamese twin-ACC.SG.N
od druhého siamského dvojč-ete_{ORIG}
 from second Siamese twin-GEN.SG.N
 ‘The doctors separated one Siamese twin from the other Siamese twin.’
- b. *Lékař-i_{ACT} oddělili siamská dvojč-ata_{PAT} (od sebe)_{ORIG}*
 doctor-NOM.PL.M separated Siamese twin-ACC.PL.N from REFL.GEN
 ‘The doctors separated the Siamese twins from each other.’
- c. *Jedno siamské dvojč-e_{PAT} bylo lékař-i_{ACT} odděleno*
 One Siamese twin-NOM.SG.N was doctor-INSTR.PL.M separated
od druhého dvojč-ete_{ORIG}
 from second twin-GEN.SG.N
 ‘One Siamese twin has been separated from the other Siamese twin.’
- d. *Siamská dvojč-ata_{PAT} byla lékař-i_{ACT} oddělena*
 Siamese twin-NOM.PL.N were doctor-INSTR.PL.M separated
(od sebe)_{ORIG}
 from REFL.GEN
 ‘The Siamese twins have been separated from each other.’

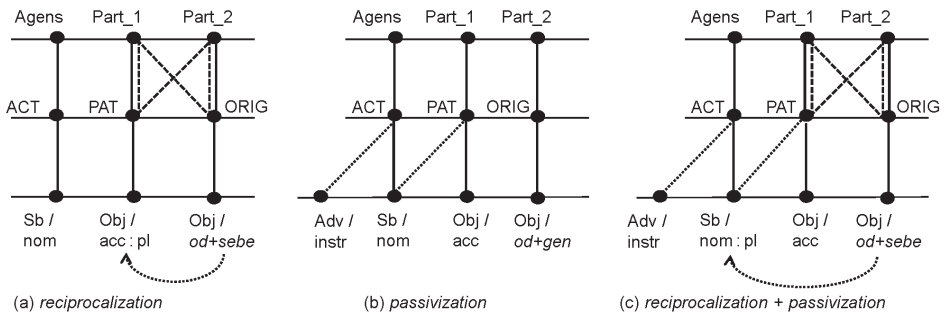

Figure 2: The schemes of the mapping of semantic participants of the verb *oddělit* ‘to separate’ onto valency complementations and surface positions (the solid lines in all three schemes mark the mapping in unreciprocal active sentence (8a)). The scheme (a) depicts the mapping in the active reciprocal sentence (8b) (the dashed lines illustrate the mapping in reciprocal active constructions, and the dotted arrow marks coreference), the scheme (b) displays the mapping in the unreciprocal passive sentence (8c) (the dotted lines illustrate unreciprocal passive constructions) and the scheme (c) illustrates the combination of passivization and reciprocity in sentence (8d).

3. SYNTACTIC OPERATION OF RECIPROCALIZATION IN LVCs

A key question that should be addressed at the beginning of an analysis of reciprocity in LVCs is what contributes mutuality there: is it the predicative noun, or the light verb? After discussing this issue in Section 3.1, the complex mapping characteristic of reciprocalization in LVCs is introduced in Section 3.2.

3.1 Predicative nouns contributing mutuality to LVCs

As reciprocalization affects semantic participants and as it is the predicative noun that provides its semantic participants for LVCs, it should be the noun that contributes the feature of mutuality to LVCs. This hypothesis can be supported by the following observations:

- (i) LVCs with the same light verb are reciprocal or unreciprocal depending on predicative nouns.
- (ii) The substitution of a light verb by another one typically neither opens up nor rules out the possibility to apply reciprocalization.

For example, while the LVC *věnovat pozornost* ‘to pay attention’ allows for reciprocalization (as the noun *pozornost* ‘attention’ allows two semantically homogeneous participants), see example (9a), the LVC with the same light verb *věnovat úsilí* ‘to devote effort’ does not (9b) (due to semantically non-homogeneous participants of the noun *úsilí* ‘effort’). Compare also examples with the light verb *podat* ‘to give’ in (10a) and (10b) and with the light verb *získat* ‘to gain’ in (11a) and (11b), differing in reciprocalization. In (10b), an unequal status of semantic participants in the situation denoted by the noun *výpověď* ‘notice’, despite their semantic homogeneity, impedes their reciprocalization. In (11b), the noun *rovnováha* ‘balance’ is endowed by a single semantic participant, which has thus no counterpart with which can be reciprocalized. Further, the substitution of a light verb for another light verb neither precludes the possibility of applying reciprocalization, compare examples (9a) with (9c) in which the light verb *věnovat* ‘to pay, to devote’ is replaced by other light verbs, nor opens this possibility up, compare examples (9b) and (9d) with the same light verb substituted. These observations point out to predicative nouns as licensors of reciprocity in LVCs.

- (9) a. *Karel a Jan si věnovali pozornost.*
‘Charles and John paid attention to each other.’
b. *?Karel a Jan si věnovali velké úsilí.*
?‘Charles and John devoted great effort to each other.’
c. *Karel a Jan k sobě upírali/obraceli pozornost.*
‘Charles and John directed/turned attention to each other.’
d. *?Karel a Jan projevili/vyvinuli velké úsilí o sebe.*
?‘Charles and John showed/made effort about each other.’

- (10) a. *Karel a Jan si podali navzájem vysvětlení.*
 ‘Charles and John gave an explanation to each other.’
 b. *?Karel a Jan si podali výpověď.*
 ?‘Charles and John gave their notice to each other.’
- (11) a. *Získali od sebe informace.*
 ‘They gained information from each other.’
 b. **Chlapci získali od sebe rovnováhu.*¹³
 *‘The boys gained balance from each other.’

The expression of reciprocalized participants in nominal structures is often limited by stylistic aspects, due to the well-known fact that the surface expression of a higher number of valency complementations with nouns leads to overloading nominal structures (Kolářová, 2014). LVCs, allowing predicative nouns to employ their reciprocalized participants in verbal structures, make it possible to express these participants in a stylistically more appropriate way.

3.2 Complex mapping within LVCs

Expressing mutuality in an LVC presupposes reciprocalization of some of semantic participants of the predicative noun forming the LVC. Then the complex mapping of the affected participants onto nominal valency complementations (as described in Section 2.2) is reflected in LVCs as well. Since this complex mapping cooperates with the rules governing the syntactic formation of unreciprocal LVCs, let us first summarize the mapping of semantic participants onto valency complementations in unreciprocal LVCs, as analyzed in (Kettnerová et al., 2018) (Section 3.2.1) and then proceed to reciprocal LVCs (Section 3.2.2).

3.2.1 Within unreciprocal LVCs, semantic participants of a noun are mapped onto its valency complementations in the same way as in nominal structures. For example, the noun *opora* ‘support’ provides three semantic participants, Supporter, Supportee and Issue, mapped onto its ACTor, PATient and EFFect, respectively, see the valency frame (13a), examples (12a,b) and Figure 3.

In LVCs, a noun selects a light verb to employ its semantic participants in a verbal structure. A light verb provides its valency potential, with one position reserved for a predicative noun with which it combines into an LVC (in FGD labeled with CPHR, Compound PHRASeme). Besides CPHR, valency complementations of a light verb are not semantically saturated by any participants. These valency complementations acquire their semantic specificity just in LVCs via coreference with valency complementations of the noun. As a consequence, pairs of the coreferring valency complementations refer to the same nominal participants.

¹³ The asterisk marks ungrammatical sentences. The question mark is reserved for less pragmatically and semantically acceptable sentences.

Coreference is specific of each LVC and as such it must be captured for individual LVCs in a lexicon (Alonso Ramos, 2007; Kettnerová et al., 2018).

For example, in the LVC *poskytovat oporu* ‘to provide support’, ACTor and ADDRessee of the light verb *poskytovat* ‘to provide’, see its valency frame in (13b), corefer with ACTor and PATient of the noun, being thus semantically saturated by Supporter and Supportee, respectively. See the solid lines in Figure 3, displaying the mapping of semantic participants of the noun *opora* ‘support’ in the LVC *poskytovat oporu* ‘to provide support’ onto nominal valency complementations and via coreference onto verbal ones (the double-sided arrows); see examples (14a,b) as well.

- (12) a. *Petr-ova*_{ACT-n} *opor-a* *Mari-i*_{PAT-n}¹⁴
Peter-POSS.SG.F support-NOM.SG.F Mary-DAT.SG.F
*v rozhodován-í*_{EFF-n}
in decision-LOC.SG.N
‘Peter’s support for Mary in her decisions’
b. *opor-a* *jednoho zub-u*_{ACT-n} *druhému zub-u*_{PAT-n}
support-NOM.SG.F one tooth-GEN.SG.M second tooth-DAT.SG.M
‘support of a tooth to another tooth’

- (13) a. *opora* ‘support’: ACT_{gen,poss,od+gen} PAT_{gen,dat,poss} EFF_{v+loc}
b. *poskytovat* ‘to provide’: ACT_{nom} obl ADDR_{dat} obl CPHR_{acc} obl

- (14) a. *Petr-ø*_{ACT-v} *poskytuje* *Mari-i*_{ADDR-v} *potřebnou*
Peter-NOM.SG.M provides Mary-DAT.SG.F necessary
*opor-u*_{CPHR-v} *v rozhodován-í*_{EFF-n}
support-ACC.SG.F in decision-LOC.SG.N
‘Peter provides necessary support for Mary in her decisions.’
b. *Zub-ø*_{ACT-v} *poskytuje* *druhému zub-u*_{ADDR-v}
tooth-NOM.SG.M provides second tooth-DAT.SG.M
*opor-u*_{CPHR-v}
support-ACC.SG.F
‘One tooth provides support for another tooth.’

¹⁴ Symbols v and n with valency complementations distinguish between verbal and nominal ones.

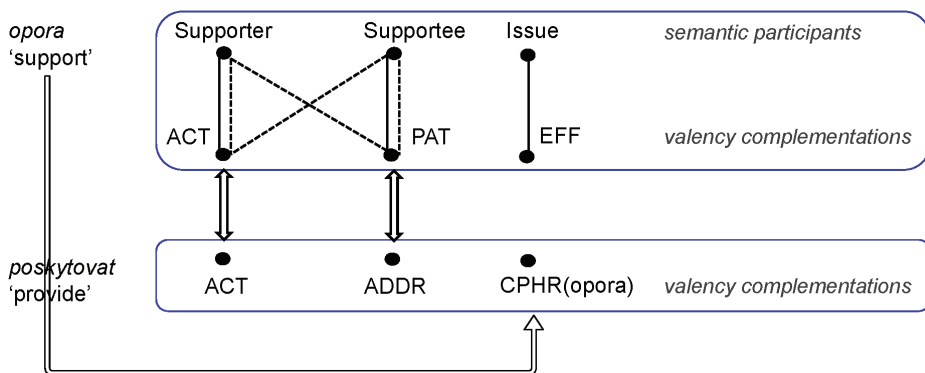

Figure 3: The mapping of semantic participants in the unreciprocal (the solid lines) and reciprocal (the dashed lines) LVC *poskytovat podporu* ‘to provide support’. The double-sided arrows capture coreference relations between nominal and verbal valency complementations.

3.2.2 In reciprocal LVCs, the mapping of semantic participants of a predicative noun onto valency complementations (as described in Section 3.2.1) further cooperates with changes characteristic of reciprocalization. The latter changes follow from the fact that a pair of semantic participants of the noun is symmetrically mapped onto both valency complementations affected by reciprocalization (see Section 2.2). Thus if the noun combines with a light verb into an LVC, the complex mapping is then reflected in the LVC as well, while the coreference between verbal and nominal valency complementations characterizing the LVC remains preserved.

For example, the participants Supporter and Supportee of the predicative noun *opora* ‘support’ can be reciprocalized. In this case, they are both mapped onto ACTor and at the same time onto PATient of the noun (see the dashed lines in Figure 3). If this noun employs semantic participants in the LVC *poskytovat oporu* ‘to provide support’, both Supporter and Supportee semantically specify ACTor and at the same time ADDRessee of the light verb via coreference with the nominal ACTor and PATient (see the double-sided arrows in Figure 3), see also examples (15a,b,c) and Figure 4, displaying the simplified dependency tree of sentence (15b).

- (15) a. *Petr-ø*_{ACT-v} a *Mari-e*_{ACT-v} *si*_{ADDR-v} *poskytují*
 Peter-NOM.SG.M and Mary-NOM.SG.F REFL.DAT provide
*potřebnou opor-u*_{CPHR-v} v *rozhodován-í*_{EFF-n}
 necessary support-ACC.SG.F in decision-LOC.SG.N
 ‘Peter and Mary provide necessary support for each other in their decisions.’
- b. *Zub-y*_{ACT-v} *si*_{ADDR-v} *poskytují* *opor-u*_{CPHR-v}
 tooth-NOM.PL.M REFL.DAT provide support-ACC.SG.F

c. *Zub-y*_{ACT-v} *poskytuji* *opor-u*_{CPHR-v} *jeden-ø*
tooth-NOM.PL.M provide support-ACC.SG.F one-NOM.SG.M
*druh-ěmu*_{ADDR-v}
second-DAT.SG.M
‘Teeth provide support for each other.’

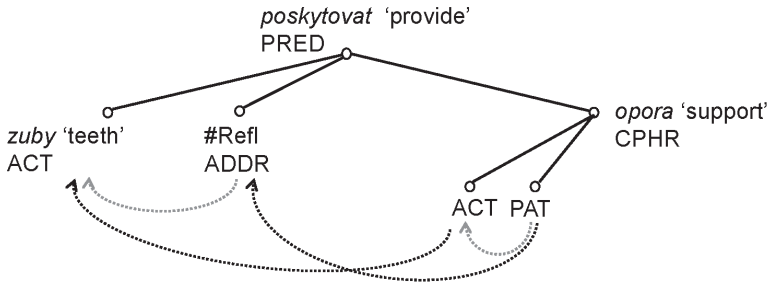

Figure 4: Simplified dependency tree representation of sentence (15b). The dotted arrows mark coreference (the grey lines display coreference yielded by reciprocity and the black lines depict coreference between the valency complementations of the predicative noun and the complementations of the light verb).

4. SURFACE SYNTACTIC CHANGES IN RECIPROCAL LVCs

4.1 Summary of surface structure formation of unreciprocal LVCs

As the surface structure formation of reciprocal LVCs preserves the principles formulated for unreciprocal ones, see (Kettnerová et al., 2018), let us first summarize a slightly revised version of these principles:

- (1) In the surface structure of an LVC, one surface position provided by the valency complementation CPHR of the light verb is reserved for a predicative noun; other surface positions are opened for semantic participants of the predicative noun.
- (2) Each semantic participant is typically expressed on the surface only once.¹⁵
- (3) Semantic participants in the surface structure of LVCs are expressed as follows:
L1 A semantic participant of the predicative noun mapped in an LVC onto a valency complementation of the predicative noun and at the same time – via coreference – onto a valency complementation of the light verb is expressed on the surface depending on obligatoriness of the respective verbal complementation:

¹⁵ In rare cases, the semantic participant mapped onto the nominal ACTor and – via coreference – onto the verbal ACTor as well can be expressed twice in the surface structure of LVCs, both as the nominal and verbal ACTor (e.g., *Jan*_{ACT-v} *jim dal svůj*_{ACT-n} *souhlas*. ‘John_{ACT-v} gave them his_{ACT-n} consent.’). As these cases are rare and their stylistic appropriateness is often questionable, we leave these cases aside here.

- (a) If it is *obligatory*, the semantic participant is expressed in the surface position provided by the respective verbal complementation (in the morphemic form determined for this complementation in the valency frame of the verb).
 - (b) If it is *optional*, the semantic participant can be expressed in the surface position provided either by the respective nominal complementation or by the respective verbal one.
- L2 A semantic participant mapped in an LVC onto a valency complementation of the predicative noun only is expressed in the surface position given by the respective nominal valency complementation.

Let us exemplify the principles on the unreciprocal LVC *poskytovat oporu* ‘to provide support’ (as analyzed above, see section 3.2.1). As we have seen, the predicative noun *opora* ‘support’ is characterized by three semantic participants: Supporter, Supportee and Issue. These participants are mapped onto ACTor, PATient, and EFFect of the noun, respectively, see Figure 3. The noun occupies the CPHR valency position of the light verb and as a result, it is expressed on the surface as the direct object of the verb, see the valency frame of the verb (13b). The LVC *poskytovat oporu* ‘to provide support’ is characterized by coreference between the verbal ACTor and the nominal ACTor and at the same time between the verbal ADDRessee and the nominal PATient, Figure 3. Supporter is mapped onto the former pair, Supportee corresponds to the latter one. As both the verbal ACTor and ADDRessee are obligatory, Supporter and Supportee are expressed in the surface positions provided by these verbal complementations, namely as subject (Supporter) and indirect object (Supportee), Principle L1a), see also examples (14a,b). Issue is mapped onto EFFect of the predicative noun only – as a result, it is expressed on the surface as an adnominal attribute as it is prescribed for this EFFect in the valency frame of the noun, Principle L2, see example (14a).

As to illustrate Principle L1b), let us give an example of the LVC *dostat svolení* ‘to get permission’. In this LVC, there are three semantic participants contributed to the LVC by the noun *svolení* ‘permission’: Speaker, Recipient and Message mapped onto ACTor, ADDRessee and PATient of the noun, respectively, see the valency frame in (16a). If this noun selects the verb *dostat* ‘to get’, the semantically unsaturated verbal complementations ACTor and ORIGIN enter into coreference with ADDRessee and ACTor of the noun, respectively, acquiring their semantic specificity, see the valency frame of the verb in (16b). As a result, ACTor of the verb, coreferring with ADDRessee of the noun, refers to Recipient, and ORIGIN of the verb, which is coreferential with ACTor of the noun, refers to Speaker, see Figure 5. While the surface expression of Recipient complies with Principle L1a), the surface expression of Speaker follows Principle L1b) as this participant is mapped via coreference onto the optional complementation ORIGIN of the verb. As a result, Speaker can be expressed on the surface either as indirect object as it is prescribed

for the verbal ORIGIn (17a), see Figure 6, or as an adnominal attribute as it is determined for the nominal ACTor (17b).

- (16) a. *svolení* ‘permission’: ACT_{gen,poss,od+gen} ADDR_{dat} PAT_{k+dat,pro+acc,s+intr,inf,dcc}
 b. *dostat* ‘to get’: ACT_{nom} obl CPHR_{acc} obl ORIG_{od+gen,z+gen} opt
- (17) a. *Nájemc-e*_{ACT-v} *již* *od majitel-ů*_{ORIG-v} *dostal*
 tenant-NOM.SG.M already from owner-GEN.PL.M got
*svolen-í*_{CPHR-v} *k přestavb-ě*_{PAT-n} *bytu*.
 permission-ACC.SG.N to reconstruction-DAT.SG.F flat
- b. *Nájemc-e*_{ACT-v} *již* *dostal* *svolen-í*_{CPHR-v}
 tenant-NOM.SG.M already got permission-ACC.SG.N
*majitel-ů*_{ACT-n} *k přestavb-ě*_{PAT-n} *bytu*.
 owner-GEN.PL.M to reconstruction-DAT.SG.F flat
 ‘The tenant has already got owners’ permission to reconstruct the flat.’

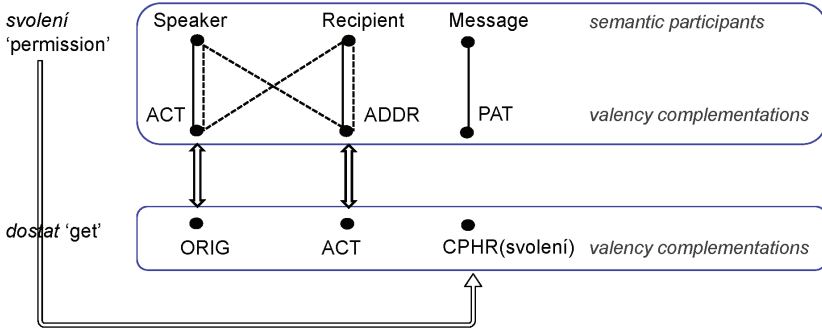

Figure 5: The mapping of semantic participants in the unreciprocal (the solid lines) and reciprocal (the dashed lines) LVC *dostat svolení* ‘to get permission’. The double-sided arrows capture coreference relations between nominal and verbal valency complementations.

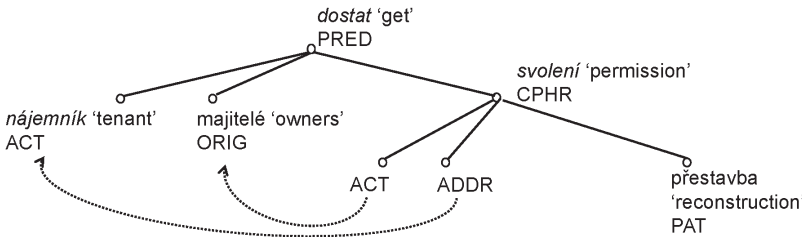

Figure 6: Simplified dependency tree representation of sentence (17a). The dotted arrows mark coreference between the valency complementations of the predicative noun and the complementations of the light verb.

4.2 Surface syntactic changes in reciprocal LVCs

We can observe that in the surface structure of reciprocal LVCs, four situations occur: first, reciprocalized semantic participants are expressed in two surface positions provided by valency complementations of a light verb (Section 4.2.1), second, they are distributed between a surface position given by a light verb and a surface position provided by the predicative noun selecting the light verb (Section 4.2.2), third, they are realized only in one surface position given by a light verb (Section 4.2.3), and lastly, they are expressed in the surface positions provided by a predicative noun (Section 4.2.4).¹⁶ As we show below, these cases are brought about by a cooperation of the rules governing LVCs (Principles L1-2 as given in Section 4.1) and the rules describing reciprocalization (Principles R1-3, as given in Section 2.2).

4.2.1 First, if both reciprocalized semantic participants of a predicative noun are mapped onto nominal complementations and at the same time (via coreference) onto obligatory verbal complementations, the two involved reciprocalized semantic participants are expressed on the surface in verbal positions determined by morphemic forms prescribed for the respective valency complementations in the valency frame of the light verb (Principle L1a), Section 4.1).

For example, in the LVC *poskytovat oporu* ‘to provide support’, the reciprocalized semantic participants Supporter and Supportee are symmetrically mapped via coreference onto the obligatory ACTor and ADDRessee of the light verb, hence they are expressed in the surface structure of the LVC as subject and at the same time as indirect object (Principle L1a), Section 4.1). The subject – as the more prominent position – is pluralized (Principle R1, Section 2.2), see examples (15a,b,c). As this LVC falls within syntactic reciprocals, the indirect object, as the less significant position, is obligatorily occupied by the reflexive pronoun in dative (Principle R2, Section 2.2), coreferring with the expression in the subject, see examples (15a,b). Alternatively, the indirect object can be filled with the expression

¹⁶ In reciprocal constructions with full verbs, either the position of subject or the position of direct object is affected by reciprocalization as the more prominent surface position (Principle R1, Section 2.2): compare, e.g., the reciprocal construction with the full verb *obdivovat* ‘to admire’ in example (1) with subject as the more significant surface position affected by reciprocalization and the reciprocal construction with the full verb *oddělit* ‘to separate’ with direct object as the more prominent position involved in reciprocalization (see e.g. example (8b)). Let us stress that in the studied type of reciprocal LVCs, direct object of the light verb is excluded from reciprocalization as this position is filled with predicative nouns.

However, with nouns, both the positions corresponding to subject and direct object of their base verbs can be affected by reciprocalization, compare, e.g., the noun *opora* ‘support’ in the LVC *poskytovat oporu* ‘to provide support’ (see valency frames in (13a,b), scheme in Figure 3 and examples (15a,b,c)) and the noun *oddělení* ‘separation’ in the LVC *provést oddělení* ‘to carry out separation’ (see valency frames in (24a,b), scheme in Figure 11 and examples (25a,b,c)).

jeden – druhý ‘each other’ (15c), coreferring with the expression in the subject as well.¹⁷

4.2.2 Second, reciprocalized semantic participants in LVCs can be distributed between surface positions given by a valency complementation of a light verb and a valency complementation of a predicative noun. In this case, the more prominent position is the verbal position (subject in the studied constructions) and the less significant position is the nominal one.

For example, in the LVC *chovat úctu* ‘to have respect’, the predicative noun *úcta* ‘respect’ is characterized by two semantic participants, Cognizer and Evaluatee, mapped onto ACTor and PATient of the noun, respectively, see the valency frame of the noun in (19a) and Figure 7. When this noun selects the light verb *chovat* ‘to have’, the semantically unsaturated ACTor of the verb enters into coreference with ACTor of the noun, see the valency frame of the light verb in (19b) and the double-sided coreferential arrow in Figure 7. As a result, both the nominal ACTor and the verbal ACTor refer to Cognizer. According to the principles governing the surface structure of unreciprocal LVCs, Cognizer is expressed on the surface as subject due to the obligatoriness of the verbal ACTor (Principle L1a), Section 4.1). Further, Evaluatee – mapped onto the nominal PATient, and not coreferring with any verbal complementation – is expressed on the surface as an adnominal attribute as it is determined for this PATient (Principle L2, Section 4.1). See example (18) illustrating the surface structure of the unreciprocal LVC.

The semantic participants Cognizer and Evaluatee with the noun *úcta* ‘respect’ can be subject to reciprocalization, resulting in their symmetric mapping onto ACTor and PATient of the noun, see the dashed lines in Figure 7 and nominal structures in (20a,b). This mapping is then projected also to the LVC *chovat úctu* ‘to have respect’. In this case, both Cognizer and Evaluatee are symmetrically mapped onto ACTor of the noun (see the dashed lines in Figure 7) and – via coreference – onto ACTor of the light verb as well (the double-sided arrow in Figure 7) and at the same time, both these two participants correspond to PATient of the noun as well (the dashed lines). As for their surface expression, ACTor of the verb, as an obligatory valency complementation, provides the more prominent position of subject (Principle L1a), Section 4.1) and PATient of the noun gives the less significant position of an attribute (Principle L2, Section 4.1). According to the principles of reciprocalization, the subject is pluralized (Principle R1, Section 2.2) and the attribute is obligatorily occupied by the reflexive pronoun since the LVC *chovat úctu* ‘to have respect’ classifies as a syntactic reciprocal (Principle

¹⁷ A similar situation occurs when reciprocalized participants are mapped onto optional verbal complementations the surface expression of which is governed by Principle L1b), Section 4.1: the reciprocalized participants are either expressed as the verbal complementation or as the nominal one (e.g., *Partneři v sobě_{LOC-V} vzájemně vyvolávali žárlivost.* and *Partneři vyvolávali vzájemně svou_{ACT-N} žárlivost.* ‘The partners aroused jealousy in each other.’), the latter case falls under the type introduced in Section 4.2.2.

R2, Section 2.2), see example (21a) and Figure 8, illustrating its dependency representation. Alternatively, the attribute can be filled with the expression *jeden – druhý* ‘each other’, see example (21b).

(18) *Politik-ø*_{ACT-v} *A* *chová* *úct-u*_{CPHR-v} *k politik-ovi*_{PAT-n} *B*.
 politician-NOM.SG.M A holds respect-ACC.SG.F to politician-DAT.SG.M B
 ‘Politician A has respect for politician B.’

(19) a. *úcta* ‘respect’: ACT_{gen,pos} PAT_{dat,k+dat,před+instr,yučí+dat}
 b. *chovat* ‘to have’: ACT_{nom}obl CPHR_{acc}obl

(20) a. *úcta* *politik-ů*_{ACT-n} *k sobě*_{PAT-n} *navzájem*
 respect-NOM.SG.F politician-GEN.PL.M to REFL.DAT mutually
 b. *úcta* *politik-ů*_{ACT-n} *jedn-oho*
 respect-NOM.SG.F politician-GEN.PL.M one-GEN.SG.M
*k druh-ému*_{PAT-n}
 to second-DAT.SG.M
 ‘politicians‘ respect for each other’

(21) a. *Politik-i*_{ACT-v} *k sobě*_{PAT-n} *chovají* *úct-u*_{CPHR-v}.
 politician-NOM.PL.M to REFL.DAT hold respect-ACC.SG.F
 b. *Politik-i*_{ACT-v} *chovají* *úct-u*_{CPHR-v} *jeden-ø*
 politician-NOM.PL.M hold respect-ACC.SG.F one-NOM.SG.M
*k druh-ému*_{PAT-n}.
 to second-DAT.SG.M
 ‘Politicians have respect for each other.’

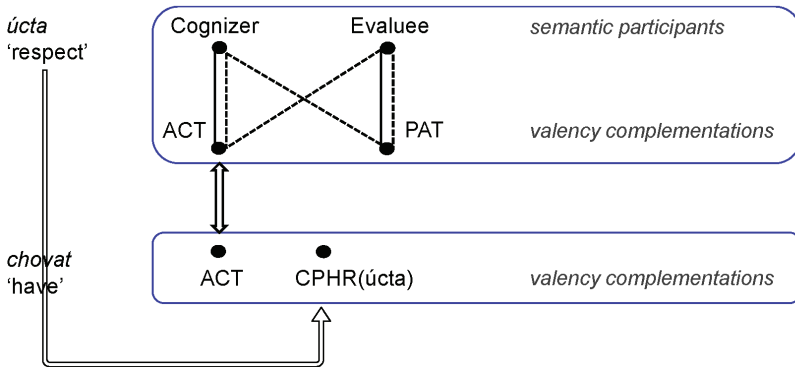

Figure 7: The mapping of semantic participants in the unreciprocal (the solid lines) and reciprocal (the dashed lines) LVC *chovat úctu* ‘to have respect’. The double-sided arrow captures a coreference relation between the nominal and the verbal valency complementation.

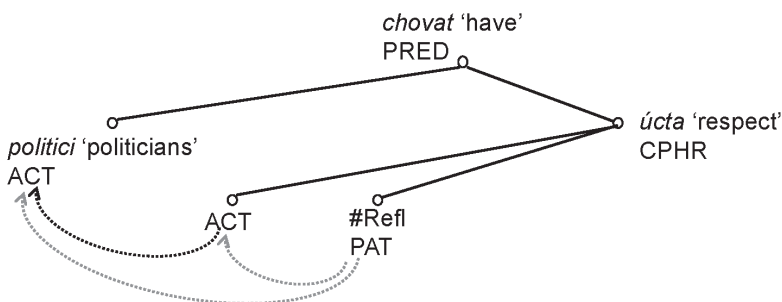

Figure 8: Simplified dependency tree representation of sentence (21a).

The dotted arrows mark coreference (the grey lines display coreference yielded by reciprocity and the black line depicts coreference between the valency complementations of the predicative noun and the complementations of the light verb).

4.2.3 A specific case occurs when reciprocalized semantic participants of a noun are mapped in an LVC onto a valency complementation with the comitative form *s+instrumental*. If this valency complementation, be it verbal or nominal, is not filled with the expression *jeden – druhý* ‘each other’ or with the reflexive pronoun (which is only rarely), it is subject to the surface deletion (Principle R2, Section 2.2). In this case, both reciprocalized participants are thus realized on the surface only in one surface position. It can be the subject position provided by a light verb or the attribute position of a predicative noun corresponding to direct object with its base verb, the latter case is introduced in Section 4.2.4.

Let us give an illustrative example with the LVC *vést rozhovor* ‘to hold a conversation’. With the noun *rozhovor* ‘conversation’, two of its participants – Interlocutor_1 and Interlocutor_2 mapped onto its ACTor and ADDRessee, see the valency frame of the noun in (22a) – can enter into mutuality. When reciprocalized, these participants are symmetrically mapped onto both these valency complementations (the dashed lines in Figure 9).

When the noun is employed in the unreciprocal LVC *vést rozhovor* ‘to hold a conversation’, ACTor of the light verb enters into coreference with ACTor of the noun (semantically saturated by Interlocutor_1), see the valency frame of the verb in (22b) and the double-sided arrow in Figure 9; as the verbal ACTor is obligatory, Interlocutor_1 is expressed as subject (Principle L1a), Section 4.1). Interlocutor_2, mapped onto ADDRessee of the noun only, is expressed as an adnominal attribute of the noun (Principle L2, Section 4.1).

In reciprocal LVCs, these principles combine with the symmetric mapping of Interlocutor_1 and Interlocutor_2. First, complying with Principle L1a) (Section 4.1), both these reciprocalized participants are expressed on the surface in the subject position provided by the verbal ACTor; the subject, following Principle R1 (Section

2.2), is pluralized (23a,b). Second, the reciprocalized participants are mapped onto the nominal ADDRessee as well. As this ADDRessee has the comitative form, it is typically omitted from the surface (23a) (Figure 10). Alternatively, it is expressed as an attribute filled with the expression *jeden – druhý* ‘each other’ (23b), rarely with the reflexive pronoun (23c) (Principle R2, Section 2.2); the latter thus falling within the type discussed in Section 4.2.2.

- (22) a. *rozhovor* ‘conversation’: ACT_{gen,poss} ADDR_{s+instr} PAT_{o+loc}
 b. *vést* ‘to hold’: ACT_{nom} CPHR_{obl,acc}
- (23) a. *Stát-y*_{ACT-v} *vedly* *rozhovor-y*_{CPHR-v} *o jaderných problém-ech*_{PAT-n} ...
 state-NOM.PL.M held talk-ACC.PL.M about nuclear problem-LOC.PL.M
 b. *Stát-y*_{ACT-v} *vedly* *rozhovor-y*_{CPHR-v} *jeden*
 state-NOM.PL.M held talk-ACC.PL.M one-NOM.SG.M
*s druh-ým*_{ADDR-n} *o jaderných problém-ech*_{PAT-n} ...
 with second-INSTR.SG.M about nuclear problem-LOC.PL.M
 c. *Stát-y*_{ACT-v} *vedly* *se sebou*_{ADDR-n} *navzájem* *rozhovor-y*_{CPHR-v}
 state-NOM.PL.M held with REFL.INSTR mutually talk-ACC.PL.M
*o jaderných problém-ech*_{PAT-n} ...
 about nuclear problem-LOC.PL.M
 ‘The states held talks about nuclear problems.’

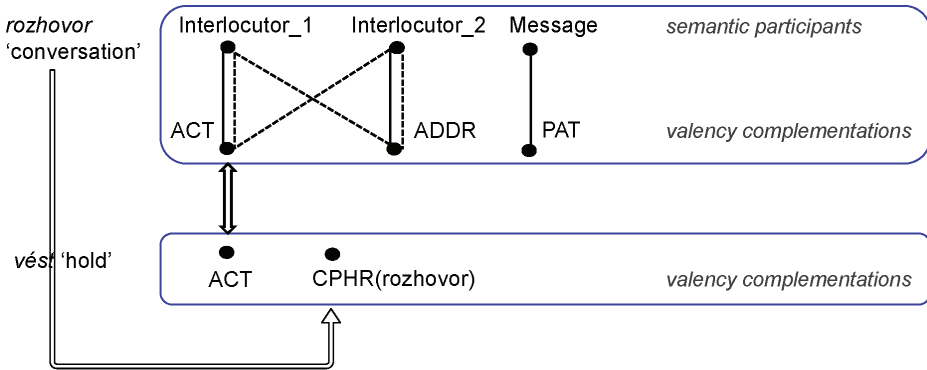

Figure 9: The mapping of semantic participants in the unreciprocal (the solid lines) and reciprocal (the dashed lines) LVC *vést rozhovor* ‘to hold a conversation’. The double-sided arrow captures a coreference relation between the nominal and the verbal valency complementation.

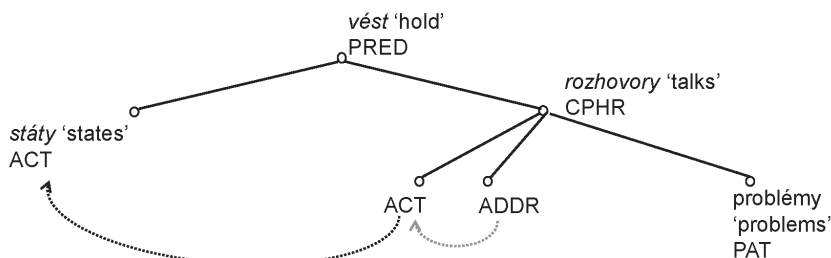

Figure 10: Simplified dependency tree representation of sentence (23a). The dotted arrows mark coreference (the grey line displays coreference yielded by reciprocity and the black line depicts coreference between the valency complementations of the predicative noun and the complementations of the light verb).

4.2.4 In reciprocal LVCs, both reciprocalized semantic participants of a predicative noun can be expressed in the surface positions provided by the noun as well. This surface realization is characteristic of LVCs with predicative nouns with which the more prominent position affected by reciprocalization is the attribute position corresponding to direct object with their base verbs.

Let us exemplify this type on the example of the LVC *provést oddělení* ‘to carry out separation’. The predicative noun *oddělení* ‘separation’ is characterized by three semantic participants: Agent, Part_1 and Part_2, mapped onto its ACTor, PATient and ORIGIN, see the valency frame of the noun in (24a) and Figure 11. In the unreciprocal LVC *provést oddělení* ‘to carry out separation’, the semantically unsaturated ACTor of the verb enters into coreference with ACTor of the noun, both thus referring to Agent, see the valency frame of the light verb in (24b) and the double-sided arrow in Figure 11. As ACTor of the light verb is obligatory, Agent is expressed on the surface as the verbal ACTor (Principle L1a), Section 4.1). The other two remaining participants Part_1 and Part_2, corresponding to the nominal PATient and ORIGIN only, are realized on the surface as it is determined for the respective valency complementations in the valency frame of the noun (24a) (Principle L2), Section 4.1).

With the noun *oddělení* ‘separation’, the semantic participants Part_1 and Part_2 can be reciprocalized. When they are subject to reciprocalization, they are both symmetrically mapped onto PATient and ORIGIN of the noun, see the dashed lines in Figure 11. In the reciprocal LVC *provést oddělení* ‘to carry out separation’, the principles of the surface structure formation of LVCs (namely Principle L2, Section 4.1) interact with Principles R1 and R2 (Section 2.2): the attribute position given by PATient of the noun, as the more prominent position,¹⁸ is pluralized and the attribute position provided by ORIGIN, as the less prominent one, can be filled with the reflexive pronoun (25a), Figure 12, or with the expression *jeden – druhý* ‘each

¹⁸ The more prominent surface positions with nouns are represented by the adnominal positions corresponding either to subject or direct object with their base verbs (Kettnerová – Lopatková, 2019).

other’ (25b). However, the use of the reflexive pronoun or the expression *jeden – druhý* ‘each other’ is only optional here as the LVC classifies as a lexical reciprocal (25c) (esp. the expression *jeden – druhý* ‘each other’ is stylistically questionable due to the overloaded nominal structure (25b). See Figure 12, displaying dependency representation of sentence (25a).¹⁹

- (24) a. *oddělení* ‘separation’: ACT_{gen,instr,poss} PAT_{gen,poss} ORIG_{od+gen}
 b. *provést* ‘carry out’: ACT_{nom} obl CPHR_{acc} obl
- (25) a. *Fridrich-ø*_{ACT-v} II. *provedl* *oddělen-í*_{CPHR-v} *farmaci-e*
 Frederick-NOM.SG.M carried out separation-ACC.SG.N pharmacy
a *medicin-y*_{PAT-n} *od sebe*_{ORIG-n}
 and medicine-GEN.SG.F from REFL.GEN
- b. *Fridrich-ø*_{ACT-v} II. *provedl* *oddělen-í*_{CPHR-v} *farmaci-e*
 Frederick-NOM.SG.M carried out separation-ACC.SG.N pharmacy
a *medicin-y*_{PAT-n} *jedn-é* *od druhé*_{ORIG-n}
 and medicine-GEN.SG.F one-GEN.SG.F from second-GEN.SG.F
- c. *Fridrich-ø*_{ACT-v} II. *provedl* *oddělen-í*_{CPHR-v} *farmaci-e*
 Frederick-NOM.SG.M carried out separation-ACC.SG.N pharmacy
a *medicin-y*_{PAT-n}
 and medicine-GEN.SG.F
 ‘Frederick II carried out separation of pharmacy and medicine from each other.’

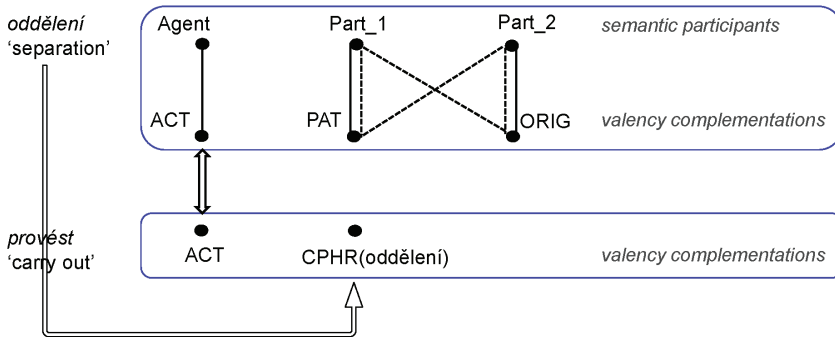

Figure 11: The mapping of semantic participants in the unreciprocal (the solid lines) and reciprocal (the dashed lines) LVC *provést oddělení* ‘to carry out separation’. The double-sided arrow captures a coreference relation between the nominal and the verbal valency complementation.

¹⁹ If reciprocalized semantic participants of a noun are mapped in an LVC onto valency complementations of the noun only and one of the affected valency complementations has the comitative form *s*+instrumental, this complementation is typically deleted from the surface and the reciprocalized participants are expressed only in one surface adnominal position provided by the other valency complementation, typically the attribute position of the noun corresponding to direct object of its base verb (e.g., *Město uskutečnilo sloučení obou škol.* ‘The municipality merged both schools.’).

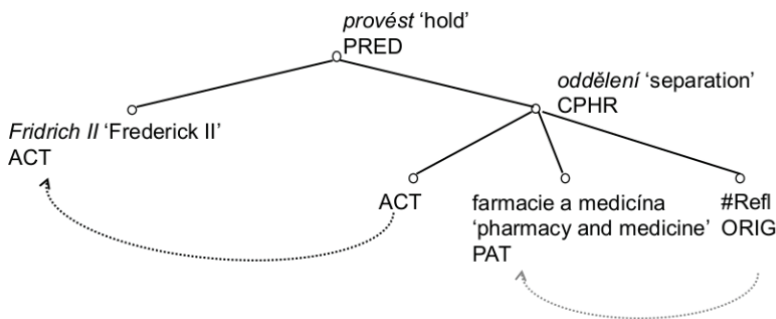

Figure 12: Simplified dependency tree representation of sentence (25a). The dotted arrows mark coreference (the grey line displays coreference yielded by reciprocity and the black line depicts coreference between the valency complementations of the predicative noun and the complementations of the light verb).

5. CONCLUSION

We have provided here a dependency oriented study of Czech light verb constructions expressing mutuality, focusing on those constructions that result from the syntactic operation of reciprocalization. These reciprocal constructions make it possible to express a perfect symmetry between semantic participants involved in reciprocalization. We have shown that mutuality is contributed to these constructions by predicative nouns which – representing a semantic core of light verb constructions – provide their semantic participants for these constructions. If some of these semantic participants are reciprocalized in light verb constructions, they are subject to the complex mapping onto valency complementations in the same way as in nominal constructions. However, their surface expression in reciprocal light verb constructions differs from the one in reciprocal nominal constructions. In contrast to reciprocal nominal constructions, reciprocalized semantic participants in reciprocal light verb constructions are primarily expressed in surface positions of light verbs. This difference arises from the systemic ellipsis of valency complementations of predicative nouns from the surface in light verb constructions, resulting from coreference between verbal and nominal complementations. We have shown that the key factors determining the syntactic reciprocalization – despite not being grammaticalized in Czech to such an extent as e.g. reflexivity – can be described on the rule basis. For the rule based generation of reciprocal light verb construction, a cooperation of two sets of syntactic rules is required, namely rules governing reciprocity and rules underlying syntactic structure formation of light verb constructions.

Although this study discusses only Czech language data, hopefully many of the observations presented here can be adopted for other languages as well, especially those concerning syntactic aspects relevant for an analysis of light verb constructions and reciprocity in these constructions in general.

References

- ALONSO RAMOS, Margarita: Towards the Synthesis of Support Verb Constructions: Distribution of Syntactic Actants between the Verb and the Noun. In: *Selected Lexical and Grammatical Issues in the Meaning-Text Theory*. Eds. L. Wanner – I. A. Mel'čuk. Amsterdam/Philadelphia: John Benjamins 2007, pp. 97 – 137.
- APRESJAN, Jurij: The Theory of Lexical Functions: An Update. In: *Proceedings of the Fourth International Conference on Meaning-Text Theory*. Eds. D. Beck – K. Gerdes – J. Milićević – A. Polguère. Montréal: OLST 2009, pp. 1 – 13.
- BARON, Irène – HERSLUND, Michael: Support Verb Constructions as Predicate Formations. In: *The Structure of the Lexicon in Functional Grammar*. Eds. H. Olbertz – K. Hengeveld – J. Sánchez García. Amsterdam/Philadelphia: John Benjamins 1998, pp. 99 – 116.
- BOSQUE, Ignacio: On the Weight of Light Predicates. In: *Features and Interfaces in Romance: Essays in Honor of Heles Contreras*. Eds. J. Herschensohn – E. Mallén – K. Zagona. Amsterdam/Philadelphia: John Benjamins 2001, pp. 23 – 38.
- BRINTON, Laurel J. – AKIMOTO, Minoji: Collocational and Idiomatic Aspects of Composite Predicates in the History of English. Amsterdam/Philadelphia: John Benjamins 1999. 283 p.
- BUTT, Miriam: The Light Verb Jungle: Still Hacking Away. In: *Complex Predicates in Cross-Linguistic Perspective*. Eds. M. Amberber – M. Harvey – B. Baker. New York: Cambridge University Press 2010, pp. 48 – 78.
- BUTT, Miriam – GEUDER, Wilhelm: On the (Semi)lexical Status of Light Verbs. In: *The Function of Content Words and the Content of Function Words*. Eds. N. Corver – H. van Riemsdijk. Berlin/Boston: Mouton de Gruyter 2001, pp. 323 – 370.
- CATTELL, Ray N.: *Composite Predicates in English*. Sydney/Orlando: Academic Press 1984. 304 p.
- CINKOVÁ, Silvie: From PropBank to EngValLex: Adapting the PropBank-Lexicon to the Valency Theory of the Functional Generative Description. In: *Proceedings of the 5th International Conference on Language Resources and Evaluation (LREC 2006)*. Genova: ELRA 2006, pp. 2170 – 2175.
- DIMITRIADIS, Alexis: Irreducible Symmetry in Reciprocal Constructions. In: *Reciprocals and Reflexives: Theoretical and Typological Explorations*. Eds. E. König – V. Gast. Berlin/New York: Mouton de Gruyter 2008a, pp. 375 – 409.
- DIMITRIADIS, Alexis: The Event Structure of Irreducibly Symmetric Reciprocals. In: *Event Structures in Linguistic Form and Interpretation*. Eds. J. Dölling – T. Heyde-Zybatow – M. Schäfer. Berlin/New York: Mouton de Gruyter 2008b, pp. 327 – 354.
- EVANS, Nicholas: Reciprocal Constructions: Structural Typology. In: *Reciprocals and Reflexives: Theoretical and Typological Explorations*. Eds. E. König – V. Gast. Berlin/New York: Mouton de Gruyter 2008, pp. 33 – 103.
- EVANS, Nicholas – GABY, Alice – LEVINSON, Stephen C. – MAJID, Asifa (eds.): *Reciprocals and Semantic Typology*. Amsterdam/Philadelphia: John Benjamins 2011. 349 p.
- FRAJZYNGIER, Zygmunt – WALKER, Traci S. (eds.): *Reciprocals. Forms and Functions*. Amsterdam/Philadelphia: John Benjamins 2000. 201 p.

GLEITMAN, Lila R. – GLEITMAN, Henry – MILLER, Carol – OSTRIN, Ruth: Similar, and Similar Concepts. In: *Cognition*, 1996, Vol. 59, pp. 321 – 376.

GRIMSHAW, Jane – MESTER, Armin: Light Verbs and θ -Marking. In: *Linguistic Inquiry*, 1988, Vol. 19, No. 2, pp. 205 – 232.

GROSS, Gaston: Verbes supports et conjugaison nominale. In: *Revue d'Etudes francophones*, 1999, Vol. 9, pp. 70 – 92.

GROSS, Maurice: Les bases empiriques de la notion de prédicat sémantique. In: *Langages*, 1981, Vol. 63, pp. 7 – 53.

HAIJČ, Jan – BEJČEK, Eduard – BÉMOVÁ, Alevtina – BURÁŇOVÁ, Eva – HAJIČOVÁ, Eva – HAVELKA, Jiří – HOMOLA, Petr – KÁRNÍK, Jiří – KETTNEROVÁ, Václava – KLYUEVA, Natalia – KOLÁŘOVÁ, Veronika – KUČOVÁ, Lucie – LOPATKOVÁ, Markéta – MIKULOVÁ, Marie – MÍROVSKÝ, Jiří – NEDOLUZHKO, Anna – PAJAS, Petr – PANEVOVÁ, Jarmila – POLÁKOVÁ, Lucie – RYSOVÁ, Magdaléna – SGALL, Petr – SPOUSTOVÁ, Johanka – STRAŇÁK, Pavel – SYNKOVÁ, Pavlína – ŠEVČÍKOVÁ, Magda – ŠTĚPÁNEK, Jan – UREŠOVÁ, Zdeňka – VIDOVÁ HLADKÁ, Barbora – ZEMAN, Dan – ZIKÁNOVÁ, Šárka – ŽABOKRTSKÝ, Zdeněk: Prague Dependency Treebank 3.5. Praha: Institute of Formal and Applied Linguistics, LINDAT/CLARIN 2018. Available at: <http://hdl.handle.net/11234/1-2621>.

HAIJČ, Jan – HAJIČOVÁ, Eva – PANEVOVÁ, Jarmila – SGALL, Petr – BOJAR, Ondřej – CINKOVÁ, Silvie – FUČÍKOVÁ, Eva – MIKULOVÁ, Marie – PAJAS, Petr – POPELKA, Jan – SEMECKÝ, Jiří – ŠINDLEROVÁ, Jana – ŠTĚPÁNEK, Jan – TOMAN, Josef – UREŠOVÁ, Zdeňka – ŽABOKRTSKÝ, Zdeněk: Announcing Prague Czech-English Dependency Treebank 2.0. In: *Proceedings of the 8th International Conference on Language Resources and Evaluation (LREC 2012)*. Istanbul: ELRA 2012, pp. 3153 – 3160.

HASPELMATH, Martin: Further Remarks on Reciprocal Constructions. In: *Reciprocal Constructions*. Ed. V. P. Nedjalkov. Amsterdam/Philadelphia: John Benjamins 2007, pp. 2087 – 2115.

JEZEK, Elisabetta: Types et degrés de verbes supports en Italien. In: *Linguisticæ Investigationes*, 2004, Vol. 27, No. 2, pp. 185 – 201.

JESPERSEN, Otto: *A Modern English Grammar on Historical Principles*, Part VI, Morphology. London: Allen and Unwin 1965. 570 p.

KETTNEROVÁ, Václava – LOPATKOVÁ, Markéta: Lexicographic Potential of the Syntactic Properties of Verbs: The Case of Reciprocity in Czech. In: XVIII EURALEX International Congress, *Lexicography in Global Contexts*. Ljubljana: Ljubljana University Press 2018a, pp. 685 – 698.

KETTNEROVÁ, Václava – LOPATKOVÁ, Markéta: Mezi reflexivitou a reciprocitou: Poznámky k reflexivním a recipročním konstrukcím vybraných českých sloves. In: *Prace Filologiczne*, 2018b, Vol. LXXII, pp. 131 – 145.

KETTNEROVÁ, Václava – LOPATKOVÁ, Markéta: Towards Reciprocal Deverbal Nouns in Czech: From Reciprocal Verbs to Reciprocal Nouns. In: *Jazykovedný časopis*, 2019, Vol. 70, No. 2, pp. 434 – 443.

KETTNEROVÁ, Václava – LOPATKOVÁ, Markéta: Ke způsobům vyjádření vzájemnosti v češtině (under review).

KETTNEROVÁ, Václava – LOPATKOVÁ, Markéta – BEJČEK, Eduard – BARANČÍKOVÁ, Petra: Enriching VALLEX with Light Verbs: From Theory to Data and Back Again. In: *The Prague Bulletin of Mathematical Linguistics*, 2018, Vol. 111, pp. 29 – 56.

KLÍMOVÁ, Jana – KOLÁŘOVÁ, Veronika – VERNEROVÁ, Anna (2016): Towards a Corpus-based Valency Lexicon of Czech Nouns. In: *GLOBALEX 2016: Lexicographic Resources for Human Language Technology, GLOBALEX workshop 2016*, pp. 1 – 7.

KOLÁŘOVÁ, Veronika: Special Valency Behavior of Czech Deverbal Nouns. In: *Noun Valency*. Ed. O. Spevak. Amsterdam/Philadelphia: John Benjamins 2014, pp. 19 – 60.

KÖNIG, Ekkerhard – GAST, Volker (eds.): *Reciprocals and Reflexives: Theoretical and Typological Explorations*. Berlin/New York: Mouton de Gruyter 2008. 652 p.

KÖNIG, Ekkerhard – KOKUTANI, Shigehiro: Towards a Typology of Reciprocal Constructions: Focus on German and Japanese. In: *Linguistics*, 2006, Vol. 44, No. 2, pp. 271 – 302.

LOPATKOVÁ, Markéta – KETTNEROVÁ, Václava – BEJČEK, Eduard – VERNEROVÁ, Anna – ŽABOKRTSKÝ, Zdeněk: *Valenční slovník českých sloves VALLEX*. Praha: Karolinum 2016. 700 p.

MASLOVA, Elena – NEDJALKOV, Vladimir P.: Reciprocal Constructions. In: *The World Atlas of Language Structures Online*. Eds. M. S. Dryer – M. Haspelmath. Leipzig: Max Planck Institute for Evolutionary Anthropology 2013. Available online at <http://wals.info/chapter/106>, Accessed on 2020-02-13.

MASTROFINI, Roberta: On the Nature of Italian Light Verb Extensions. In: *Proceedings of the Third International Workshop on Generative Approaches to the Lexicon*. Eds. P. Bouillon – K. Kanzaki. Geneva: University of Geneva 2005, pp. 149.

MEL'ČUK, Igor A.: Lexical Functions: A Tool for the Description of Lexical Relations in a Lexicon. In: *Lexical Functions in Lexicography and Natural Language Processing*. Ed. L. Wanner. Amsterdam/Philadelphia: John Benjamins 1996, pp. 37 – 102.

NEDJALKOV, Vladimir P.: Encoding of the Reciprocal Meaning. In: *Reciprocal Constructions*. Ed. V. P. Nedjalkov. Amsterdam/Philadelphia: John Benjamins 2007a, pp. 147 – 207.

NEDJALKOV, Vladimir P.: Overview of the Research. In: *Reciprocal Constructions*. Ed. V. P. Nedjalkov. Amsterdam/Philadelphia: John Benjamins 2007b, pp. 3 – 114.

NEDJALKOV, Vladimir P. (ed.): *Reciprocal Constructions*. Amsterdam/Philadelphia: John Benjamins 2007c. 2219 p.

PANEVOVÁ, Jarmila: Valency Frames and the Meaning of the Sentence. In: *The Prague School of Structural and Functional Linguistics*. Ed. P. A. Luelsdorff. Amsterdam/Philadelphia: John Benjamins 1994, pp. 223 – 243.

PANEVOVÁ, Jarmila: Česká reciproční zájmena a slovesná valence. In: *Slovo a slovesnost*, 1999, Vol. 60, No. 4, pp. 269 – 275.

PANEVOVÁ, Jarmila: Znovu o reciprocitě. In: *Slovo a slovesnost*, 2007, Vol. 68, No. 2, pp. 91 – 100.

PANEVOVÁ, Jarmila – HAJIČOVÁ, Eva – KETTNEROVÁ, Václava – LOPATKOVÁ, Markéta – MIKULOVÁ, Marie – ŠEVČÍKOVÁ, Magda: *Mluvnice současné češtiny 2, Syntax na základě anotovaného korpusu*. Praha: Karolinum 2014. 292 p.

PANEVOVÁ, Jarmila – MIKULOVÁ, Marie: On Reciprocity. In: *The Prague Bulletin of Mathematical Linguistics*, 2007, Vol. 87, pp. 27 – 40.

POLENZ, Peter von: Funktionsverben im heutigen Deutsch. Sprache in der rationalisierten Welt. Düsseldorf: Pädagogischer Verlag Schwann 1963. 46 p.

RADIMSKÝ, Jan: Verbo-nominální predikát s kategoriálním slovesem. České Budějovice: Jihočeská univerzita 2010. 216 p.

SANROMÁN VILAS, Begoña: The Unbearable Lightness of Light Verbs. Are They Semantically Empty Verbs? In: Proceedings of the 5th International Conference on Meaning Text Theory. Ed. I. Boguslavsky – L. Wanner. Barcelona 2011, pp. 253 – 263.

SGALL, Petr: Underlying structure of sentences and its relations to semantics. In: Wiener Slawistischer Almanach, Sonderband 33. Festschrift für V. Ju. Rozencvejk. Ed. Reuther. Wien-München: Institut für Slavische Philologie, Universität München 1992, pp. 273 – 282.

SGALL, Petr – HAJIČOVÁ, Eva – PANEVOVÁ, Jarmila: The Meaning of the Sentence in Its Semantic and Pragmatic Aspects. Dordrecht: Reidel 1986. 353 p.

SILONI, Tal: The Syntax of Reciprocal Verbs: An Overview. In: Reciprocals and Reflexives: Theoretical and Typological Explorations. Ed. E. König, E. – V. Gast. Berlin/New York: Mouton de Gruyter 2008, pp. 451 – 498.

UREŠOVÁ, Zdeňka – FUČÍKOVÁ, Eva – HAJIČOVÁ, Eva: CzEngClass – Towards a Lexicon of Verb Synonyms with Valency Linked to Semantic Roles. In: Jazykovedný časopis, 2017, Vol. 68, No. 2, pp. 364 – 371.

UREŠOVÁ, Zdeňka – FUČÍKOVÁ, Eva – HAJIČOVÁ, Eva – HAJIČ, Jan: SynSemClass 1.0. Praha: Institute of Formal and Applied Linguistics, LINDAT/CLARIN Research Infrastructure 2019. Available at: <https://ufal.mff.cuni.cz/synsemclass>

UREŠOVÁ, Zdeňka – FUČÍKOVÁ, Eva – ŠINDLEROVÁ, Jana: CzEngVallex: A Bilingual Czech-English Valency Lexicon. In: The Prague Bulletin of Mathematical Linguistics, 2016, Vol. 105, pp. 17 – 50.

UREŠOVÁ, Zdeňka – ŠTĚPÁNEK, Jan – HAJIČ, Jan – PANEVOVÁ, Jarmila – MIKULOVÁ, Marie: PDT-Vallex: Czech Valency Lexicon Linked to Treebanks. Praha: Institute of Formal and Applied Linguistics, LINDAT/CLARIN 2014. Available at: <https://lindat.mff.cuni.cz/services/PDT-Vallex/>

WIERZBICKA, Anna: Why Can You Have a Drink When You Can't *Have an Eat?. In: Language, 1982, Vol. 58, pp. 753 – 799.

WINTER, Yoad: Symmetric Predicates and the Semantics of Reciprocal Alternations. In: Semantic and Pragmatics, 2018, Vol. 11, pp. 1 – 46.

KE KONKURENCI GENITIVU POSESIVNÍHO A INDIVIDUÁLNĚ POSESIVNÍCH ADJEKTIV V SOUČASNÉ MLUVENÉ ČEŠTINĚ

MARTIN JANEČKA – TEREZA KOUKLÍKOVÁ

Pedagogická fakulta Univerzity Karlovy v Praze, Praha, Česká republika
Filozofická fakulta Jihočeské univerzity v Českých Budějovicích, České Budějovice,
Česká republika

JANEČKA, Martin – KOUKLÍKOVÁ, Tereza: On the competition of the possessive genitive and individual possessive adjectives in contemporary spoken Czech. *Journal of Linguistics (Jazykovedný časopis)*, 2020, Vol. 71, No 1, pp. 69 – 89.

Abstract: This article deals with the linguistic competition of the possessive genitive and possessive adjectives in contemporary spoken Czech language. It focuses on the differences between the constructions of the type *Barbořin byt* (*Barbora's flat*), *byt (naši) Barbory* (*the flat of (our) Barbora*) and *(naši) Barbory byt* (*(our) Barbora's flat*). The paper's aim is to find out which of the possessive structures are preferred by speakers (and alternatively for what reason) or whether the frequency of their usage is equal. At first, both ways of expressing the possession with all their restrictions are described from the theoretical point of view. Moreover, the semantic relation of possessivity is specified. The next section suggests the influences which may govern the preference of the speaker. Within empirical research, data from the corpus of spoken Czech (ORALv1) are examined and it is sought for explanation of factors that influence the choice of the structure. This also demonstrates whether one of the possessive structures has a dominant position or whether they occur in similar numbers.

Key words: possessive genitive, possessive adjective, possessive structures, corpus analysis, spoken Czech

1. ÚVOD

V našem článku navazujeme na linii, která již od 50. let minulého století zkoumá to, jak se proti sobě staví genitiv posesivní a individuální posesivní adjektiva. Tato jazyková záležitost bývá, podle našeho názoru, v používání běžné mluvy často neuvědomována. K takovému uvědomění může dojít pouze tehdy, setkají-li se mluvčí z rozdílných regionů. Jak bylo připomenuto v nejnovější studii na toto téma (Uličný, 2018, s. 499), moravští mluvčí se více vymezují vůči užití genitivu, naopak mluvčí z Čech mu dávají přednost. Vzhledem k horizontální mobilitě obyvatelstva se však mohou vlivy proměňovat v průběhu života a směrodatnými se stávají i další možná působení, nikoliv pouze místo původu a/nebo aktuální bydliště. Naším cílem je nejen důsledně popsat obě posesivní struktury, ale také uvést a zhodnotit jiné možné vlivy na volbu jedné z nich. Korpusovou analýzou se snažíme alespoň naznačit, jak se v mluveném jazyce projevují různé tendence a zda je konkurence struktur

rovnoměrná, nebo se mluvčí přiklání spíše k jedné z nich. Jak ukážeme dále, zatím není možné doložit tyto tendence pomocí výraznějšího množství dat, než jaké poskytuje korpus ORALv1.

2. TEORETICKÉ VYMEZENÍ

V následující části pojednáváme o genitivu posesivním a posesivních adjektivách, což sice nejsou výhradní způsoby, jakými můžeme v češtině vyjádřit posesivitu (srov. slovesa *mít, patřit, náležet* apod., která jsou nahrazována právě těmito formami), avšak pro svou kondenzovanou podobu bývají v mluvené podobě jednodušší a preferovanějším prostředkem (*Jarka má maminku, která je učitelka.* vs. *Jarčina maminka je učitelka.*).

2.1 Individuálně posesivní adjektiva

Posesivní adjektiva lze zařadit mezi adjektiva relační, neboť se vztahují k jiné substantivní substantci. Dále se diferencují na adjektiva druhově posesivní a individuálně posesivní (dále jen IPA), jejichž souvislost se ukáže v následujících oddílech. Vztah posledně zmíněných je dán tím, že substantivum, jež specifikují, je ve většině případů osoba, méně často pak zvíře nebo personifikovaná věc. Individuálností se míní to, že se, na rozdíl od druhově posesivních adjektiv, nerealizují ve vztahu ke skupině, nýbrž k jednotlivci, substantci jednotlivé (Grepel et al., 1995, s. 165). Jako relační adjektiva se nemohou stupňovat, míru posesivity by bylo možné vyjádřit jen v neobvykle znějících a málo užívaných spojeních, a to ještě za pomoci jiného výrazu a v transponovaném slovosledu, kde by adjektivum stálo až na konci věty (např. *Pracovna je víc Karlova než Alenina, protože ji používá častěji.*). Rys přivlastňování pak přirozeně spěje k tomu, že ve větě plní syntaktickou funkci atributu, tedy přivlastku shodného (např. *pánova šála*), a od determinovaného členu přebírá jeho gramatické kategorie v rámci kongruence.

Formálně se tento druh adjektiv tvoří od substantiv, a to připojením sufixu *-ův* s podobami *-ova, -ovo* u substantiv mužského rodu, u rodu ženského pomocí sufixu *-in* s podobami *-ina, -ino* (Grepel et al., 1995, s. 165). Zvolení konkrétní podoby závisí na rodu substantiva, jež adjektivum blíže určuje, a také na jeho čísle, neboť v plurálu využívají další sadu koncovek (*-iny, -ini, -ovy, -ovi*). Pro skloňování byly vytvořeny dva jmenné vzory *otcův* a *matčín*, jež se však uplatňují pouze v 1. až 6. pádě singuláru a v 1. a 4. pádě plurálu, v ostatních pádech mají IPA tvary složené a skloňují se podle tvrdého adjektivního vzoru *mladý*. Skloňování je tedy smíšené (Havránek – Jedlička, 2002, s. 87).¹

¹ Ve slovenštině jsou to následující přípony: *-ov, -ova, -ovo* od osobních a zvířecích jmen mužského rodu a *-in, -ina, -ino* od osobních a zvířecích podstatných jmen ženského rodu (viz Ružička a kol., 1966, s. 219).

2.1.1 Situace ve slovenštině

Posesivní adjektiva se podle autorů (Ružička a kol., 1966, s. 220) zpravidla tvoří pouze ke jménům osob mužského a ženského rodu nebo k názvům zvířat. Od substantiv v neutru se tato adjektiva ve spisovné slovenštině netvoří, jelikož jejich funkci zastupuje genitiv příslušného substantiva, tak např. *kabát dievčata, čiapka bábätka, topánočka dojčiatka, zobák kurata* atd.

Pokud je majitel věci pojmenován pomocí sdruženého pojmenování (např. *starý otec, stará matka*), posesivita se realizuje tak, že se od substantiva utvoří posesivní adjektivum a adjektivum se vyjádří v genitivu, tak např. *starého otcova fajka, starej matkina záhrada*. Tento způsob přivlastňování je považován za spisovný a stylisticky neutrální, konstrukce typu *fajka starého otca, záhrada starej matky* mají oficiálnější ráz. U tohoto prvního typu přivlastňování již registrujeme (pomocí vyhledávacího google) i konstrukce s anteponovaným genitivem, např. *Cacovej dcéry priateľ Kristián*.²

Dvojitý způsob realizace posesivity je možný i tehdy, je-li např. majitel pojmenovaný substantivem specifikován pomocí zájmena nebo jakostního adjektiva i zájmena, např. *náš sused, dobrý sused, náš dobrý sused*. Posesivita se tedy vyjádří buď genitivem, např. *záhrada nášho suseda (dobrého suseda, nášho dobrého suseda)*, nebo tak, že se od substantiva utvoří posesivní adjektivum a atributivní komponenty jsou v genitivu, např. *nášho susedova záhrada, dobrého susedova záhrada, nášho dobrého susedova záhrada*. Druhý uvedený způsob vyjádření posesivity je vlastní hovorovému stylu a uměleckému funkčnímu stylu. U tohoto typu přivlastňování již rovněž registrujeme (pomocí vyhledávacího google) i konstrukce s anteponovaným genitivem, např. *od známej z Ruska jej otca auto*.³

2.2 Genitiv posesivní

Rovněž genitiv posesivní vyjadřuje vztah mezi členem řídícím, tzn. substantivem přivlastňovaným, a členem řízeným, tzn. substantivem v posesivním genitivu. Ve srovnání s posesivními adjektivy se zde jedná z hlediska tradiční syntaxe o vztah rekce, nikoli kongruence, a genitiv se nemusí shodovat v gramatických kategoriích s řídícím členem, ačkoliv právě pádem vyjadřuje svou závislost na něm. Přestože nelze hovořit o rozdělení z hlediska formy a zároveň významu, jak jsme uvedli u konkurujících adjektiv,⁴ skupinu genitivů posesivních (adnominálních) je možné diferencovat alespoň významově. Vedle typů, jako jsou např. genitiv vlastnosti nebo genitiv partitivní, je do této skupiny řazen právě genitiv posesivní (Grepl et al., 1986, s. 266 – 268).

² <https://forum.gunshop.cz/iv-zraz-vzduchovkarov-slovensko-t6573.html>.

³ <https://upload.latest.facebook.com/kamiony.nasa.srdcovka/posts/2537294449825646>.

⁴ Připojení sufixu, a tedy odlišení formy od ostatních adjektiv, v sobě zároveň zahrnuje sémantické odlišení daného vztahu.

Sémantické rozšíření se oproti IPA týká také přímo vztahu vlastnictví, neboť kromě jednotlivé osoby může genitiv přivlastňovat také věci, např. *rám obrazu*. Zatímco u IPA má silný vliv buď gramatická kategorie životnosti u životných maskulin, nebo sémantický rys „člověčenství“ u substantiv rodu ženského (Piřha, 1991a, s. 4), u genitivu žádné takové omezení neregistrujeme a nepřítomnost sufixů vázaných na výše uvedené morfosyntaktické kvality užití genitivu rozšiřuje (dále v oddíle 2.3).

Rys přivlastňování udává ve větě opět jednoznačnou syntaktickou funkci přivlastku neshodného (*řála (toho) pána, auto (naři) Lenky*). Tento typ atributu se projevuje na rovině slovosledné, neboť se nachází v těsné blízkosti za substantivem, je muž přivlastňuje. Postpozice nemusí být dodržována v případě, je-li genitiv postaven na konec věty jako část přísudku a důraz se tak klade na vlastnictví, probíhající v současnosti (Svozilová – Uhlřívová, 1990, s. 14), např. *Ty knihy jsou (tvoji) Pavly*.

2.2.1 Situace ve slovenřtině

Tak jako popis jiných pádů, je i pojetí genitivu, konkrétně adnominálního, v Mikořvě koncepci řeřeno v souladu se snahou vymezit invariantní význam prostých pádů, resp. určit základní význam daného pádu a z něj teprve ostatní dílčí významy vyvozovat.

Genitiv obecně podle Frantiřka Míka (1962) vyjadřuje primárně vztah příslušnosti, k čemuž má podle autora ze všech pádů nejlepší dispozice, protože dativ by označoval vztah příliš volný, nominativ, akuzativ a instrumentál zase až totožnost dvou entit (např. *chudák Miřo*).

Genitiv adnominální je gramaticky charakterizován jediným příznakem, postavením při jiném substantivu, které je mu nadřazené a které si ho řádá jako fakultativní doplnění. Podle Míka tu můžeme hovořit o fakultativní intenci substantiva. Základním druhem genitivu adnominálního je genitiv příslušnosti a z něj jsou poté odvozeny genitivity ostatní: genitiv nositele děje/patientu, genitiv vlastníka, genitiv druhové příslušnosti, genitiv druhu, vlastnosti a míry, genitiv obsahu, měřeného obsahu a genitiv množství.

2.3 Vztah posesivní v užřím a řirřím pojetí

Uvedli jsme, že IPA a genitiv posesivní udávají vztah přivlastňování. V užřím pojetí se jedná o takový druh přivlastňování, který Petr Piřha popisuje jako „vztah (právní) posese, vlastnictví, zachycený konstrukcí se slovesem být či mít (plnovýznamovým), PA, G“ (Piřha, 1991b, s. 85). Jak následně poznamenává, tento úzce vymezený vztah není schopen postihnout další významové rysy, které vznikají mezi oběma substantivy. K nim začleňuje například situaci, při níž určitá část náleží nějakému celku, avřak není definována jako právní posese (*Barbořina noha/nemoc, rám obrazu*), podobně přiřazujeme-li vlastnost k často abstraktnímu ději nebo jiné substanci (*hlasitost smíchu, Tomášova namyšlenost*, Piřha, 1991b, s. 82).⁵

⁵ Obvyklá poučka, že genitiv přivlastňovací či individuálně PA koresponduje při zpětném převedení se strukturou obsahující sloveso *mít*, zde neplatí, jestliže význam je rozřířen o další odstiny než jen vlastní posesivita (**Tomáš má/vlastní namyšlenost*).

Pro tyto druhy přivlastnění pak autor zavádí pojem vztahu přináležitostního, který lze aplikovat i tehdy, naznačuje-li IPA, že přívlastek určovaný dějovým substantivem je významově objekt/patiens nebo subjekt/konatel děje substantivem vyjádřeného (Piřha, 1991b, s. 83), např. *Tomášova tvorba, bratrův smích* (srov. **bratř má smích*). To ostatně platí i pro genitivní podobu: *smích (našeho) bratra*. Totožné rozšíření od vlastního vztahu posesivního na přináležitostní Petr Karlík uvádí rovněž u genitivu posesivního, jemuž jako Piřha u IPA přidává význam autorství, tzv. genitiv původce, např. *verše Jana Skácela* (viz *Skladba spisovné češtiny*, 1986, s. 266 – 267). Jelikož výsledek autorské činnosti přináleží danému autorovi, tento druh genitivu a s ním i IPA takového významu můžeme zařadit také pod přináležitostní vztah, jež však stále řadíme pod posesivitu, a to v širším slova smyslu. Vidíme tedy, že vztah posesivní, jenž představuje základní vlastnost obou porovnávaných struktur, nemusí být nutně vázán pouze na znázornění „materiálního“ vlastnictví.

O sémantice IPA a posesivního genitivu uvažoval na Slovensku ještě dříve Juraj Furdík (1988), který navrhoval termíny „příslušnostné adjektíva“ a „posesívna špecifikácia“ jako jedny z možných realizací příslušnostního vztahu, přičemž konkretizace významu zde představuje pouze jednu z možných konkretizací, tak např. *otcovo kabát*, ale *otcovo zaucho*, *mačací chvost*, ale *mačacia chôdza* apod.

2.4 Konkurence ve větě a omezení konstrukční

V následující části poukazujeme na to, jaká konstrukční omezení ve větě platí pro genitiv a IPA. Druhá uvedená mají omezení podstatně více, protože se nedají vytvořit:

1. od substantiv středního rodu;⁶
2. od substantiv s adjektivním skloňováním⁷ (*krejčí, hajný, pokojská, Černý, Horáková*);
3. od obecných jmen zakončených na příponu *-yně* nebo *-ice* (*vládkyně, sestřenice*, k výjimkám Prouzová, 1986, s. 54 – 55);
4. od pojmenování víceslovných, nejčastěji od spojení křestního/obecného jména a příjmení (*pan Dvořák, Hana Dvořáková*);
5. od výrazů, které jsou rozvity dalším přívlastkem (**její strýcovo kolo*);⁸
6. od substantiv v plurálu (*zbraň policistů*).⁹

Další základní omezení je spíše významového charakteru – netvoří se od jmen zvířat, která jsou v daném kontextu bez příznaku individualizace, např. *kožíšek kočky* oproti *kočiččin dort* (Grepel et al., 1995, s. 165 – 166).

Všechny uvedené limitace se kompenzují genitivem posesivním, jehož jediné omezení spočívá v pragmatice. Mluvíci by se měl vyhýbat užití posesivního genitivu

⁶ Pro slovenštinu platí totéž omezení, viz Ružička a kol., 1966, s. 220.

⁷ Téhož názoru jsou např. i autoři *Mluvnice češtiny 1* (Horálek, K. a kol., 1986, s. 370), kteří tvrdí, že druhově vztahová adjektiva nelze tvořit od vlastních jmen se skloňováním složeným.

⁸ V tomto bodě se situace v češtině a ve slovenštině odlišují, srov. Ružička a kol., 1966, s. 220.

⁹ Snad jen v přeneseném významu slova – *jejich zbraní je vytrvalost, odhodlání* atd.

bez dalšího determinujícího členu, a to především u jmen osobních, ať už apelativ či proprií (např. *kabát Františka* versus *kabát našeho Františka*). Oldřich Uličný uvádí, že holý genitiv porušuje „požadavek explicitního a intelektuálního způsobu vyjadřování vlastní spisovnému jazyku“ (Uličný, 2018, s. 498), protože právě implicitnost odkazující k nevyřčeným skutečnostem je zavádějící a z hlediska vyjádřených informací nedostatečná pro význam celého slovního spojení. U jmen vlastních také uživatel holého genitivu porušuje také tzv. „aspekt zdvořilostní“ (Uličný, 2018, s. 497) tím, že vynechá kvůli předpokladu jasné dekodovatelné implicitnosti např. křestní jméno: *hry Čapka* místo *hry Karla Čapka* (podobné příklady tamtéž). Ačkoliv *Příruční mluvnice češtiny* považuje takové spojení podstatných jmen za běžné (např. *noty hudebníka, řetizek Jany*), stále jsou nestandardním jevem (Grepl et al., 1995, s. 506). Vhodnější je uchýlit se k IPA, protože absence determinujícího členu umožňuje derivaci, kterou by jinak omezovala víceslovnost pojmenování (Grepl – Karlík, 1986, s. 267).

O konkurenci genitivu a adjektiv mluvíme tehdy, je-li ve větě umožněno užití obou způsobů, aniž by jedna z podob byla limitována morfologicky či syntakticky. Obecně platí, že tam, kde je nutno obsáhnout vztah ke konkrétnímu individu, volíme IPA, resp. genitiv s determinujícím členem (nejčastěji zájmenem). Naproti tomu přívlastek odkazující k reprezentantu obecné třídy, výjimečně neurčitěmu jednotlivci, mnohem častěji bere genitivní podobu a někdy jej můžeme jednoduše nahradit druhově posesivním adjektivem (Grepl et al., 1995, s. 507), srov. *dívčiny vlasy / vlasy (té) dívky* a *vlasy dívky / dívčí vlasy*, popř. *vlasy nějaké dívky*. Informační nedostatečnost vlivem vynechaného členu se může projevit ve významové ambiguitě, kde není zřejmý obsah reference genitivu a vztah je zastřen, srov. *průkaz řidiče* ve smyslu *průkaz toho řidiče* nebo řidičský průkaz.

Je však třeba poznamenat, že situace je oproti psanému jazyku (většinou oficiálních a veřejných projevů) jiná v jazyce mluveném (většinou neoficiálních a neveřejných projevů). Nejen že jazyk mluvený ze své povahy směřuje různé vrstvy jazyka, ale také všechny jazykové prostředky bez ohledu na jejich gramatickou (ne) správnost a onu substandardnost nejsou mluvčími vnímány jako nedostatečné, pokud naplňují komunikační funkci a záměr. Proto také mluvčí často nedbá na normativnost projevu a neposuzuje případné chyby ve spisovnosti tak přísně, což umožňuje i rozvinutí zcela nových jazykových struktur (Čechová et al., 2008, s. 201). Nadto je rozhovor vždy „zasazen do konkrétní komunikační situace ve smyslu sociálním (vzájemná znalost komunikantů a jejich sociálního statutu) i fyzickém“ (Čechová et al., 2008, s. 197), tudíž se účastníci komunikace nachází ve společném prostoru sdílených znalostí. Tyto znalosti samozřejmě mohou mluvčí vzájemně zvětšovat, avšak pokud např. znají objekt komunikace, ví, o kom se mluví, není nutno odkazovat ještě za pomoci determinujícího členu.

2.5 Vývoj konkurence genitivu posesivního a individuálně posesivních adjektiv

Rozložení obou posesivních struktur údajně není rovnoměrné. Již od 70. let dvacátého století se objevují sestupné tendence, co se týká užití IPA. Podle Josefa Vachka se neukazuje nic příliš překvapivého, jelikož se jedná o výsledek průběhu známého již od staré češtiny, v níž se adjektiva postupně nahrazovala genitivem (Vachek, 1972, s. 146). Autor sleduje také genitiv objevující se v publicistickém stylu, jenž neobsahuje determinující člen, a přesto se vztahuje k určitému individuu (Vachek, 1972, s. 146). Je tedy evidentní, že nejde o záležitost pouze dnešní, viz k tomu Uličný (2018, s. 497), ale že zde existuje již několik desítek let. Ve svém článku to potvrzují autorky Naďa Svozilová a Ludmila Uhlířová (1990, s. 17), jež prezentují předpoklad, že genitiv bude postupně dominovat. Zmiňují se také o tom, že záměna funkce neprobíhá jen u genitivu, nýbrž také u adjektiv, jež se v daných spojeních začínají chovat jako genitiv a odkazují k obecné třídě nebo kategorii (Svozilová – Uhlířová, 1990, s. 15), např. *noty hudebníkovy* v generickém smyslu *noty hudebníka*.

Podobnou záměnu pozoruje také P. Piřha (1991b, s. 87), jakmile přídavné jméno přestává nést charakteristiku individuálního proto, aby se ve větách, kde figuruje společně s genitivem, vyhnulo nadměrnému kladení několika genitivních vazeb za sebou. Autor dále nevidí rozdíl mezi genitivem a adjektivem, pokud se odvozují od *proprii*, neboť z pohledu individuální reference nezáleží na tom, jakou konstrukci použijeme pro vyjádření přivlastnění (Piřha, 1991b, s. 86), vlastní jméno se bude vždy pojit s jednotlivcem, např. *Davidovy hodinky – hodinky (našeho) Davida*. Vlastní jména zjednodušují volbu IPA, protože „je rys jedinečnosti dán už v samé jejich pojmenovací podstatě“ (Svozilová – Uhlířová, 1990, s. 15), z čehož vyplývá, že jim přirozeně odpovídají právě posesivní adjektiva, která sdílejí onen rys jedinečnosti. U apelativ se totiž pokaždé uskutečňuje výběr ze dvou možností (*ibid.*), je-li zde umožněna konkurence obou způsobů, a to podle toho, jaký odkaz je třeba uplatnit – obecný nebo individuální.

Kromě toho, že se Uličný (2018, s. 497 – 500) shoduje s naznačenými tendencemi, jako je přírůstek holého genitivu, také poznamenává, že genitiv zatlačuje IPA, a upozorňuje i na doprovodný a velmi podstatný fenomén, a to změnu slovosledu u genitivu. Přestože vyjadřuje neshodný přívlastek, který se standardně nachází v postpozici, tedy za určovaným substantivem, všímá si autor, že v mluvené i psané řeči se navzdory gramatickým pravidlům tato postpozice mění v antepozici, přičemž proměna má tento průběh: *Lenčina zahrada – zahrada naší Lenky – zahrada Lenky – Lenky zahrada*, popř. *naší Lenky zahrada* (anteponováno celé spojení i se zájmenem), ostatně k tomu už dříve Pavel Jančák (1997, s. 207 – 208). Některé mluvnické přitom předsunuté postavení genitivu jakožto přívlastku hlavně v mluvené řeči připouští (Grepel et al., 1995, s. 210).¹⁰

¹⁰ Ostatně poukazům na tento jev se věnují i autoři jiní. Tak např. Novotná tvrdí, že přívlastek vyjádřený podstatným jménem v genitivu se vyskytuje bezprostředně za řídícím substantivem (*slavné sym-*

2.6 Možné vlivy působící na volbu genitivu posesivního vs. IPA

Z výkladů jednotlivých autorů v předchozí kapitole vyplývá, že mluvčí dávají přednost spíše genitivu posesivnímu před IPA. V tomto oddílu se budeme věnovat tomu, jaké vlivy (kromě regionálních) mohou při konkurenci působit na výslednou volbu. Musíme přihlídnout k tomu, že analyzujeme výsledky z korpusové databáze neformální a neveřejné mluvené češtiny, a tak by se výsledky i mechanismus rozhodování pravděpodobně lišily od češtiny psaných oficiálních a veřejných komunikátů, avšak uvedené vlivy je možné vztáhnout rovněž na neoficiální (byť v podstatě veřejnou nebo poloveřejnou) češtinu psanou, což se týká např. facebookových komunikátů, kde se hovoří o tzv. psané mluvenosti (srov. Čechová, 2000, s. 328).

Nejprve uvedeme činitele¹¹ ovlivňující výběr genitivu namísto posesivního adjektiva, i když pro užití posesivního adjektiva hovoří všechny podmínky, tak jak je vymezila ve svém článku Hana Prouzová (1964, s. 139). Podle ní je důležitá zejména povaha vztahu mezi oběma částmi spojení: ve vztahu předmětovém existuje tendence upřednostnit genitiv (*voliči Johnsona*) a ve vztahu podmětovém spíše posesivní adjektivum (*Johnsonovo předsednictví*). Ve vztahu objektovém se rovněž uplatňuje povaha určovaného substantiva:¹² se jmény činitelskými se více pojí posesivní adjektiva (*Krejčířův obhájce*), s dějovými substantivy se více pojí genitiv (*svržení Cháveze*).

Co se pak týká činitelů ovlivňujících volbu adjektiva namísto genitivu, jsou zde podle Prouzové (1964, s. 140) v zásadě tři hlavní. Jednak je jím a) srozumitelnost a jasnost vyjádření, tedy posesivní adjektivum se používá i u přivlastňování druhového, pokud je determinované jméno dále rozvíjeno. Roli může hrát i b) hledisko slovosledné: přivlastňovací adjektivum se většinou nachází před determinovaným jménem, genitiv za ním (Prouzová, 1964, s. 141). Třetím kritériem může být c) projev oslabené normy, přičemž obě možnosti jsou považovány za gramaticky rovnocenné, avšak jejich aktuální použití závisí na konkrétním funkčním stylu. Dodejme však, že jde 1) o kritéria zvažovaná před půl stoletím a 2) kritéria zvažovaná zejména pro psanou, spisovnou podobu češtiny, tedy komunikaci veřejnou a oficiální.

Co se týká sféry mluveného jazyka, vidíme první možný důvod preference genitivu v relativně nesnadném skloňování IPA, které je označováno jako smíšené. K použití správných tvarů si mluvčí musí vždy uvědomit, podle kterého ze vzorů

fonie Antonína Dvořáka). V hovorovém jazyce je však podle ní běžná i poloha neshodného přivlastku před řídicím jménem: *mého dědečka bratr, našeho souseda zahrádka, Járy tatínek* apod. (Novotná, 2013, s. 6).

¹¹ Vliv těchto činitelů i činitelů majících vliv na volbu adjektiva namísto genitivu sumarizuje a zhodnocuje ve své práci i Novotná (2013, s. 13 – 15).

¹² V opozici k tomuto tvrzení stojí názor Novotného (1979, s. 182), který tvrdí, že genitiv přivlastňuje oproti adjektivu výrazněji, jelikož se většinou nachází za determinovaným jménem, tak např.: *Opoziční strany vyjádřily naději, že odchod Madura (proti Maduriřův odchod) otevře cestu k novému a úspěšnému jednání.*

(jmenného či adjektivního složeného) skloňuje, a proto nezřídka dochází k chybám. Václav Cvrček a kol. (2010, s. 204; kurzíva originálu) tvrdí, že především „v mluvené řeči jsou obvyklé i složené tvary ve významu přivlastňovacích adjektiv v nepřímých pádech, zvláště Gsg., příp. Lsg. všech rodů, např. z *Kaprový ulice, vo Katčíným kole*; někdy se užívají i v N a A sg. neutra, např. *máminý pero*.“ Jinými slovy, mluvčí zde analogicky upravuje formu slova tak, aby se i v pádě s obvyklou jmennou deklinací dala skloňovat podle adjektivního vzoru *mladý*. Je tedy možné vypozařovat, že v běžné mluvě existuje snaha zjednodušovat použití tohoto jevu pomocí pozměněné deklinace. Dalším stupněm tohoto zjednodušení je pak logicky genitivní konstrukce. Ta oproti IPA zůstává nesklonná, není zapotřebí hledat skloňovací vzor a mluvčí se tak vyhne potenciálním problémům se (smíšeným) skloňováním spojeným.

Druhý důvod se dá vysledovat v již dříve nastíněném kontrastu mezi omezeními platícími pro tvorbu obou způsobů. Zatímco ta morfosyntaktická výrazně ohraničují tvoření IPA, u genitivu se jedná spíše o hranice pragmatické. Přesto mluvčí jeho přemístěním před určované substantivum napodobují pozici a funkci determinujícího adjektiva, ačkoli neshodnému genitivnímu přivlastku formálně zůstává rekční vztah. Za výhodu genitivu posesivního bývá uváděna jeho významová rozšířenost. Ačkoliv jsme v oddílu 2.3 uvedli, že vztah rozšířené posesivity, tedy přináležitosti nebo příslušnosti, lze aplikovat pro obě skupiny, je možné, že IPA jsou v mysli mluvčích spojována více s posesivitou ve smyslu vlastnění. N. Svozilová a L. Uhlířová (1990, s. 14) poznamenávají, že právě posesivní genitiv se často nalézá v takových spojeních, kde vztah mezi substantivy není jen čistě vlastnický.

Nejintuitivnějším důvodem, který se nabízí zejména pro mluvený jazyk, je ten, že mluvčí postupně přestávají rozlišovat jakékoliv vztahy obsažené v té či oé formě, tedy zda jimi chtějí vyjádřit referenci k jednotlivci nebo ke třídě, kategorii. Uvedli jsme, že v prostém sdělení někdy tato znalost ani není potřeba, protože se většinou odkazuje k individuu. Do popředí se tak mohou dostávat jiné aspekty hrající roli při rozhodování, jaký prostředek mluvčí zvolí pro vyjádření posesivity. Je to například aktuální členění větné (viz Svozilová – Uhlířová, 1990, s. 15; Piřha, 1991a, s. 7). Druhý člen v nominální frázi je výpovědně důležitější, což odpovídá pozici genitivu, a tak pokud chce mluvčí vyjádřit důležitost osoby, již se přivlastňuje, volí raději ten, srov. *Eliščina kočka a kočka (té) Elišky; Filipův telefonát a telefonát (našeho) Filipa*. Shodný přivlastek coby IPA může samozřejmě stát těsně za substantivem – oproti genitivu není gramaticky vázán jen na jednu pozici (Piřha, 1991a, s. 7) – takové spojení však není bezpříznakové. Naopak adjektivní podoba umožní zdůraznění řídicího substantiva, které se tak ocitne blíže konci věty a stane se kontextově nezapojeným členem.

Někteří autoři se zmiňují také o vlivu cizích jazyků, a to ruštiny (viz Vachek, 1972, s. 146; Svozilová – Uhlířová, 1990, s. 17), kde redukce posesivních adjektiv

a kladení genitivu posesivního namísto nich je již běžným postupem, popřípadě angličtiny (Uličný, 2018, s. 499), což souvisí opět se slovosledem.¹³

Posledním odůvodněním preference genitivu navazujeme na F. Uličného (2018, s. 500) – je jím morfonologická alternace, které se mluvčí snaží vyvarovat z důvodu jednodušší výslovnosti. Podobně jako u neměnné podoby genitivu z pohledu skloňování, i tady je mluvčí ovlivněn touto usnadňující neměnností, zde „stabilitou finálního fonému“ (ibid.) – nemusí měnit hlásky a soustředit se na jejich správnou artikulaci. Nutno podotknout, že alternace se týká hlavně substantiv v ženském rodě, u tzv. hláskových alternačních dvojic, jak je uvádí Uličný, např. *g – ž (Helga)*, *k – č (babička)*, *r – ř (Barbora)*, *n – ň (Martina)* apod. (ibid.).¹⁴ Tomuto aspektu se věnuje i Petra Novotná (2013, s. 3), která ve své práci zjišťovala, kterému ze dvou konkurenčních prostředků pro vyjádření posesivního vztahu se v beletristických textech dává přednost.

P. Novotná (2013, s. 52) uvádí, že důvodem volby tvaru posesivního genitivu namísto adjektiva může být u některých výše uvedených jmen palatalizace hlásek. K obměně hlásek *r/ř* by došlo u proprii *Moira* a *Mora*, zadopatrové souhlásky *g/k* by se modifikovaly na sykavky *ž/č* u jmen *Helga* a *Jessika*. Spojení s posesivním adjektivem naopak převládá u jména *Olga*, u kterého se nachází 11 tvarů s palatalizací *g > ž* a pět případů s posesivním genitivem. Po analýze spojení, která získala práci s korpusem, dochází k závěru, že v dílech z oblasti beletrie se posesivita vyjadřuje většinou posesivním adjektivem (Novotná, 2013, s. 57). Na druhou stranu podle P. Novotné (2013, s. 52) převažuje posesivní genitiv u jmen jako *Annie* – zde však podle našeho mínění není potenciálním problémem palatalizace (záležitost zvuková), nýbrž dvě po sobě následující *i* (záležitost grafická). V analýze P. Novotné se rovněž často vyskytují jména jinojazyčná, zejména z anglosaského prostředí, od kterých není běžné tvořit posesivní adjektiva a palatalizace se tak nemůže promítnout – to rovněž hovoří pro užití tvarů posesivního genitivu. V psa-

¹³ Angličtina disponuje pro vyjádření posesivity v širším slova smyslu buď substantivem v přívlastňovacím pádě (*mother's*, tento tvar v češtině chápeme jakožto adjektivního charakteru), nebo substantivem s předložkou *of* (*the table of her roommate*). Anglický adnominální pád dovoluje mluvčímu obě možnosti – substantivem může odkázat jak k obecné třídě, tak k individu; rozeznáváme tzv. generický a negenerický přívlastňovací pád, který se v mluvené řeči dále diferencuje přízvukem. Protože se v angličtině přívlastek, jež překládáme jako IPA, považuje spíše za slovo s převahou substantivních rysů, lze jej docela snadno modifikovat a rozvíjet, což v češtině umožněno není. Setkáváme se tak se spojením typu *a beautiful woman's coat*, *her father's farm* (Dušková et al., 2003, s. 88 – 89). Takové struktury se opravdu podobají předsunutým genitivním konstrukcím typu *naší Lenky zahrada*, kde lze jednak rozvíjet genitiv, jednak zachovat negenerickou referenci, kterou by ve stejné pozici mělo právě IPA. Rozvíjení je však také omezené, jelikož existují případy, kde vzhledem k dalšímu přívlastkovému určení musí anglický mluvčí použít zároveň vazby s genitivem (viz Dušková et al., 2003, s. 93).

¹⁴ Předpokládáme, že z důvodu absence morfonologické alternace u těchto substantiv ve slovenštině bude tendence používat antepoňovaný genitiv posesivní nižší než v češtině. Pro ověření těchto předpokladů na datech je prostor v budoucích výzkumech.

ném jazyce pak problém nepředstavuje z hlediska příjemce (čtenáře) např. alternace v případě *Olga – Olžin*, což je sice jméno původem skandinávské, nicméně u nás již dostatečně zdomácnělé.

Na potenciální vliv morfonologické alternace, avšak v mluvené češtině, se zaměříme i v naší korpusové sondě.

3. KORPUSOVÁ SONDA

Pomocí korpusu neformální mluvené češtiny ORALv1 se alespoň pokusíme naznačit, zda mluvčí u vybraných substantiv preferují spíše posesivní genitiv namísto posesivního adjektiva. Především, že naše sonda si nečiní nároky na úplnost popisu mluvené češtiny, daleko spíše chceme poukázat na kvalitativní aspekty jistých, dosud nepopsaných tendencí v mluvené češtině.¹⁵ Pro naši analýzu jsme vybrali šest obecných a čtrnáct vlastních jmen, u nichž budeme zkoumat konstrukce s možnou konkurencí struktur. Do značné míry (spolu)určuje (podvědomý) výběr mluvčího ze dvou možností kontext, jenž někdy dokonce omezuje samotnou tvorbu pojmenování. Pokusíme se nastínit, který z vlivů by mohl nasměrovat preferenci mluvčího, přičemž máme za to, že většinou nepůsobí pouze jeden z nich. Původu mluvčích se věnovat nebudeme, neboť je to podle nás faktor námi sledovaným faktorům nadřazený. Ve výběru jsme se soustředili na takové výrazy, které:

- mají vyšší frekvenci v korpusu (každodenně užívaná slova označující příbuzenské vztahy, patří k základní slovní zásobě, často ve familiární podobě);
- mají morfonologickou alternaci při derivování individuálních posesivních adjektiv;
- jsou mužského rodu a jsou v identickém množství jako substantiva ženského rodu, jež podléhají alternaci.

Pro sledování genitivního způsobu přivlastnění, u něhož budeme zkoumat i substandardní výskyt anteponovaného genitivu (bude se zde nepochybně vyskytovat více než v podobě psané), jsme zavedli třístupeňovou škálu, která má následující parametry:

1. stupeň: Postponovaný genitiv je jedinou možností v dané větě, neboť použití adjektiva je konstrukčně omezeno.
2. stupeň: Genitiv je v postpozici, ačkoliv pro dané substantivum bylo možno zvolit individuálně posesivní adjektivum.
3. stupeň: Genitiv je anteponován.

¹⁵ Limitujícím faktorem (na druhou stranu však neocenitelným pomocníkem) je zde i korpus ORALv1, kde sice nelze automaticky hledat sledované struktury pomocí dotazů jako např. [lemma="táty"] [tag="NN..1.*"], avšak dat je takové množství, že je lze projít manuálně. Přijímáme tedy potenciální námitku, že data v tabulkách neukazují žádnou z tendencí přesvědčivě, na druhou stranu v korpusu ORALv1 jsme prošli všechny dostupné výskyty.

Z této škály vycházíme při naší analýze především. Porovnáváme tedy následující aspekty konkurence:

- která ze struktur se vyskytuje častěji celkově;
- která ze struktur se vyskytuje častěji u obecných a která u vlastních jmen, nebo zda je jejich frekvence srovnatelná;
- u jmen ženského a mužského rodu sledujeme totéž s přihlédnutím k morfoloogické alternaci;
- podobu genitivu a to, zda již do mluvené podoby pronikl sklon k jeho antepozici.

3.1 Obecná jména

Data hovoří spíše pro potvrzení naší hypotézy, že pro většinu postponovaných genitivů je platné, že vynechává-li u něj mluvčí determinující člen, předpokládá společnou znalost s ostatními mluvčími a nemá potřebu substantivum dále určit, jelikož je pro účastníky komunikace samo o sobě informačně a lexikálně úplné.

Femininum *máma*

První analyzovaný výraz, u něhož neprobíhá alternace, avšak patří k nejužívanějším slovům české slovní zásoby, se objevil v korpusu v níže uvedeném rozložení. Údaj celkové frekvence vyjadřuje průměrný počet výskytů na milion slov.

Tab. 1: femininum *máma*

Struktura				Počet celkem	Frekvence celkem
	1. stupeň	2. stupeň	3. stupeň		
Genitiv	7	4	8	19	2,99
Adjektivum				10	1,57

Anteponovaný genitiv jsme ze tří sledovaných stupňů škály zaznamenali nejčastěji.

(1) *a nakonec její sestra jako Jirkovo teta mámy sestra přivezla.*

V konstrukci¹⁶ (1) můžeme vidět rovněž snahu mluvčího zjednodušit skloňování IPA jihozápadočeskou sufixální variantou *-ovo*. V tomto případě zřejmě mluvčí napodobuje pozici adjektiva a využívá další možnosti nesklouňovat.

(2) *Michalový mámy manžel a Zdeňkový mámy tatínek.*

V konstrukcích typu (2) navíc dochází ke spojení dvou jevů zároveň: na jedné straně antepozice genitivu, na straně druhé analogického adjektivního skloňování

¹⁶ Doklad ponecháváme vždy v té podobě, jaká se vyskytuje v korpusu ORALv1 – neopravujeme tedy např. interpunkci větou apod.

v pádě s obvyklou jmennou deklinací (*Zdeňkovy mámy*). Mluvčí by nemohl volit kvůli víceslovnosti pojmenování jinak ani v případě ponechání postpozice.

Druhý, „konkurenční“ stupeň analýzy registrujeme v následujících kontextech:

(3) A: *Jindra je manžel jeho mámy* B: *manžel mámy prostě*.

V úryvku z dialogu (3) se nejedná o konkurenci v plném slova smyslu. Mluvčí si usnadňuje pochopení rodinných vztahů prostým vynecháním determinujícího členu, zatímco ponechává fixní konstrukci genitivu s determinujícím členem.

(4) *z těch Strážovic pocházela babička co byla máma mámy, moje teda babička*.

V konstrukci (4) je důvod volby slovosledný. Mluvčí chce zdůraznit rodinnou vazbu na svoji matku a klade apelatívum v genitivu blíže konci věty.

(5) A: *čí to je pozemek?* B: *náš, jakoby mámy no; kdyby mý mámě dali, ta zahrada má bejt mámy*.

V úryvku z dialogu (5) hraje roli jak slovosled (navzdory elipse slova *pozemek* jde o zdůraznění vlastníka), tak nápodoba předchozího krátkého zájmena *náš* a substantiva *mámě*. U genitivu v pozici predikátu je konkurence s IPA obdobná (viz Svozilová – Uhlířová, 1990, s. 14). Mluvčí má vždy na mysli konkrétní osobu a v kontextu nepovažuje za nutné doplnit determinující člen, navíc jej už v předchozím spojení realizoval.

U IPA je frekvence v porovnání s genitivem výrazně nižší, většinou se opět jedná o vyjádření užší i širší posesivity, např. *mámina kolegyně v práci* (oproti nalezenému spojení *mámy kolegyně*), *máminy spolužáci*, *máminy křížovky*, obdobně i u dalších jmen.

Maskulinum *táta*

Jiná situace nastává u obecného jména *táta*, kde frekvence adjektiva výrazně převyšuje genitivní strukturu. Jelikož ani substantivum *máma* hláskově nealternuje, začínají se diferencovat substantiva v maskulinu a femininu. Rozdíl příkládáme větší ustálenosti této formy u jednotlivých mluvčích.

Tab. 2: maskulinum *táta*

Struktura				Počet celkem	Frekvence celkem
	1. stupeň	2. stupeň	3. stupeň		
Genitiv	5	2	5	12	1,89
Adjektivum				26	4,09

U IPA se objevuje opět regionální varianta s jednotným sufixem: *tátovo nemo-ci/přítelkyně/černý boty*. Ta je přítomná i u genitivní podoby, kde dochází zároveň

k předsunutí celého genitivního spojení, jež obsahuje rovněž IPA – přivlastnění je tedy dvoji: *Kájovo táty táta*, podobně *našeho táty bratra/bratrance/maminka*. Někde mluvčí užívá genitiv bez determinace, např. *no strejc právě Pavel táty brácha*, k upřesnění již kontextově známé osoby.

Konkurenci zaznamenáváme v těchto kontextech:

(6) *a to je věc víceméně naše a táty*.

V konstrukci (6) mluvčí zřejmě opět přizpůsobuje tvar předchozímu zájmenu, určující člen není nutný, protože pragmaticky je již dostatečně naznačen vztah osob pod zájmemem *my* ke členu rodiny. Genitiv je realizován zřejmě také kvůli aktuálnímu větnému členění (dále AČV), mluvčí tedy zdůrazňuje, koho se daná skutečnost týká.

(7) A: *a ten bílej vode mě vydržel daleko dýl než tamty vod tatky* B: *ty táty sou nějaký přešlechtěný takový*.

V úryvku z dialogu (7) se jedná o tutéž situaci, genitivem bez předložky je realizována nápodoba jiného způsobu vyjádření přivlastnění, což by byla konstrukce *vod + substantivum* v genitivu.

Femininum *ségra*

U apelativa *ségra* se střídají hlásky *r-ř*, přesto je výsledná frekvence genitivu jen o málo vyšší než adjektiv. Antepoňovaný genitiv se pak v našich datech nevyskytuje vůbec.

Tab. 3: femininum *ségra*

Struktura				Počet celkem	Frekvence celkem
	1. stupeň	2. stupeň	3. stupeň		
Genitiv	6	4	0	10	1,57
Adjektivum				9	1,41

Struktury si konkurují v těchto případech:

(8) *když se jí nákej ten nápadnik jako třeba ségry nebo náká bráchova holka že se jí nelíbili*.

V konstrukci (8) mluvčí ve specifikujícím dodatku za substantivem logicky použije genitiv. Záměr současně se vyvarovat střídání hlásek je naznačen u následujícího substantiva v maskulinu, kde volí IPA.

U následujících tří případů hraje nejvýraznější roli slovosled. Ačkoli v prvním příkladu zbylí mluvčí znají identitu dotyčné osoby,¹⁷ pro daný kontext je výpovědně důležitější jako osoba, jíž se přivlastňuje.

¹⁷ Vyjma posledního úseku, kde mluvčí pro vysvětlení doplňuje zájmeno, neboť je pravděpodobné, že i druhý mluvčí má sestru.

- (9) *kluk ségry ten Tomáš;*
 (10) *a s teda s kamarádem ségry přijedou;*
 (11) *viš co udělej najdi fotky ségry – moji.*

Maskulinum *brácha*

Toto životné maskulinum se vyznačuje častější volbou nesklonných nářečních variant pro adjektivní přivlastnění jako u spojení *bráchovo telata/bejvalá* nebo deklinační analogii *na bráchový číslo* (podle vzoru *mladý* místo jmenného tvaru *bráchovo*), *u bráchový přítelkyně*. Jeden z korpusových dokladů ukazuje pro mluvenou češtinu běžnou nespisovnou formu *bráchovejch*. I přes to, že zde registrujeme tendence ke zjednodušení, nerozvinuly se do genitivní podoby, tedy 3. stupně naší škály. Rozdíl ve frekvenci je však markantní.

V případech genitivu mluvčí spíše volili spojení předložky a substantiva (*v*)*od + bráchy*, které jsme do statistik zobrazených v tabulce nemohli zahrnout. Konkurence struktur je možná pouze v úseku se zároveň předsunutým genitivem:

- (12) *Michalovo prostřední Andrea, bráchy céra.*

Vylučujeme důvod alternační i slovosledný, mluvčí má spíše důvod zdůraznit a zároveň vysvětlit, kdo je Michal, než že by slovo *céra* bylo výpovědně důležitější – rodinný vztah je naznačen adjektivem *prostřední*.

Tab. 4: maskulinum *brácha*

Struktura				Počet celkem	Frekvence celkem
	1. stupeň	2. stupeň	3. stupeň		
Genitiv	2	0	1	3	0,47
Adjektivum				16	2,52

Femininum *babička*

Přesto, že bychom vzhledem k hláskové dvojici *k-č* očekávali vyšší výskyt genitivu, výsledky ukazují opak.

Tab. 5: femininum *babička*

Struktura				Počet celkem	Frekvence celkem
	1. stupeň	2. stupeň	3. stupeň		
Genitiv	3	7	0	10	1,57
Adjektivum				14	2,2

I když výskyt genitivu nedosáhl našich očekávání, převažují spojení konkurenčního stupně:

(13) *tohle je kamarádka babičky;*

(14) *ta světnička babičky.*

V konstrukcích (13) a (14) je patrný vliv slovosledu, dochází k vytknutí osoby v genitivu. U druhého uvedeného případu mluvčí dvakrát volí stejnou variantu, přičemž po prvním užití se výraz *babička* stává kontextově zapojeným, a tak je ovlivňujícím faktorem rovněž výslovnost (srov. blízkost tří hlásek č: *babiččina světnička*).

(15) *já už mam ten pohled babičky.*

V konstrukci (15) se jedná o jediný výskyt genitivu posesivního s primární generickou referencí, jímž se popisuje spíše kvalita, tudíž by jej bylo možné nahradit druhově posesivním adjektivem *babičkovský*.

(16) *nó děda tatínek maminy ne tatínek babičky.*

V konstrukci (16) se mluvčí opravuje a přizpůsobuje posesivní konstrukci předchozímu genitivu, opět zde působí AČV (*děda*, tedy *tatínek* jakožto známá informace uváděná do souvislosti s novou).

(17) *stěhování babičky na pátek.*

Genitiv adnominální se v konstrukci (17) nachází na pomezí šířeji posesivního a předmětného vztahu, proto je zde zvolena postpozice (neshodný přívlastek v genitivu jako objekt děje).

Maskulinum děda

U dalšího životného maskulina, *děda*, jsme znovu zaznamenali výraznější odlišnost ve frekvenci adjektiva a genitivu – stejně jako u předchozích substantiv mužského rodu mluvčí volí spíše první způsob přívlastnění. Výskyt na milion slov je dokonce ještě vyšší než u slova *táta*. V určitých kontextech se uživatelé jazyka opět přiklonili k jednotné deklinaci, např. *vo dědovo šedesátku, dědovo votisky, dědovo brejle*, nebo analogii, např. *vzít dědový [auto], z dědový strany*, či naopak ke krátké hlásce v sufixu, viz *dědovym autem, na dědovym hrobě*, popř. obecněčeské variantě sufixu ve složeném tvaru *dědovejch narozenin* (všechny příklady od mluvčích z oblasti Čech). Pro přívlastnění v genitivu se častěji užívá předložkového spojení (*v*)*od + dědy*.

V jednom kontextu jsme antepozici genitivu identifikovali:

(18) *Navrátil jakožto jeho jeho otce teda dědy jakožto bejvalej kamarád.*

V (18) jsou informace doplňovány během rozpomínání si na děj filmu. Mluvčí si zřejmě nejprve uvědomuje konstrukční omezení (*jeho otce*, ne **jeho otcův*), kde je nutno zvolit výhradně genitivní tvar, jemuž přizpůsobuje i následnou opravu (*teda dědy kamarád*).

(19) *dyť maminky je to maminky je Pavlíkov né dědy.*

Postponovaný genitiv mluvčí zřejmě upřednostňuje ze stejného důvodu v konstrukci (19), kde se jedná v podstatě o zopakování predikativního postavení (*je to maminky*) a kontrastivní srovnání (*maminky, né dědy*) udává daný slovosled, v němž je slovo ještě zdůrazněno.

(20) *maminka – jako – dědy otce mýho.*

Komplikovaný popis rodinných vztahů vede další účastníci komunikace k výběru genitivu v (20). Jedná se znovu o příklad, kde mluvčí posluchačům předává informace postupným připojováním. Kdyby mluvčí zvolila IPA, nemohla by navíc opsat substantivum explikačním přístavkovým spojením *otce mýho*.

Tab. 6: maskulinum *děda*

Struktura				Počet celkem	Frekvence celkem
	1. stupeň	2. stupeň	3. stupeň		
Genitiv	2	2	1	5	0,79
Adjektivum				29	4,56

3.2 Vlastní jména

Se zřetelem k nižšímu výskytu proprií, jejichž užívání je rozptýleno mezi jednotlivá křestní jména, ilustrujeme jejich přehled souhrnnou tabulkou.

3.2.1 Feminina

Tab. 7: propria ve femininu¹⁸

Jméno	Genitiv			Adjektivum	Počet celkem	
	1. stupeň	2. stupeň	3. stupeň		G	A
Jana	9	0	7	4	16	4
Lenka	3	3	2	2	8	2
Anička	1	2	2	1	5	1
Maruška	0	1	4	2	4	2
Markéta	0	2	2	3	4	3
Bára	1	0	5	2	5	2
Olga	3	1	0	0	4	0
Celkem	17	9	22	14	46	14

¹⁸ Aby byla usnadněna interpretace dat z tabulek, znovu uvádíme naši třístupňovou škálu, přičemž platí následující: 1. stupeň: Postponovaný genitiv je jedinou možností v dané větě, neboť použití adjektiva je konstrukčně omezeno. 2. Genitiv se nachází v postpozici, ačkoliv pro dané substantivum bylo možno zvolit IPA. 3. Genitiv je anteponován.

V případě propria *Jana* mluvčí přechází přímo k anteponovanému genitivu, kterému by mohlo kromě spojení *tý Jany sestra* s determinujícím členem konkurovat adjektivum: *mám Jany* [boty], *Jany tatínek/maminka*, *Jany méno* nebo *Jany plánek*. V tomto případě je pravděpodobné, že vliv na volbu má hlásková alternace. Přidání sufixu *-in* by navíc vedle sebe přímo umístilo dvojici [ň]/[n], v plurálu pak dokonce [ň]-[ň] (např. *Janini bratři*). Mluvčí se však zřejmě snaží zachovat pozici shodného přívlastku alespoň pomocí předsunutí a zároveň tím může upravit slovosled ke zdůraznění řídicího substantiva, např. *to byl Jany – tatínek*. Podobné výsledky s antepozicí genitivu má proprium *Bára*, podle nás z identických důvodů: *Báry kluk* (výpovědně důležitější, dále se o něm mluví), *Báry strejda/mamka* (spíše než AČV souhra nealternujícího *r*, nesklonnosti a kratší struktury v rychlém proudu řeči). Kombinací těchto dvou faktorů se vyznačuje i genitiv u propria *Maruška*: *to je Marušky manžel, ta Marušky ségra, Marušky tatínek*. Ještě výraznější rozdíl byl patrný u vlastního jména *Anička*, kde se adjektivum vyskytlo pouze jednou, kdežto předsunutý genitiv dvakrát z pěti případů, a sice *Aničky táta/mamka*. Neshodný přívlastek je kontextově zapojen, důraz je kladen na přivlastňovanou osobu a opět registrujeme vyhnutí se potenciální morfonologické alternaci.

Lze se domnívat, že úlohu sehrává i snaha odlišit přivlastnění od domácí podoby jména, např. *Janina*, jejíž tvary se shodují s tvary IPA. V korpusu je mluvčí použili správně pouze ve dvou případech (*Janiny, Janinejch*¹⁹) oproti nesprávnému *Janinou pětistovku* (místo *Janinu* jako matčinu) a jihozápadočeské podobě *Janino svatbu*.

U propria *Lenka* jsou podobné tendence (výslovnost a AČV) u mluvních úseků: *dyť Lenky ségra taky, ten Lenky švára*. U dvou mluvčích jsme zaznamenali kolísání mezi oběma strukturami, které se v promluvě překrývají: A: *né todleto je vyložené prostě – styl Lenky ano* + B: *Lenčin [styl]* (popřípadě se, u jiného jména, mluvčí sám opravuje: *to byl Aničky – Aniččin názor*). Mluvčí opět připojuje explikační dodatek pro druhého komunikanta, viz *jo jako brácha? – Lenky*; nebo se posesivní struktura nachází v predikační pozici a kvůli elipse není jasný obsah reference, proto pro mluvčí může být přirozenější nesklonný genitiv, tak např. *todle je Lenky [jídlo/knedlíčky]*.

Posesivní formu vlastního jména *Markéta* nejvíce ovlivňuje výslovnost. Ač je frekvence relativně vyrovnaná, i u IPA mluvčí předchází tvoření nikoliv alternačních dvojic jako u genitivu, ale hromadění hlásek [tʰ]-[ň], viz *Markétiný mámě* (správně *Markétině*).

Vlastní jméno *Olga* jsme vyhledávali za účelem doplnit řadu morfonologických alternací, přičemž adjektivní struktura nebyla vůbec přítomna.²⁰ Souhrnně však převládá genitivní konstrukce a počet antepozic převyšuje počet postpozic.

¹⁹ Kde však registrujeme obecněčeskou diftongizaci *y* v *ej*.

²⁰ Což platí pro velkou část vlastních jmen, která jsme do hledání zahrnuli.

3.2.2 Maskulina

Tab. 8: propria v maskulinu

Jméno	Genitiv			Adjektivum	Počet celkem	
	1. stupeň	2. stupeň	3. stupeň		G	A
Honza	2	1	3	23	6	23
Michal	0	0	0	16	0	16
Petr	3	0	0	14	3	14
Jirka	0	3	4	9	7	9
Jarda	1	1	1	7	3	7
Filip	0	0	0	6	0	6
Pepa	0	0	3	3	3	3
Celkem	6	5	11	80	22	80

Propria v maskulinu jsou oproti těm ve femininu (a rovněž jako apelativa) mnohem častěji použita ve tvaru posesivního adjektiva, výjimku představuje proprium *Pepa* (genitiv však má mírně vyšší průměrnou redukovanou frekvenci, resp. výskyt ve třech různých rozhovorech). Korpusová data i u dalších (zde již neuvedených) jmen ukázala, že genitiv posesivní často neregistrujeme ani v jednom výskytu (srov. substantiva ve femininu). Na rozdíl od jmen ve femininu nepodléhají morfonologické alternaci, takže jediným možným problémem, jemuž musí mluvčí čelit, je deklinace, viz jednotný sufix *Jardovo vnuk*, *Honzovo psi*, *z Petrovo veselky*, *Jirkovo teta* apod. I přesto se v běžné mluvě preferuje IPA.

Zaznamenali jsme však i pronikání anteponovaného genitivu, častým jevem je předsunutí celého víceslovného výrazu, resp. křestního jména a příjmení: *malého Jirky x ségra*, *Pepy x tchán*, *Honzy x žena*, *Jardy x manželka*. V ostatních případech *Pepy ségra* nebo *Pepy maminka*, *Honzy mamka*, *Jirky brácha/tátu* se kombinuje záměrná slovosledná antepozice (např. mluvčí si není jist, zda potkal sestru, nebo maminku) se zachováním nesklonné struktury místo sklonné. Konkurenční struktury odůvodňujeme po vzoru substantiv ve femininu následovně: v konstrukci *sestra Jardy a psychický stav Jirky* hraje roli slovosled, registrujeme zdůraznění posesora spíše než osoby, stavu, jež mu náleží; v konstrukci *ta Jitka – Honzy?* se jedná o explikační dodatek, v konstrukci *to nebylo Jirky a či je to zelený – Jirky* pak registrujeme vzhledem k elipse a odkazovacímu zájmenu *to* nejasnou referenci, navíc vzdálenou predikační pozici.

V souladu s Uličným (2018, s. 500) tak pomocí dat z korpusu mluvené neformální a neverejné češtiny alespoň naznačujeme introflexivní procesy ve vztahu k morfologii a morfosyntaxi, což je nepochybně zajímavou typologickou změnou, která čeká na hlubší zpracování pomocí rozsáhlejšího objemu jazykových dat.

ZÁVĚR

Porovnáme-li jednotlivé výskyty u vzorku sledovaných substantiv, můžeme z nich vyvodit několik závěrů: IPA převažují u apelativ i proprií mužského rodu (s celkovou frekvencí výskytu na milion slov s ohledem k počtu zkoumaných slov 3,72 ku 1,05 a 1,75 ku 0,49). Genitiv posesivní převažuje u apelativ i proprií ženského rodu (s celkovou frekvencí výskytu na milion slov s ohledem k počtu zkoumaných slov 2,04 ku 1,73 a 1,06 ku 0,31), přesto mají propria vyrovnanější výskyt obou struktur (1,03 A, 0,76 G) než u apelativ, kde se vyskytuje především posesivní adjektivum (2,73 A, 1,54 G). Anteponovaný genitiv se u proprií vyskytuje ve 45 % případů daného vzorku, u apelativ je to v 25 % případů. Konkurence postponovaného genitivu s adjektivem mohla proběhnout ve 47 případech z celkových 127 genitivních struktur.

Ačkoliv se v dosavadní literatuře k tématu předpokládala spíše preference genitivu, kterým je upozadováno adjektivum, v mluvené (neformální, neveřejné) podobě jazyka se v našich datech ukazuje tendence opačná. Posesivum adjektivní celkově převládá navzdory všem omezením a tendencím zjednodušovat deklinaci, pouze u substantiv ženského rodu ji převyšuje podoba genitivní. V převaze jsou všechna ženská propria v podobě G posesivního, u nichž při tvoření posesivního adjektiva dochází k morfonologické alternaci, i potenciálně méně problematické *Anička – Aniččin*. U apelativa *babička* již registrujeme mírnou převahu adjektivního přivlastňování, což přičítáme právě méně problematické palatalizaci, která v proudu řeči pravděpodobně splývá pouze v jedno *č*. Nejen pro absenci této alternace je výrazně zachována rozrůzněnost obsažená v sufixech IPA u substantiv mužského rodu.

Poukázali jsme také na to, že v mnoha případech mluvčí nepotřebují determinující člen u genitivu, neboť na základě společně sdílených informací sama struktura plně dostačuje komunikačnímu účelu. Počet anteponovaných genitivů celkově není zanedbatelný, neboť u většiny jmen konkuruje počtu postponovaných genitivů, a jedná se tak o vzrůstající trend nejen v mluvené, ale i v (neformální) psané češtině, např. ve sféře elektronické komunikace.

Předpokládáme, že mezi substantivy rozdílných rodů může docházet k postupné diferenciaci při preferování posesivního genitivu, neboť i při srovnání dvou jmen bez morfonologické alternace převažovala adjektivní struktura pro maskulinum (např. *táta*) a struktura genitivní pro femininum (např. *máma*), což naznačuje novou, dosud nepopsanou tendenci, kterou zatím nedokážeme uspokojivě vysvětlit.

Bibliografie

DUŠKOVÁ, Libuše a kol.: Mluvnice současné angličtiny na pozadí češtiny. Praha: Ústav anglického jazyka a didaktiky FF UK 2003. 673 s.

- CVRČEK, Václav a kol.: Mluvnice současné češtiny. Praha: Karolinum 2010. 416 s.
- FURDÍK, Juraj: Přídavné mená. In: Oravec, J. – Bajzíkova, E. – Furdík, J.: Morfológia. Súčasný slovenský spisovný jazyk. Bratislava: SPN 1988, s. 75 – 94.
- GREPL, Miroslav a kol.: Příruční mluvnice češtiny. 1. vyd. Praha: Nakladatelství Lidové noviny 1995. 799 s.
- GREPL, Miroslav – KARLÍK, Petr: Skladba spisovné češtiny. Praha: Státní pedagogické nakladatelství 1986. 474 s.
- HAVRÁNEK, Bohuslav – JEDLIČKA, Alois: Stručná mluvnice česká. 26. upr. vyd. Praha: Fortuna 2002. 246 s.
- HORÁLEK, Karel a kol.: Mluvnice češtiny 1. Praha: Academia 1986. 566 s.
- JANČÁK, Pavel: Běžná mluva v Praze a její nářeční zázemí. In: Český jazyk na přelomu tisíciletí. Eds. F. Daneš et al. Praha: Academia 1997, s. 200 – 211.
- MIKO, František: Rod, číslo a pád podstatných mien. Bratislava: Vydavateľstvo Slovenskej akadémie vied 1962. 254 s.
- NOVOTNÁ, Petra. Konkurence posesivního genitivu a posesivních adjektiv v současné češtině. Plzeň: Pedagogická fakulta 2013. 59 s.
- NOVOTNÝ, Jiří. Genitiv v současné spisovné češtině z hlediska její normy a kodifikace. In: Aktuální otázky jazykové kultury v socialistické společnosti. Praha: Academia 1979. s. 179 – 186.
- PÍŤHA, Petr: K popisu přivlastňovacích adjektiv I. In: Slovo a slovesnost, 1991a, roč. 52, č. 1, s. 4 – 9.
- PÍŤHA, Petr. K popisu přivlastňovacích adjektiv II. In: Slovo a slovesnost, 1991b, roč. 52, č. 2, s. 81 – 88.
- PROUZOVÁ, Hana: Umělcin životopis? In: Naše řeč, 1986, roč. 69, č. 1, s. 54 – 55.
- PROUZOVÁ, Hana: Přivlastňovací přídavná jména na *-ův*, *-in* v současné češtině. In: Naše řeč, 1964, roč. 47, č. 3, s. 129 – 142.
- RUŽIČKA, Jozef a kol.: Morfológia slovenského jazyka. Bratislava: Vydavateľstvo Slovenskej akadémie vied 1966. 895 s.
- SVOZILOVÁ, Nad'a – UHLÍŘOVÁ, Ludmila: Přivlastňovací 2. pád versus přídavné jméno (individuálně) přivlastňovací (10 stupňů Celsia). In: Naše řeč, 1990, roč. 73, č. 1, s. 11 – 17.
- ULIČNÝ, Oldřich: Posesivní genitiv rediivus. In: Jazykovedný časopis, 2018, roč. 69, č. 3, s. 497 – 501.
- VACHEK, Josef: Ještě k osudu českých posesivních adjektiv (Glosa k pohybu v českém tvarosloví). In: Slovo a slovesnost, 1972, roč. 33, č. 2, s. 146 – 148.

Elektronické zdroje

- ORAL: korpus neformální mluvené češtiny, verze 1 z 2. 6. 2017. Ústav Českého národního korpusu FF UK, Praha 2017. Dostupné na: <http://www.korpus.cz> [cit. 23. 05. 2020].

NIE TYLKO *PIES* – O KILKU ANIMALISTYCZNYCH NAZWACH FUNKCJONARIUSZY SŁUŻB WIĘZIENNYCH W HISTORII POLSKIEGO SOCJOLEKTU PRZESTĘPCZEGO

JAROSŁAW PACUŁA

Instytut Językoznawstwa, Uniwersytet Śląski, Katowice, Polśko

PACUŁA, Jarosław: Not only the *pies* [dog] – on several animalistic names of prison officers in the history of Polish criminal jargon. *Jazykovedný časopis (Journal of Linguistics)*, 2020, Vol. 71, No 1, pp. 91 – 108.

Abstract: The article deals with the history of the Polish words with primary meanings ‘animal’ and analyzes different views on their origin. The article describes the phenomenon of zoosemic semantic changes in Polish prison slang from the late 19th and early 20th century. Several animal-specific nouns functioning as synonyms for jailer (prison ward) are presented. Sources of individual names are indicated and it is given a description of semantic changes which took place under the influence of foreign languages.

Key words: semantics, etymology, history of words, sociolect

1. TYTUŁEM WSTĘPU

Wypada zacząć od wyjaśnienia okoliczności powstania niniejszego artykułu. Otóż podczas pisania innego tekstu autor po raz kolejny sięgnął po opracowanie Macieja Szaszkiwicza dotyczące mowy więziennej. Jego zainteresowanie wzbudziła wtedy następująca uwaga psychologa sądowego, przez kilka lat pracującego z przestępcami:

Funkcjonariusze służby więziennej nazywani są klawiszami. [...] Klawiszy dzielą grypsujący na dwie grupy – *gwiazdorów*, zwanych też *gwiaździorami*, tj. oficerów (noszą dystynkcje z gwiazdkami) i *burasów* – podoficerów i szeregowców. Poza tym nie ma innych podziałów, gdyż ludzie chcą zachować jednolicie wrogą postawę wobec całej służby więziennej. Dzielenie jej na różne kategorie, zdaniem ideologów podkultury więziennej, wymuszałyby zróżnicowane nastawienia ludzi do klawiszów. Tymczasem w myśl etosu grypserskiego każdorazowy kontakt git-człowieka z jakimkolwiek przedstawicielem personelu powinien być zawsze nacechowany dystansem, nieprzejednaniem, bezkompromisowością, niechęcią, wrogością. Dlatego też istnieje w gwarze wiele obraźliwych i pogardliwych epitetów na określenie personelu, np. *gady*, *czzerwone pająki*, *kurwy*, *psy*, *kruki*. (Szaszkiwicz, 1997, s. 57)¹

¹ W tekście w odniesieniu do źródeł stosuje się skróty; ich wykaz wraz z ich rozwiązaniem zamieszczono na końcu artykułu.

Wtedy też zrodził się pomysł na powstanie niniejszego opracowania. Przedmiotem opisu stały się więc animalistyczne nazwy funkcjonariuszy służby więziennej występujące w polskich socjolektach grup przestępczych, które autor postanowił scharakteryzować w perspektywie diachronicznej, sięgając do najstarszych rodzimych opracowań z tego zakresu: *Żargonu złodziejskiego we Lwowie* Seweryna Udzieli z 1892 r., *Słownika mowy złodziejskiej* Antoniego Kurki z 1899 r., *Szwargotu więziennego* Karola Estreichera z 1903 r.², acz zawierającego również materiał z połowy XIX wieku, *Słownicza gwary więziennej* Jana Łosia z 1913 r. oraz wydanego w 1922 r. *Żargonu mowy przestępców* Wiktora Ludwikowskiego i Henryka Walczaka. Wśród określeń dozorców w więzieniach i aresztach policyjnych, znalazły się więc: *hint*(SKGW, ŻMP), *pies*(JZŁ, SZW, SKGW, ŻMP), *skilnik*(ŻMP), *skila*(SMZ, GZ, ŻMP), *skil*(SMZ, SKGW), *skiel*(SMZ, SZW), *suka*(ŻMP), *kozula*(SMZ, ŻMP), *zięba*(SKGW), *pająk*(JZŁ, GZ, SMZ). Żadnego z tych mian nie przywołuje jednak najstarszy rodzimy tekst poświęcony językowi przestępców – ŻZL. Każde wyekscerpowane określenie zostało opatrzone komentarzem filologicznym, dotyczącym proveniencji i życia wyrazu (zmian semantycznych i formalnych). Zwrócenie uwagi na te nazwy zostało podyktowane również faktem, że o ile dość częste są opisy współczesnego języka więźniów, o tyle diachroniczny ogląd zagadnienia nadal pozostaje otwartym obszarem; zazwyczaj w opracowaniach przywołuje się i opisuje słownictwo środowisk przestępczych, zupełnie pomijając kwestię jego etymologii³.

Obserwacji poddano słownictwo typowe dla podkultury więziennej, którą trzeba rozumieć jako zbiór cech (zasad, celów itd.) charakterystycznych dla społeczności więźniów (wywodzących się z różnych środowisk przestępczych, np. złodziei, morderców), ale będących na tyle odmiennymi, że uznawane są za sprzeczne z normami obowiązującymi ogół społeczeństwa (Szaskiewicz, 1997, s. 131; Przybyliński, 2005, s. 20). Do tradycyjnych zasad istniejących w tzw. „drugim życiu” należy m.in. solidaryzm grypserski, który przejawia się we wspólnym sposobie komunikacji, umożliwiającym między innymi wyrażanie pogardy dla przedstawicieli służb stojących na straży prawa, egzekwujących je (Szaskiewicz, 1997, s. 45). Słownictwo animalistyczne stanowi przy tym odpowiednie narzędzie do podkreślenia tej pogardy, bo obrazując człowieka w kategoriach zwierzęcych i sięgając do negatywnych stereotypów zwierząt, wskazuje podrzędność tak nazywanych osób wobec członków świata przestępczego (zresztą, nie bez powodu noszących miano *ludzi*), eksponuje pełnione przez nich role jako sprzeczne z systemem wartości obowiązującym w półświatku. Już na wstępie wypada jednak zauważyć, że nie mała liczba zgromadzonego materiału to wyrazy należące do słownictwa wspólnego wszystkim przestępcom, zarówno tym na wolności, jak i przebywającym w zakładach karnych,

² Zasadniczo publikacja zawiera materiał wcześniej zaprezentowany przez autora *Języku zloczynców* (Estreicher, 1859a, 1859b, 1859c) i *Gwarze zloczynców* (Estreicher, 1867).

³ W pewnym stopniu lukę tę wypełniają m.in. prace: Pacuła, 2019a; 2019b; 2020a; 2020b.

a co za tym idzie – nie zawsze są to słowa mające na celu utajnienie wypowiedzi. Zresztą same środowiska przestępcze do dziś podkreślają istnienie ich ogólnego języka – *grypsery*, zaznaczając, że tylko jego część – *kmina* – służy tajnemu komunikowaniu się⁴. To zapewne zaważyło również na adaptowaniu niektórych leksemów przez polszczyznę ogólną, jej odmianę potoczną, co dokumentują notacje w słownikach z końca XIX wieku i początku następnego stulecia.

Już podczas ekscerpcji materiału zauważono, że niektóre nazwy są dwufunkcyjne, odnoszą się do różnych służb, niekoniecznie pracowników więziennictwa, jak na przykład: *hint* ‘agent policji lub żandarmerii’ | ‘strażnik więzienny’ czy *pies* ‘dozorca więzienny’ | ‘policjant, żandarm’. Nie jest to jednak zaskoczeniem, ponieważ duża synonimiczność należy do trzech uniwersalnych kategorii socjolektalnych (obok ekspresywności i tajności) (Grabias, 2010, s. 240 – 250). Na sprawę tę w 1859 roku zwrócił uwagę Karol Estreicher w podsumowaniu cyklu tekstów poświęconych „językowi złoczyńców” (1859c, s. 106).

W przypadku omawianych nazw zaznacza się intensywne wykorzystywanie przez gwary przestępcze słownictwa prymarnie należącego do polszczyzny ogólnej – zarówno jej rejestrów wysokich, jak i odmiany potocznej. Wśród inspiracji nazewniczych użytkowników socjolektów zawsze dość mocno zaznaczała się (zaznacza się) obserwacja świata, który w jakiś sposób został już oznaczony słowem. Podobieństwa, paralele, konotacje – wszystko to znajdowało (znajduje) odzwierciedlenie w nazywaniu realiów, w jakich dana społeczność funkcjonowała (funkcjonuje). Zasadniczo w przypadku nazw personelu zakładu karnego neologizacja wiąże się z potrzebą zaznaczenia przez osadzonych stosunku emocjonalnego wobec obsługi więzienia za pomocą mian wyrazistych, ekspresywnych. Stąd tak liczne w gwarze złodziejskiej czy więziennej nazwy zoosemiczne.

2. SZCZEGÓŁOWY OPIS MATERIAŁU LEKSYKALNEGO

Określenie *pies* jako nazwa strażnika więziennego w rodzimych opracowaniach pierwszy raz pojawia się w opublikowanym w 1859 roku przez Karola Estreichera tekście *Język złoczyńców* (JZŁ, powtórzone później w SZW), a jego obecność w po-

⁴ Zob. uwagi na temat charakteru omawianej części słownictwa więziennie-przestępczego: Morawski, 1968, s. 73; Milewski, 1971, s. 93; Królikowska, 1975, s. 56. W opracowaniu posługuję się określeniami: grypsera, żargon przestępczy/więzienny, gwara przestępcza/więzienna oraz socjolekt przestępczy/socjolekt więźniarski (zamiast mniej oficjalnych: szwargot czy hantyrka). Pomijam dociekania związane z terminologią używaną w odniesieniu do problemu, tym bardziej że dyskusja na ten temat trwa od kilkudziesięciu lat i nadal nie został wypracowany jeden spójny aparat terminologiczny (por. m.in.: Kania, 1972, s. 597; Stępnik, 1973, s. 213; Milewski, 1971, s. 93; Radková, 2012, s. 9 – 20; Odaloš, 1997; Odaloš, 2009). W najogólniejszym ujęciu socjolekt przestępczy (gwarę przestępczą, żargon przestępczy) rozumiem jako język ogólnie znany przez członków środowisk przestępczych i w nie małym stopniu zrozumiały przez osoby spoza grupy (więc także funkcjonariuszy służb więziennych), o wyraźnie osłabionej wartości kamuflującej.

czątkowych dziesięcioleciach XX w. potwierdzają Jan Łoś w *Słowniczku gwary więziennej* 1913 r. (SKGW) oraz Wiktor Ludwikowski i Henryk Walczak w *Żargonie mowy przestępców* z 1922 r. (ŻMP). Inne prace poświęcone socjolektom przestępczym słowo to odnoszą przede wszystkim do policjantów, rzadziej strażników więziennych (zob. SZW, STGP, JZ, TG, SA).

Zasadniczo wskazanie motywacji semantycznej nie powinno być w tym przypadku skomplikowane, wszak znanym zabiegiem jest posługiwanie się nazwami zwierząt jako środkami językowymi mającymi na celu upokorzenie lub ośmieszenie kogoś (zob. np. Kamińska-Szmaj, 2007) i – jak każde ubliżanie – takie zachowanie słowne ujawnia ujemny stosunek mówiącego wobec odbiorcy (nazywanego) (Grzegorzycowa, 1991, s. 193). Nic zatem zaskakującego, że również w przypadku *psa* w słownikach ogólnych języka polskiego, dawnych i współczesnych, przy hasle pojawiają się wyjaśnienia wtórnych znaczeń: *pot. pogard.* ‘policjant (WSJP), *pot.* ‘rodzaj wyzwiska’ (USJP), *pot.* ‘człowiek godny potępienia, pogardy’ (USJP), *przen.* ‘używane jako przezwisko’ (SDOR), *fig.* ‘o ludziach, koniach i t. p.: zły, niegodziwy, do niczego, urwipoleć’ (SWIL)⁵. Podobnie przedstawia się sprawa w przypadku notacji zamieszczonych w słownikach socjolektalnych czy polszczyzny potocznej, przykładowo w SPP znaczenie ‘o policji, policjantach’ odnotowano z kwalifikatorem *pogard.*, a w SGU i NSGU poza sensem ‘policjant’ znajduje się po kilka innych pejoratywnych znaczeń. W socjolektach i w języku potocznym ujemnie wartościujący jest też derywat *psiarnia* (zob. m.in. notacje w: SPP, SGU)⁶. Zresztą, jak wynika z badań przeprowadzonych przez językoznawców, nazwanie człowieka *psem* należy do najbardziej deprecjonujących, a większość wyrażeni i zwrotów z rzeczownikiem *pies* lub przymiotnikiem *psi* posiada nacechowanie ujemne (Peisert, 2004, s. 95). Tak więc nazywanie strażnika więziennego *psem* wskazuje na to, że osadzeni są wobec niego nastawieni w negatywny sposób i uważają, że pracownik służby więziennej nie zasługuje na szacunek. Na „paradoks nominacyjny” związany z użyciem „niewinnej” nazwy (pies jest przecież hodowany przez człowieka dla towarzystwa, do pilnowania domu lub pomocy przy wykonywanych obowiązkach⁷) zwrócił uwagę Estreicher w *Języku złoczyńców*:

Charakterystyczne, że psa jako stróża domu, zarówno nazwano, jako i złego człowieka w rozumieniu złoczyńców, to jest dobrego w rozumieniu innych. (Estreicher, 1859b, s. 99)

⁵ Znaczenie podane w SWIL występuje także we wcześniejszych okresach polszczyzny, a to ponieważ wyklucza udział ruszczyzny w pojawieniu się *psa* w gwarze przestępczej.

⁶ Podobnie przedstawia się sprawa nazw *suka* i *sucznia*, które również występują w socjolektach przestępczych, między innymi będąc mianami policjantów. W tekście przyjmuję rozumienie wartości i wartościowania w języku przedstawione przez Jadwigę Puzyninę (1992).

⁷ Szerokie spektrum problemu ujawniają m.in.: Mosiołek, 1992, s. 301 – 304; Raszewska-Żurek, 2010, s. 65 – 70; Żarski, 2012, s. 77 – 88.

Okazuje się jednak, że najstarsze polskie opracowania z zakresu socjolektów przestępczych obok nazwy *pies* sytuują określenia (niekiedy nawet autorzy zamieszczają bezpośrednie odsyłacze jednego słowa do drugiego): *skila* (JZŁ, ŻMP), *skilnik* (ŻMP), *skil* (SKGW), *skiel* (SZW) oraz *hint* (SKGW, ŻMP). Większość przytoczonych tu mian potwierdzają późniejsze opracowania; i tak na przykład: w JZ znajdują się *skiel*, *skil*, *skiel*, *skielą*, *skila*, w SA zamieszczona jest forma *skiel* (*szkiel* to tylko ‘milicjant’), z kolei w STGP pojawia się *szkiel*, ale w sensie ‘policjant’. Na ich związek z psem wskazuje natomiast notowany przez SMZ i SZW wyraz *skilnik* o znaczeniu ‘rakarz’.

Poszukując odpowiedzi na pytanie, skąd wzięły się wspomniane formy: *skila*, *skilnik*, *skil* i *skiel* oraz co prymarnie mogły (moga) oznaczać, uświadamiamy sobie, że znaczenie udokumentowanego od połowy XIX w. w polskich socjolektach wyrazu *pies* mogło zostać zdublowane przez rosyjski odpowiednik, tyle że nie ogólny, dosłowny – *sabaka* (собака) ‘pies’ czy *pios* (нѣс) ‘samiec psa’, ale żargonowy, jeszcze XIX-wieczny – *skil* (скил). Jak wskazują najstarsze rosyjskie opracowania socjolektalne, wyraz *собака* został „zarezerwowany” dla innych znaczeń (zob. notacje m.in. w: BMŻT, SWIAJA, SŻP)⁸, a co więcej – również współczesne opracowania rosyjskie nie potwierdzają, aby w żargonowym użyciu nazwa *собака* odnosiła się do policjanta czy strażnika więziennego (zob. np.: TSRS, TSRŻ). Podobnie przedstawia się sprawa w przypadku *nęc* (wyraz podaje jedynie SŻP w znaczeniu ‘człowiek, który nie wie, że ma do czynienia ze złodziejem’). Tymczasem w XIX-wiecznej ruszczyźnie odnajdziemy formy *skil* (скил) i *skilaga* (скиляга), w żargonach niektórych regionów oznaczające tyle, co ‘skąpiec, żebrak, włóczęga; o kimś brutalnym, aroganckim, besztającym, przeklinającym’ (TSDAL), a wywodzące się – jak dowodzą rosyjscy etymolodzy – od nowego greckiego σκυλί (ov) ‘pies’ lub σκύλαξ ‘szczenie’ (ES-RJA). W niemalym stopniu taką proveniencję znaczenia potwierdzają: gwara ochweśnicka z 1 poł. XIX w., w której *skiel* to ‘pies’ (Budziszewska 1957, 91), jak też gwary ludowe wschodniej części Mazowsza, w których *skielczyć* to ‘płakać, prosić o co z płaczem’ (SGP), ‘narzekać, płakać’ (SGP), ‘o głosie wydawanym przez psa: skomleć’ (Horodyska, 1963, s. 385). Ku podobnej proveniencji słowa skłania się Henryk Ułaszyn (1951, s. 54, 62).

Do pożyczek trzeba zaliczyć również nazwę *hint*. Wprawdzie pierwszy raz poświadcza ją słowniczek Kurki z 1899 r., jednak zaklasyfikowane ono zostało jako nazwa policjanta, agenta policji. Być może w szerszym znaczeniu, również w odniesieniu do wartownika więziennego, słowa tego zaczęto używać później, wszak w tekście Jana Łosia z 1913 r. (SKGW) *hint* to także miano funkcjonariusza służby więziennej, powtórzone potem przez Ludwikowskiego i Walczaka w ŻMP. Praca An-

⁸ Jedynie – jak wynika z dociekań Graczowa (TSRŻ) – podobny sens (‘milicjant’) podaje praca: Миртов, 1929, s. 409 – 415 (rozdział *Из лексикона ростовских беспризорников и босяков*). Dodajmy, że współczesne opracowania rosyjskie nie potwierdzają, aby w żargonowym użyciu nazwa *собака* odnosiła się do policjanta czy strażnika więziennego (zob. TSRŻ).

toniego Kurki zostawia jednak trop w dochodzeniu do źródeł nazwy, którą w drugiej połowie XX wieku przywołują m.in. JZ i STGP – jako *hind* i *hint* oraz SGWA – jako określenie złodziejskie o znaczeniu ‘łapacz, tajny wywiadowca’. Mianowicie, zamieszczona tam jako wariantywna postać *hund*, sugeruje, że *hint* najprawdopodobniej prymarnie jest germanizmem (*der Hund* ‘pies’), tyle że zapośredniczonym przez jidysz (stąd „zniekształcenie” formy wyrazowej – postać *hunt* obecna jest w standardowym i północnym dialekcie jidysz [Geller, 2001, s. 59]) (Brzezina, 1994, s. 172 – 173). O relacjach pomiędzy polskim a żydowskim półświatkiem przestępczym napisano już wiele i wiadomo, że w XIX w. były to kontakty intensywne (Tomaszewski – Żbikowski, 2001). Niewątpliwie zaznaczyły się one w polszczyźnie socjolektalnej, czego świadectwem jest między innymi jidisizm *hunt/hint* (הונט/הינט) ‘pies’⁹ (w polskim jidysz funkcjonowała przy tym forma *hind* [Małocha-Krupa, 1994, s. 160]), którego używano w przenośni jako nazwy policjanta (jako że zgodnie z postrzeganiem świata przez przestępców policjant był kimś nędznym, szkodliwym, złym). Inna sprawa, że w języku złodziejskim początkowo *hint* to po prostu ‘pies’, co potwierdza SW. Zmiana znaczenia była więc dwustopniowa – początkowe znaczenie w języku „złodziejsko-żydowskim” dało podstawę do metaforycznego użycia słowa jako określenia stróżów prawa (w postaciach: *hint*, *hund*, *chynt*, *hynt*), a następnie posługiwania się nim jako nazwą funkcjonariuszy służby więziennej.

Jeśli chodzi o miano *suka*, w badanym materiale pojawia się ono w znaczeniu ‘nieprzekupny dozorca’, notowane na gruncie polskim tylko przez ŻMP z 1922 r., a najprawdopodobniej będące wynikiem neosemantyzacji, zmodyfikowania pejoratywnych sensów przenośnych, obecnych w polszczyźnie od dawna (por.: ‘pogardliwa nazwa kobiety’ SWIL). Być może pojawienie się słowa w polskim socjolekcie przestępczym wspierane było obecnym w końcu XIX w. i początku XX wieku używaniem określenia *suka* jako potocznej nazwy stróża nocnego (SW podaje wyraz *suka* jako derywat od *budzisuka*). Owszem, wcześniej w rosyjskich gwarach przestępczych pojawia się słowo *suka* (сука), ale w innych, jedynie zbliżonych znaczeniach: w BMŻT z 1908 r. znajdziemy sens ‘śledczy, agent dochodzeniowy’ (w późniejszych opracowaniach również: ‘osoba ze średniej kasty więziennej’ – JK z 1923 r., ‘osoba donosząca na swoich’ – BM z 1923 r., SŻP z 1927 r.), a w SWIAJA z 1912 r. spotkamy się z formą *suk* (сука) ‘policjant’, powtórzoną potem przez BM i SŻP, jednak słowo *suka* – formalnie tożsame względem istniejącego w ruszczyźnie – uzyskało nowe znaczenie niezależnie od ruszczyzny (nie jest kalką semantyczną [zob. Obara, 1989, s. 61]). Za homonimicznością wyrazów (znaczeń) przemawia ich analogiczny rozwój, ukształtowanie się sensów lekceważących, w ogóle odnoszących się do osób pogardzanych, jest równoległe czasowo; por.: pol. *suka* ‘samica psa; samica ssaków drapieżnych spokrewnionych z psem’ (SWIL, SW, SDOR, USJP) → ‘wulgarnie o kobiecie źle prowadzącej się’ (SWIL, SDOR, USJP) i ros. *сука* ‘samica psa lub

⁹ Formy podają za: Mark, 2016.

innego ssaka z psowatych' (TSUSZ, TSOŹ, SSJE) → 'wulgarnie o kobiecie' (TSDAL, TsOz), 'łajdak' (TsOz), 'wulgarnie o kimś' (SsJE); jeśli zaś chodzi o znaczenie 'policjant, milicjant', to w polszczyźnie pojawia się ono dopiero około połowy XX w. (jako żargonowe notuje je JZ z 1951 r.), podczas gdy w potocznej i socjolektalnej ruszczyźnie obecne było znacznie wcześniej – jednak w żadnym z tych języków, poza jednorazową notacją w rodzimym ŻMP, nie pojawia się sens 'wartownik więzienny'.

Sięganie po leksykę należącą do języka ogólnego, zwłaszcza po tę z odmiany potocznej, nie jest i nie było czymś zaskakującym, czego świadectwem są uwagi encyklopedysty Karola Estreichera z 1859 r. i językoznawcy Karola Appela z 1908 r.:

Zastanowienia godnem jest, iż wyrazy więzienne nie są nowością, ale żywot ich ciągnie się całe stulecie, albo też i dawniej. Za dowód tego służy, że dzisiaj przez filutów używane wyrazy jak np. Chmura, Dolina, Filucha, Gawruk, Makuwa, Sumer, Pajęczyna, Rogi, Buchnąć, Grabki, bywały w tem samem znaczeniu używane i w r. 1778. Nie wątpię, że w on czas nierównie więcej jeszcze znano wyrazów złodziejskich, które i dzisiaj używane są, tylko, że wiadomość o nich nie doszła nas w żadnym piśmiennym zabytku. (Estreicher, 1859a, s. 91)

Bylibyśmy w błędzie, gdybyśmy przypuszczali, że t. zw. *argot* są wyłącznie sztucznym wytworem naszych czasów. [...] Wspólną cechą argot rozmaitych narodów stanowi świadoma, celowa dążność do zmiany wymawiania i znaczeń wyrazów, dla niepoznaki. Częstokroć skojarzenia wyobrażeń, które się narzucają, przytem same przez się mówiącym, są nader „dowcipne”, wyglądają „pomysłowo”. W gruncie rzeczy jednak mamy tu do czynienia z automatyzmem, mowy (i myślenia), tak samo jak a w podobnych objawach mowy dzieci, idjotów i obłąkanych. (Appel, 1908, s. 28 – 29; zob. Ułaszyn, 1951, s. 47)

Nie powinien zatem zaskakiwać fakt, że w sensach obecnych w mowie przestępców wyrazy *pies* i *suka* funkcjonują na gruncie polskim nie tylko we współczesnej gwarze więziennej, ale i poza nią. Zauważmy jednak, że każdorazowo nie mamy do czynienia ze znaczeniem dotyczącym strażnika więziennego, ale z sensem 'milicjant, policjant' lub innym, acz od niego wywiedzionym; i tak na przykład: według SA *pies* w gwarze szoferskiej oznacza funkcjonariusza patrolu drogowego, a w SPP zamieszczono notację 'pogardliwie o policjancie', natomiast słowo *suka* w SGU notowane jest jako uczniowskie określenie milicjanta i samochodu milicyjnego, z kolei w USJP odnotowano wyraz jako potoczne określenie samochodu do przewożenia więźniów lub aresztowanych. Przywołane przykłady przenikania słownictwa z gwar przestępczych do języka ogólnego czy też do innych odmian socjalnych polszczyzny są więc potwierdzeniem uwagi Stanisława Milewskiego o wyraźnym nasileniu się tego procesu na początku lat 70. minionego stulecia:

Słownictwo używane w środowiskach przestępczych to jedno z ważnych źródeł zasilających gwarę miejską. Obfituje ono w słowa dosadne, ekspresywne, nacechowane emocjonalnie, wprawdzie często znane już językowi ogólnemu, ale otrzymujące nowe – zwykle przenośnie – znaczenia. Krąg użytkowników tego słownictwa poszerza się w miarę jego przechodzenia do ogólnonarodowego zasobu leksykalnego, do mowy potocznej, a nierzadko i do utworów literackich. (Milewski, 1971, s. 92)

Wszystkie dotychczas przedstawione nazwy odnoszą się do zwierzęcia – *psa*, ale każda z nich wywodzi się z innego języka. W rodzimych socjolektach przestępczych występowały i występują jako dublety, chociaż – z uwagi na jednoczesne pojawienie się w różnych językach – trudno (wręcz niemożliwe jest) orzec, która jest kalką której, przy czym nie można też wykluczyć, że w każdym z języków nazwa pojawiła się niezależnie. Pewne natomiast jest to, że każda z nich ma analogiczne etapy rozwoju, jest wynikiem co najmniej dwustopniowej neosemantyzacji (*pies/skiel/hint/suka* ‘policjant, strażnik więzienny’ ← ‘przenośnie o kimś godnym potępienia, naprzykrzającym się, nielubianym’ ← ‘przenośnie o kimś pilnującym porządku, stróżu’ ← ‘zwierzę’), jak też to, że każde ze słów na gruncie danego języka zyskało charakter interżargonowy¹⁰, a dodatkowo *suka*, *hint* i *skiel* należą do inernacjonalizmów socjolektalnych.

Zdzisław Kempf, podejmując problem pejoratywizacji nazw odzwierzęcych, zwrócił uwagę, że wynika to z pychy człowieka, lekceważenia dla wszystkiego, co go bezpośrednio nie dotyczy, jego poczucia wyższości wobec świata i powierzonej mu przez religie dominacji nad innymi stworzeniami (1989, s. 208 – 209; 1985, s. 125 – 144). Oczywiście, w przypadku słownictwa używanego przez środowiska przestępcze owo sięganie po słowa już posiadające negatywne konotacje kulturowe jest zintensyfikowane i ukierunkowane na jeszcze dosadniejsze wyrażenie pogardy dla personelu więziennego, który – z perspektywy osadzonych – występuje przeciw zasadom obowiązującym w świecie przestępczym, działa na niekorzyść osadzonych¹¹. I chociaż nie są to tzw. bluzgi (wg osadzonych: słowa „nieczyste”), nazwy te mają podobną moc – beczeszczą innych ludzi (zob. Świda, Świda, 1961, s. 37). Spostrzeżenie to w pełni znajduje potwierdzenie w przypadku wcześniej zaprezentowanych nazw i po części odnosi się do mian kolejnych: *kozula*, *pająk*, *jastrząb* i *zięba*.

Prześledzenie innych zoosemicznych zmian semantycznych zaczniemy od jednego z najwcześniej udokumentowanych określeń – od wyrazu *pająk*, który jako nazwa strażnika (i zarazem policjanta) pojawia się już w latach 50. XIX w. (JZŁ, GZ, SMZ) i jako taki funkcjonuje również dzisiaj (Jz, STGP, TG, SA [tu też wyrażenie *pająk*

¹⁰ Na oznaczenie obecnego w różnych rodzimych socjolektach wspólnego słownictwa oraz na przenikanie do polszczyzny potocznej leksyki należącej do odmian środowiskowych Stanisław Grabias używa terminu *interżargon* (Grabias, 1994, s. 242 – 243).

¹¹ O ujawniającym się w komunikacji więziarskiej poczuciu konieczności stawiania oporu, bycia w opozycji ukierunkowanego m.in. wobec obsługi więzienia, wspomina Anna Oryńska (1991, s. 192).

czerwony ‘milicjant, strażnik’¹²). Warto przy tym podkreślić, że w gwarach przestępczych czasami to samo słowo może mieć znaczenie odmienne do tego stopnia, że przeciwstawne – i tak jest w przypadku wyrazu *pająk*, który w socjolekcie przestępczym oznacza także ‘złodzieja kradnącego bieliznę’ (np. SA) i ‘złodzieja sklepowego’ (np. JZ) (por. *pajęczyna* ‘bielizna’ JZ, STGP, SA, ‘kradzież bielizny’ JZ, SA, *pajęczarz* ‘złodziej bielizny’ JZ, STGP, SA). Wszystkie przywołane sensy odnoszą się do pająka – pajęczaka żywiącego się owadami, które łapie w robione przez siebie sieci. Jeśli więc w przypadku interesujących nas znaczeń sieć pajęczą zinterpretujemy jako więzienie lub obławę, to samego pająka uznamy za metaforę funkcjonariusza policji, który „łapie ofiary”, lub funkcjonariusza służby więziennej, który „przetrzymuje ofiary” w pułapce – areszcie, budynku z zaratowanymi oknami i z zabezpieczającymi zasiekami. Nazwa *pająk* jest więc neosemantyzmem opartym na przeniesieniu znaczenia (dominującą cechą relewantną pozostaje przy tym funkcja) (Szkładź, 1960a, s. 338 – 403; 1960b, s. 440 – 448).

Wstępna ocena słowa *zięba* pozwala założyć, że to kolejny neosemantyzm powstały na gruncie socjolektu. Fakt, że spośród najstarszych opracowań wyraz notuje jedynie SKGW z 1913 r., a późniejsze opracowania w ogóle go pomijają, wskazuje trop w odkrywaniu jego genezy, powodów jego obecności w języku więźniów. Otóż okazuje się, że Łoś w swojej pracy zaprezentował jedynie słownictwo, które zaczerpnął z *Wrażeń więziennych* Gustawa Daniłowskiego (wydanych w 1908 r., a odnoszących się do wydań z 1906 r.)¹³, a to z kolei sugeruje, że określenie *zięba* może mieć charakter lokalny i być ograniczone czasowo, a jego źródła należy szukać właśnie w realiach kresowych z początków XX wieku. Przeglądając rosyjskie i ukraińskie słowniki z tego okresu, nie uzyskujemy jednak żadnej istotnej informacji; żadne opracowania dotyczące języka ogólnego i socjolektów nie podają wyrazu *zięba* (зяблук) w interesujących nas znaczeniach, toteż trzeba wykluczyć związek wyrazu z ruszczyzną czy językiem ukraińskim. To z kolei nakazuje obserwacje rzeczywistości pozajęzykowej. I tym sposobem docieramy wreszcie do kwestii zasadniczej – więzienie, w którym przebywał Daniłowski, znajdowało się w Kongresówce (związku Królestwa Polskiego z Cesarstwem Rosyjskim), więc warto przyjrzeć się umundurowaniu ówczesnych służb zajmujących się utrzymaniem porządku publicznego i pilnujących więźniów. W zaborze rosyjskim działały wtedy Ochrań, instytucja będąca połączeniem tajnej policji cywilnej i żandarmerii, a w samej Warszawie funkcjonował Okręg Żandarmerii, podporządkowany władzom w Petersburgu, mający chronić spokój mieszkańców, stwarzać warunki do wymierzania sprawiedliwości i strzec realizacji wymierzonych kar (Kaczyńska, Drewniak, 1993, s. 33 – 39; Misiuk, 2008, s. 62 – 71). Jeśli przyjrzeć się umundurowaniu wspomnianych służb, zauważy się, że motywa-

¹² Na marginesie dodajmy, że w okresie PRL-u wyrażenie *czerwony pająk* było pogardliwym określeniem działaczy komunistycznych, członków partii, pracowników służb (zob. m.in. WSJP).

¹³ Gustaw Daniłowski (znany raczej pod pseudonimem literackim „Władysław Orwid”) opublikował swoje wspomnienia z pobytu w warszawskim więzieniu (wpierw był to Ratusz, potem Pawiak) po aresztowaniu przez warszawską „ochrań” za działalność polityczną (wspieranie Frakcji Rewolucyjnej).

cja nazwy *zięba* może tkwić w kolorystyce uniformu funkcjonariuszy i skojarzeniu go z umaszczeniem ptaka (zięba ma jasnobrunatny lub jasnobrunatno-szary grzbiet i barkówki, czarne czoło i szarą czapczkę zachodzącą na kark, niekiedy sprawiającą wrażenie szaroniebieskiej). Trudno stanowczo orzec taką etymologię, wszak notacja w SKGW jest jednostkowa, w żadnych innych źródłach nie natknięto się na nią, być może nawet jest okazjonalizmem.

Metaforą zwierzęcą jest też kolejne określenie – *jastrząb*, jednak odnotowane wyłącznie w ŻMP z 1922 r. Ludwikowski i Walczak przypisują mu znaczenie węższe od zazwyczaj podawanych w przypadku pracowników instytucji penitencjarnych, a wskazujące na konkretne stanowisko – ‘inspektor więzienny’. Próżno szukać potwierdzenia powszechności nazwy w dawnej i nowszej mowie przestępców, nawet jeśli zacznie się weryfikować, czy nie jest ona rzadką kalką określenia obecnego w socjolektach należących do innych języków (*jastrząb* to nazwa profesji grabieżczej: ‘złodziej kradnący zwierzęta, zwłaszcza ptactwo’ (Akartel, 2011, s. 291), ale też ‘doświadczony śledczy’ [Грачев, 2005, s. 178; Балдаев, 1997, s. 189] lub ‘Żyd’ [Кучинский, 1998, s. 295]). Wydaje się więc, że w języku przestępczym słowo *jastrząb* zyskuje przyporządkowanie do desygnatu jedynie w użyciu przez konkretną i wąską grupę osób. Nie bez znaczenia jest bowiem fakt, że kryterium w doborze materiału zawartego w ŻMP nie była częstotliwość użycia jakiejś jednostki słownikowej i weryfikacja jej obecności w innych regionach kraju (informatorzy pochodzą z ok. czterdziestu miejscowości), wszakże mogło to prowadzić do niedokładności w notacji i interpretacji słów¹⁴. Jeśli jednak założymy, że rzeczywiście *jastrząb* to nazwa wyższego funkcjonariusza służby więziennej, którą posługiwali się więźniowie zakładu karnego w Pińczowie (z tej instytucji pochodził informator), to jej twórcy i użytkownicy albo (1) skorzystali z potencjału konotacyjnego słowa, akcentując w ten sposób cechy ptaka: drapieżność i gwałtowność (por. zn. pot. ‘zwolennik stanowczego działania i siłowego rozwiązywania problemów z dziedziny polityki lub wojskowości’ WSJP), dobry wzrok i zmysł obserwacji (por. fraz. *jastrzębi wzrok* ‘doskonały wzrok, spostrzegawczość’, *jastrzębie oko* ‘ts.’), jako cechy typowe i pożądane również w realizacji zadań inspektora więziennego, albo też (2) odnosili się do sylwetki i/lub ubarwienia jastrzębia (ptaka o smukłej budowie ciała i popielatym umaszczeniu), łącząc je z wyglądem umundurowanego funkcjonariusza, noszącego długie, szare lub błękitnoszare płaszcze (zob. Mierzwa, 2016, 525 – 545). Niemniej jednak jednoznaczne orzeczenie w sprawie motywacji nazwy jest niemożliwe, wszak brak jakichkolwiek innych notacji określenia w literaturze (także wspomnieniowej).

¹⁴ Zresztą autorzy zdają sobie z tego sprawę, informując czytelnika: „[...] na nasze usprawiedliwienie podajemy tę okoliczność, iż raz czerpaliśmy materiał z najrozmaitszych źródeł, podających często różnorodne znaczenia tych samych wyrazów, powtóre nie zawsze łatwo było podchwycić u przestępców właściwe znaczenie słów używanych przez nich, wobec pewnej ich niechęci do ujawniania i zdradzania – zwłaszcza wobec policji – ich mowy” (ŻMP, s. IV – V).

Z nazwą zwierzęcia wiąże się również miano *kozula* (SMZ, ŻMP). Fakt, że słowo to jest derywatem od *koza*, wytycza drogę w odkryciu proveniencji określenia. Otóż dawniej w polszczyźnie *kozą* nazywano potocznie miejsce, w którym przebywają osoby odbywające karę pozbawienia wolności za wykroczenie przeciw prawu (potem też karę szkolną – pozostawienie ucznia po lekcjach w budynku szkoły: SW, SDOR [pot.], USJP [daw.], WSJP [przest.]). Również w mowie przestępców z drugiej połowy XX w. *koza* oznacza więzienie lub celę więzienną (STGP, JZŁ, SA), ale – jak wynika z notacji słownikowych – odnosi się też do szeregu innych desygnatów (w samym tylko STGP odnotowuje się aż dziesięć sensów, m.in.: ‘motocykl’, ‘nóż sprężynowy’, ‘kobieta żywego usposobienia, współniczka w kradzieży kieszonkowej’). Mało tego, *koza* pojawia się w innych socjolektach (np. w SGU jako ‘dziewczyna, zwykle brzydka’, ‘motocykl’, ‘rower, przeważnie popsuty’, ‘krzesło’, ‘dyrektor generalny’, ale i ‘więzienie’), a w znaczeniu ‘więzienie, areszt’ leksem notują słowniki ogólne polszczyzny – historyczne i współczesne (SWIL [posp.], SW [podaje też formy *kozienka*, *koziarnia*, *kozienica* jako żartobliwe], SDOR [pot.], USJP [pot.], a WSJP [pot. i przest.]), słowniki polszczyzny potocznej (SPP) i odmian regionalnych (SGWA)¹⁵. Aż dziw, że określenia *koza* nie zamieszczają pozostałe najstarsze opracowania dotyczące języka środowisk przestępczych. Słowniki i leksykony wcześniejsze niż ŻMP, a więc ŻZŁ, JZŁ, GZ, SZW czy SKGW, nie notują także *kozuli*, co może wskazywać na to, że słowo w znaczeniu odnoszącym się do instytucji więzienia, miejsca aresztu zostało przejęte przez żargony przestępcze dopiero pod koniec drugiej dekady XIX wieku. Tak czy inaczej, środowiska przestępcze oparły się na wyrazie *koza* (*коза*) i jego wtórnym sensie, by wywieść od nich określenie nadzorcy więziennego. Formant *-ul-* (albo inaczej: formant sufiksalny *-ula* [Rejter, 2006, s. 149 – 150]) jest typowy dla tworzenia odrzeczownikowych struktur feminatywnych o charakterze ekspresywnym¹⁶, a jego obecność w *kozuli* uwydatniło stosunek osób używających nazwy do funkcjonariuszy więziennictwa – politowanie, lekceważenie, niechęć. Najprawdopodobniej też z polszczyzny, za pośrednictwem lwowskiej gwary złodziejskiej (*козуля* ‘wartownik w areszcie’) (Козицький, 2001, 206)¹⁷, zaczerpnął wyraz socjolekt ukraiński (łatwej adaptacji sło-

¹⁵ Na marginesie dodajmy, że *koza* jest wynikiem kontaminacji (zapewne wynikającej z podobieństwa brzmieniowego) – dawniej w znaczeniu ‘areszt’ używano bowiem słowa *kloza*, wywodzącego się z łacińskiego *clausa* ‘zamykanie, zamknięcie’ (*claudere* ‘zamykać’) lub niemieckiego *die Klaus* ‘od-osobnienie, kąt, mały budynek’. Co najmniej od XVIII w. w polszczyźnie funkcjonowały postaci *kluza* i *kloza*, które przywołuje jeszcze SWIL: ‘więzienie, zamknięcie, osobliwie szalonych, koza’, a potem SW: ‘zamknięcie osobliwie szalonych, więzienie’, z kolei jako „słowo gasnące” podają SDOR (jako *kluza* ‘więzienie’, z informacją o notowaniu przez Lindego) i USJP (‘więzienie’ i ‘dom dla obłąkanych’, z kwalifikatorem *daw.*).

¹⁶ Przyjęty w opracowaniu podział ekspresywizmów leksykalnych jest podziałem Stanisława Grabiasa (1981, s. 40); są to zatem: wyrazy o ekspresywności eksplicytniej – motywowane znaczeniowo (będące wynikiem asocjacji lub derywacji semantycznej) lub formalnie, a także wyrazy o ekspresywności implicytnej.

¹⁷ Zauważmy, że nazwę notuje też SMZ – opracowanie Kurki wydane we Lwowie.

wa sprzyjało podobieństwo systemów słowotwórczych: w języku ukraińskim występuje formant *-ул/-уля* [Гнатюк, Городенська, Грищенко, 1979, s. 107]).

Nazwa *bukot* ‘wartownik w areszcie lub więzieniu’, notowana przez SZW, ŻMP, a później również przez JZ, STGP (tu w postaciach *bukot* i *bukat*) i PSWP (jako *bukat*), najpewniej jest określeniem deprecjonującym, które powstało w drodze metaforyzacji. Prymarnie bowiem *bukat* to ‘byczek, ciołek, cielę’ SWIL, SW – słowo obecne w polszczyźnie ogólnej od XVIII w., zaczerpnięte z pasterskich gwar karpaccich (SEBAŃ), a od XIX w. używane również jako termin rzeźniczy odnoszący się do sztuki młodego bydła (por. SW, SDOR, USJP). Można założyć, że motywacja określenia jest podobna jak w przypadku używanego przenośnie słowa *cielę* – pejoratywne-go, ironicznego miana osoby niezaradnej, nierozgarniętej. Niewątpliwie stosowanie nazwy *bukot* wobec dozorców czy strażników oddziałowych, ma na celu umniejszenie roli funkcjonariuszy służby więziennej, upokorzenie ich.

3. PODSUMOWANIE

Przedstawiony w niniejszym tekście zbiór nazw tworzą miana odnotowywane w najstarszych polskich opracowaniach z zakresu socjolektów środowisk przestępczych. Jako cezurę końcową przyjęto 1922 rok, kiedy to ukazała się drukiem praca *Żargon mowy przestępców* Wiktora Ludwikowskiego i Henryka Walczaka, w zasadzie ostatnia przedwojenna rozprawa poświęcona zagadnieniu (niewątpliwie teksty powstałe po drugiej wojnie światowej zawierają szereg świadectw intensywnego oddziaływania niemieckiej i ruszczyznej, realia okupacji niemieckiej i późniejszej dominacji rosyjskiej zapewne mocno zaznaczyły się nie tylko w języku ogólnym, ale też zostawiły ślad w socjalnych odmianach polszczyzny)¹⁸. Jak silnie i szybko potrafi zmieniać się zasób leksykalny języka więziennego, świadczy o choćby fakt, że wśród samych tylko nazw członków obsługi więzienia w okresie powojennym pojawiło się wiele nowych, jak na przykład: *anioł stróż*, *bakteria*, *korytarzowy*, *łagier-nik*, *obywatel bramowy*, *ochroniarz*, *profos*. Co ciekawe, tych kilka określeń przywołano za ledwie za jednym słownikiem – i to nie socjolektalnym: *Praktycznym słownikiem współczesnej polszczyzny* (por. Dąbrowska, 1998, s. 206). Z tym zresztą wiąże się inna sprawa, wymagająca odrębnego i szerszego opisu, a przynajmniej zaktualizowania opisów już istniejących – to kwestia „rozkminiania gwar tajemnych” (Kołodziejek, 2009, s. 225 – 232)¹⁹. Niewykluczone, że prymarnie nazwy

¹⁸ Inna sprawa, że analiza zgromadzonego słownictwa potwierdza silne oddziaływanie na XIX-wieczną polszczyznę socjolektalną ruszczyznej, jidysz czy języka niemieckiego, podczas gdy udziału języka czeskiego czy słowackiego w przypadku przedstawionej leksyki nie dostrzeżemy. Zaprezentowanych nazw zoonimicznych (poza bliskim pol. *jastrząb* – *krahulík* ‘dosłownie: krogulec’) nie notują historyczne opracowania: Juda, 1902; Hájek, 1906; Bredler, 1914; Podzimek, 1927.

¹⁹ Rozwinięcie spostrzeżeń zawartych w artykule autorka zamieściła w monografii *Człowiek i świat w języku subkultur* (Kołodziejek, 2005).

przywołane w artykule miały na celu utajnienie wypowiedzi złoczyńców, jednak powszechna znajomość tych określeń w środowisku pozaprzestępczym z przełomu XIX i XX w. ujawnia zanikanie (lub nawet brak) cechy tajności, przynajmniej w zakresie nazewnictwa strażników więziennych. Wypada bowiem zauważyć, że: po pierwsze, historyczne słowniczki dokumentujące leksykę środowisk przestępczych albo były współredagowane przez pracowników więziennictwa, albo też członkowie służb więziennych byli informatorami dla autorów leksykonów; po wtóre, część słów zostało odnotowanych także w historycznych słownikach ogólnych języka polskiego. Inna sprawa, że prawdopodobnie nazw policjantów czy strażników więziennych nie traktowano i nie traktuje się jako określeń mających pozostać tajnymi. Ów celowy brak tajności mógł i może wynikać z chęci zademonstrowania przez skazanych pogardy dla osób kojarzonych z prawem, drwiny z nich (por.: Ułaszyn, 1951, s. 24; Przybyliński, 2005, s. 67). Trzeba zatem powiedzieć, że badane słownictwo należy do wytworzonego przez więźniów swoistego ogólnego sposobu komunikowania się (gwary środowiskowej, socjolektu więziennego), ale ze względu na brak podstawowej cechy żargonowości – tajności, nie należy do kminy, którą to należy rozumieć jako język tzw. grypsujących, nie-frajerów, zarezerwowany wyłącznie dla wewnątrzgrupowej komunikacji, ściśle chroniony przed poznaniem przez osoby spoza półświatka (zob. Milewski, 1971, s. 93; Szaszkiewicz, 1997, s. 220). Wydaje się też, że trwanie części tego słownictwa w mowie więziennej późniejszego okresu wynika raczej z chęci zachowania tradycji i z ekspresywnego potencjału nazw animalistycznych, których znajomość pozostaje wyrazem solidarności przestępców, świadczy o wtajemniczeniu posługujących się nimi osób w reguły panujące w podkulturze przestępczej, służy transmisji wartości, celów (zob. Oryńska 1991, s. 192, 197). Ten ogólnie znany i używany powszechnie zbiór słownictwa mógł i może pełnić funkcję różnicująco-integrującą czy szkoleniową, ale raczej nie konspiracyjną (zob. Szaszkiewicz, 1997, s. 19 – 35).

Skróty zastosowane w tekście

ВМ – [s.n.]: Блатная музыка. Словарь жаргона преступников. Издание управления уголовного розыска республики. Москва: Народный Комиссариат Внутренних Дел 1923. 196 с.

ВМЗТ – ТРАХТЕНБЕГР, Василий Филиппович: Блатная музыка („жаргон” тюрьмы). Санкт-Петербург: Тип. А. Г. Розена 1908. 116 с.

ESRJA – ФАСМЕР, Макс Юлиус Фридрих: Этимологический словарь русского языка. Т. 3. Москва: Прогресс 1987. 832 с.

Gz – ESTREICHER, Karol: Gwara złoczyńców. Warszawa: s.n. 1867. 47 s.

ЖК – ФАБРИЧНЫЙ, Павел: Язык каторги. In: Каторга и ссылка, 1923, № 6, с. 177 – 188.

JZ – UŁASZYN, Henryk: Język złodziejski. Łódź: Łódzkie Towarzystwo Naukowe 1951. 90 s.

JZŁ – ESTREICHER, Karol: Język złoczyńców. In: Rozmaitości. Pismo dodatkowe do Gazety Lwowskiej, 1859, nr 12, s. 89 – 92.

- JZL – ESTREICHER, Karol: Język złoczyńców. In: *Rozmaitości*. Pismo dodatkowe do Gazety Lwowskiej, 1859, nr 13, s. 97 – 100.
- JZL – ESTREICHER, Karol: Język złoczyńców. In: *Rozmaitości*. Pismo dodatkowe do Gazety Lwowskiej, 1859, nr 14, s. 105 – 110.
- NSGU – KASPERCZAK, Małgorzata – ZGÓŁKOWA, Halina, [et al.] (red.): *Nowy słownik gwary uczniowskiej*. Wrocław: Wydawnictwo Europa 2004. 425 s.
- PSWP – ZGÓŁKOWA, Halina (red.): *Praktyczny słownik współczesnej polszczyzny*. T. 6. Poznań: Wydawnictwo Kurpisz 1995. 357 s.
- SA – KANIA, Stanisław: *Słownik argotyzmów*. Warszawa: Państwowe Wydawnictwo Wiedza Powszechna 1995. 274 s.
- SDOR – DOROSZEWSKI, Witold (red.): *Słownik języka polskiego*. T. 1 – 11. Warszawa: Państwowe Wydawnictwo Wiedza Powszechna/Państwowe Wydawnictwo Naukowe 1958 – 1969. Dostępny na: <http://doroszewski.pwn.pl> [cit. 14.4.2019].
- SEBAŃ – BĄKOWSKI, Andrzej: *Słownik etymologiczny języka polskiego*. Tom 1: A – K. Warszawa: Wydawnictwo Naukowe PWN 2000. 1850 s.
- SGP – KARŁOWICZ, Jan: *Słownik gwar polskich*. T. 1. Kraków: Nakładem Akademii Umiejętności 1911. 470 s.
- SGU – CZARNECKA, Katarzyna – ZGÓŁKOWA, Halina (red.): *Słownik gwary uczniowskiej*. Poznań: Wydawnictwo Europa 1991. 358 s.
- SGWA – WIECZORKIEWICZ, Bronisław: *Słownik gwary warszawskiej XIX wieku*. Warszawa: Państwowe Wydawnictwo Naukowe 1966. 487 s.
- SKGW – ŁOŚ, Jan: *Słowniczek gwary więziennej*. In: *Język Polski*, 1913, R. I, nr 10, s. 296 – 299.
- SMZ – KURKA, Antoni: *Słownik mowy złodziejskiej*, Lwów: [s.l., wydany nakładem autora] 1899. 55 s.
- SPP – CZESZEWSKI, Maciej (red.): *Słownik polszczyzny potocznej*. Warszawa: Wydawnictwo Naukowe PWN 2006. 388 s.
- SsJE – ЕФРЕМОВА, Татьяна Фёдоровна (red.): *Современный словарь русского языка*. Москва: Русский язык 2010. 410 s.
- STGP – STĘPNIAK, Klemens – PODGÓRZEC, Zbigniew: *Słownik tajemnych gwar przestępczych*. Londyn: Puls 1993. 735 s.
- SWIAJA – ПОПОВ, Влади́мир Фёдорович: *Словарь воровского и арестантского языка*. Киев: Печатня С.П. Яковлева 1912. 128 s.
- SWIL – ZDANOWICZ, Aleksander – SZYSZKO, Michał Bohusz – FILIPOWICZ, January [et al.] (eds.): *Słownik języka polskiego*. T. I – II. Wilno: [s.l., wydany staraniem i kosztem Maurycego Orgelbranda] 1861. Dostępny na: <https://eswil.ijp.pan.pl> [cit. 14.04.2019].
- SZW – ESTREICHER, Karol: *Szwargot więzienny*. Warszawa: Księgarnia D.E. Friedlein 1903. 177 s.
- SzP – ПОТАПОВ, Сергей Михайлович: *Словарь жаргона преступников (блатная музыка)*. Москва: Народный Комиссариат Внутренних Дел 1927. 196 s.
- TG – SZASZKIEWICZ, Maciej: *Tajemnice grypserski*. Kraków: Wydawnictwo Instytutu Ekspertyz Sądowych 1997. 318 s.
- TsDAL – ДАЛЬ, Владимир: *Толковый словарь живого великорусского языка*. T. 4. Р – Я. Санкт-Петербург: Издание книгопродавца-типографа М.О. Вольфа 1882. 680 s.

- TsOz – ОЖЕГОВ, Сергей Иванович – ШВЕДОВА, Натáлия Юльевна (ред.): Толковый словарь русского языка. Москва: Издательство „Азъ” 1992. 955 с.
- TSRS – ЕИСТРАТОВ, Владимир Станиславович: Толковый словарь русского сленга. Москва: Издательство „АСТ-Пресс Книга” 2006. 672 с.
- TSRZ – ГРАЧЁВ, Михаил Александрович: Толковый словарь русского жаргона. Москва: Юнвес 2006. 704 с.
- TSUSZ – УШАКОВ, Дмитрий Николаевич (ред.): Толковый словарь русского языка. Т. 4. Москва: Государственное издательство иностранных и национальных словарей 1940. 1502 с.
- USJP – DUBISZ, Stanisław (red.): Uniwersalny słownik języka polskiego. T. 1 – 4. Warszawa: Wydawnictwo Naukowe PWN 2003. Dostępny na: <https://www.usjp.pwn.pl> [cit. 14.04.2019].
- WSJP – ŻMIGRODZKI, Piotr (red.): Wielki słownik języka polskiego PAN. Kraków: Instytut Języka Polskiego PAN 2007–. Dostępny na: <https://www.wsjp.pl> [cit. 14.04.2019].
- ŻMP – LUDWIKOWSKI, Wiktor – WALCZAK, Henryk: Żargon mowy przestępców. „Błatna muzyka”. Ogólny zbiór słów gwary złodziejskiej. Warszawa: Księgarnia F. Hoesicka 1922. 126 s.
- ŻZL – UDZIELA, Seweryn: Żargon złodziejski we Lwowie [rękopis datowany na 1892 r.; cit. per: RAK, Maciej: Kilka uwag o socjolekcie przestępczym polszczyzny przedwojennego Lwowa. In: Socjolingwistyka, 2016, nr 30, s. 133 – 145].

Bibliografia

- AKARTEL, Gustaw Michał: Specjalizacje złodziejskie w świetle quasi-semantyzmów (na materiale polskiego i rosyjskiego żargonu przestępczego). In: Acta Polono-Ruthenica, 2011, nr 16, s. 287 – 296.
- APPEL, Karol: Język i społeczeństwo. Lingwistyka i socjologia. Warszawa: Księgarnia Gebethnera i Wolffa 1908. 54 s.
- BREDLER, František: Slovník české hantýrky (tajné řeči zlodějské). Praha: Ferdinand Krompe 1914. 126 s.
- BRZEZINA, Maria: Polszczyzna Żydów. Warszawa: Państwowe Wydawnictwo Naukowe 1986. 616 s.
- BUDZISZEWSKA, Wanda: Żargon ochweśnicki. Łódź: Zakład im. Ossolińskich 1957. 108 s.
- DĄBROWSKA, Anna: Słownik eufemizmów polskich, czyli w rzeczy mocno, w sposobie łagodnie, Warszawa: Wydawnictwo Naukowe PWN 1998. 328 s.
- ESTREICHER, Karol: Gwara złoczyńców. Warszawa: Drukarnia Gazety Polskiej 1867. 47 s.
- ESTREICHER, Karol: Język złoczyńców. In: Rozmaitości. Pismo dodatkowe do Gazety Lwowskiej, 1859, nr 12, s. 89 – 92.
- ESTREICHER, Karol: Język złoczyńców. In: Rozmaitości. Pismo dodatkowe do Gazety Lwowskiej, 1859, nr 13, s. 97 – 100.
- ESTREICHER, Karol: Język złoczyńców. In: Rozmaitości. Pismo dodatkowe do Gazety Lwowskiej, 1859, nr 14, s. 105 – 110.

GELLER, Ewa: Jidysz – język Żydów polskich. Warszawa: Wydawnictwo Naukowe PWN 1994. 261 s.

GELLER, Ewa: Warschauer Jiddisch. Tübingen: Max Niemeyer 2001. 355 s.

GRABIAS, Stanisław: Język w zachowaniach społecznych. Lublin: Wydawnictwo Uniwersytetu Marii Curie-Skłodowskiej 1994. 382 s.

GRABIAS, Stanisław: O ekspresywności języka. Ekspresja a słowotwórstwo. Lublin: Wydawnictwo Lubelskie 1981. 214 s.

GRABIAS, Stanisław: Środowiskowe i zawodowe odmiany języka – socjolekty. In: Współczesny język polski. Red. J. Bartmiński. Lublin: Wydawnictwo Uniwersytetu Marii Curie-Skłodowskiej 2010, s. 240 – 250.

GRZEGORCZYKOWA, Renata: Obelga jako akt mowy. In: Poradnik Językowy, 1991, nr 5 – 6, s. 193 – 200.

HÁJEK, Václav: Hantýrka (tajná řeč) zlodějská ze zač. XIX. stol. In: Český lid, 1906, roč. XV, s. 46 – 48.

HORODYSKA, Halina: Zróznicowanie terytorialne polskiego słownictwa gwarowego z zakresu hodowli. In: Poradnik Językowy, 1963, nr 9, s. 379 – 390.

JUDA, Karl: Tajná řeč („hantýrka“) zlodějův a šibalů. S literárně-historickým úvodem Dra. Čeňka Zibrta. In: Český lid, 1902, roč. XI, s. 139 – 143.

KACZYŃSKA, Elżbieta – DREWNIAK, Dariusz: Ochrona. Carska policja polityczna. Warszawa: Wydawnictwo Bellona 1993. 149 s.

KAMIŃSKA-SZMAJ, Irena: Agresja językowa w życiu publicznym. Leksykon inwektyw politycznych (1918 – 2000). Wrocław: Wydawnictwo Uniwersytetu Wrocławskiego 2007. 370 s.

KANIA, Stanisław: Grypsera. In: Poradnik Językowy, 1972, nr 10, s. 597 – 602.

KEMPF, Zdzisław: Dwa aspekty wyrazów negatywnych dotyczących zwierząt. In: Język Polski, 1989, R. LXIX, nr 2 – 3, s. 208 – 209.

KEMPF, Zdzisław: Wyrazy „gorsze” dotyczące zwierząt. In: Język Polski, 1985, R. LXV, nr 2 – 3, s. 125 – 144.

KOŁODZIEJEK, Ewa: „Rozkminianie” gwar tajemnych. In: Język a kultura. Tom 21: Tabu w języku i kulturze. Red. A. Dąbrowska. Wrocław: Wydawnictwo Uniwersytetu Wrocławskiego 2009, s. 225 – 232.

KOŁODZIEJEK, Ewa: Człowiek i świat w języku subkultur. Szczecin: Wydawnictwo Naukowe Uniwersytetu Szczecińskiego 2005. 320 s.

KRÓLIKOWSKA, Sławomira: O współczesnym słownictwie przestępców. In: Zeszyty Naukowe Uniwersytetu Łódzkiego – Nauki Humanistyczno-Społeczne. Seria 1, 1975, nr 110, s. 55 – 77.

MAŁOCHA-KRUPA, Agnieszka: Żydowskie zapożyczenia leksykalne w socjolekcie przestępczym. In: Język a kultura. Tom 10: Język subkultur. Red. J. Anusiewicz, B. Siciński. Wrocław: Towarzystwo Przyjaciół Polonistyki Wrocławskiej 1994, s. 135 – 170.

MARK, Aharojn: Słownik polsko-jidysz. Kraków: Wydawnictwo Austeria 2016. 1908 s.

MIERZWA, Janusz: O umundurowaniu urzędników administracji ogólnej w Polsce międzywojennej. Krakowskie Studia z Historii Państwa i Prawa, 2016, nr 4, s. 525 – 546.

MILEWSKI, Stanisław: Gwara przestępcza i jej przenikanie do języka ogólnego. In: Poradnik Językowy, 1971, nr 2, s. 92 – 101.

MISIUK, Andrzej: Historia policji w Polsce. Od X wieku do współczesności. Warszawa: Wydawnictwa Akademickie i Profesjonalne. Grupa Kapitałowa WSiP 2008. 228 s.

MORAWSKI, Jacek: O potrzebie badania gwary przestępczej. In: Przegląd Penitencjarny, 1968, R. 17, nr 1, s. 72 – 80.

MOSIOŁEK, Katarzyna: Stereotypy psa zawarte w języku polskim. In: Poradnik Językowy, 1992, nr 4, s. 301 – 304.

OBARA, Jerzy: Teoretyczne problemy kalkowania. Wrocław: Wydawnictwo Uniwersytetu Wrocławskiego 1989. 128 s.

ODALOŠ, Pavol: Sociolekt/slang – teória, výskum, výstupy, perspektívy. In: Studia slavica, 2009, zv. XIII, s. 85 – 90.

ODALOŠ, Pavol: Sociolekty v basketbalovom a penitenciárnom prostredí. Banská Bystrica: Univerzita Mateja Bela 1997. 92 s.

ORYŃSKA, Anna: Zasady komunikowania w gwarze więziennej – tabu i eufemizmy. In: Język a kultura. Tom 1: Podstawowe pojęcia i problemy. Red. J. Anusiewicz, J. Bartmiński. Wrocław: Wiedza o Kulturze 1991. s. 191 – 203.

PACUŁA, Jarosław: Kilka zapomnianych ekspresywnych nazw strażników więzennych. (Nie)oczywista proveniencja. In: Świat Słowo, 2019a, R. 33, nr 2, s. 245 – 258.

PACUŁA, Jarosław: O kilku judaikach w polskim socjolekcie przestępczym. In: Linguistica Copernicana, 2019b, nr 16, s. 363 – 379.

PACUŁA, Jarosław: Metafory awifauniczne w polskim socjolekcie przestępczym (XIX w. – lata 20. XX w.). In: Orbis Linguarum, 2020a, nr 53, s. 307 – 329.

PACUŁA, Jarosław: Nie tylko *klawisz*, nie tylko *ment* – z historii kilku socjolektałnych nazw policjantów i funkcjonariuszy więziennych. In: Poznańskie Studia Polonistyczne. Seria Językoznawcza, 2020b, t. 27, nr 1 [in publishing, in edition].

PEISERT, Maria: Formy i funkcje agresji werbalnej. Próba typologii. Wrocław: Wydawnictwo Uniwersytetu Wrocławskiego 2004. 226 s.

PODZIMEK, Jaroslav: Slovníček „Světská hantýrka”. Praha: MNO – Bezpečnostní služba 1937.

PRZYBYLIŃSKI, Sławomir: Podkultura więzienna. Wielowymiarowość penitencjarna. Kraków: Oficyna Wydawnicza Impuls 2005. 273 s.

PUZYŃNINA, Jadwiga: Język wartości. Warszawa: Wydawnictwo Naukowe PWN 1992. 264 s.

RADKOVÁ, Lucie: Jak se mluví za zdi českých věznic. Ostrava: Ostravská univerzita 2012. 165 s.

RASZEWSKA-ŻUREK, Beata: Ewolucja niektórych elementów stereotypu psa w polszczyźnie. In: Studia z Filologii Polskiej i Słowiańskiej, 2010, nr 45, s. 65 – 80.

REJTER, Artur: Leksyka ekspresywna w historii języka polskiego. Kulturowo-komunikacyjne konteksty potoczności. Katowice: Wydawnictwo Uniwersytetu Śląskiego 2006. 272 s.

STĘPŃIAK, Klemens: Nazwy gwary złodziejskiej. In: Poradnik Językowy, 1973, nr 4, s. 210 – 222.

SZASZKIEWICZ, Maciej: Tajemnice grypserki. Kraków: Wydawnictwo Instytutu Ekspertyz Sądowych 1997. 306 s.

SZKIŁADŹ, Hipolit: Przenośne znaczenia i przenośne użycia wyrazów (cz. 1). In: Poradnik Językowy, 1960a, nr 9, s. 388 – 403.

SZKIŁADŹ, Hipolit: Przenośne znaczenia i przenośne użycia wyrazów (cz. 2). In: Poradnik Językowy, 1960b, nr 10, s 440 – 448.

ŚWIDA, Hanna – ŚWIDA, Witold: Młodociani przestępcy w więzieniu. Warszawa: Państwowe Wydawnictwo Wiedza Powszechna 1961. 290 s.

TOMASZEWSKI, Jerzy – ŻBIKOWSKI, Andrzej (eds.): Żydzi w Polsce. Życie i kultura. Leksykon. Warszawa: Cyklady 2001. 572 s.

UŁASZYN, Henryk: Język złodziejski. Łódź: Łódzkie Towarzystwo Naukowe 1951. 90 s.

ŻARSKI, Waldemar: Pies – ewolucja pojęcia i jego realizacji leksykalnych w polszczyźnie. In: Pies w kulturach świata. Red. E. Skorupska-Raczyńska, J. Rutkowska, J. Żurawska-Chaszczewska. Gorzów Wielkopolski: Wydawnictwo Państwowej Wyższej Szkoły Zawodowej 2012, s. 77 – 88.

БАЛДАЕВ, Данциг Сергеевич: Словарь блатного воровского жаргона. Т. 2. Москва: Кампана 1997. 172 с.

ГНАТЮК, Галина Макарівна – ГОРОДЕНСЬКА, Катерина Григорівна – ГРИЩЕНКО, Арнольд Панасович [et al.]: Словотвір сучасної української літературної мови, Київ: Наукова думка 1979. 405 с.

ГРАЧЁВ, Михаил Александрович: От Ваньки Каина до мафии. Прошлое и настоящее уголовного жаргона. Санкт-Петербург: Авалон, Азбука-классика 2005. 382 с.

КОЗИЦЬКИЙ, Андрій – БІЛОСТОЦЬКИЙ, Степан: Кримінальний світ старого Львова. Львів: Афіша 2001. 230 с.

КУЧИНСКИЙ, Александр Владимирович: Преступники и преступления. Блатной телеграф. Тюремный архивы. Донецк: Сталкер 1998. 395 с.

КУЧИНСКИЙ, Александр Владимирович: Преступники и преступления. Лагерная живопись, уголовный жаргон. Донецк: Сталкер 1998. 392 с.

МИРТОВ, Алексей Василькович: Донской словарь. Материалы к изучению лексики донских казаков, Ростов на Дону: б.и. 1929. 416 с.

RECENZIE A SPRÁVY

Jana HOFFMANNOVÁ, Jiří HOMOLÁČ, Kamila MRÁZKOVÁ (Eds.): *SYNTAX MLUVENÉ ČEŠTINY*. Praha: Academia 2019. 396 s. ISBN 978-80-200-2961-4

Publikácia *Syntax mluvené češtiny* nadväzuje na celý rad jestvujúcich opisov a výkladov syntaxe češtiny (napr. Daneš – Grepl – Hlavsa, 1987; Karlík – Nekula – Rusínová, 1995; Grepl – Karlík, 1998; Štícha et al. 2013; Panevová et al. 2014 a i.), v rámci ktorých nachádzame aj práce zamerané na syntax hovorených prejavov (napr. Müllerová, 1994). Jestvujúce teoreticko-metodologické rámce uplatňované pri opise syntaktických javov sa v práci prepájajú s výskumami z oblasti interakčnej lingvistiky a konverzačnej analýzy. Autori kompendia rovnako nadväzujú na jestvujúce české práce z oblasti výskumu nárečovej syntaxe.

Kompendium pozostáva z predhovoru a deviatich relatívne samostatných kapitol, v ktorých sa analyzujú vybrané aspekty syntaxe hovorených prejavov. Dôležitou súčasťou práce je zoznam používaných transkripčných značiek uplatňovaných pri prepise nahrávok hovorených prejavov.

V úvodnom predhovore Jany Hoffmannovej sa konzistentne predstavujú základné teoretické východiská opisu syntaxe hovorených prejavov integrujúce spomenuté prístupy a koncepcie, pričom sa upozorňuje na viaceré teoretické i praktické problémy vyplývajúce z pokusu o zmysluplné zjednotenie týchto dvoch výskumných línií (závislostná syntax verzus pragmatická syntax). Autorka v predhovore opisuje prijaté riešenia komplikovaných terminologických otázok, ktoré boli dané jednak doterajšou orientáciou syntaktických výskumov na písaný jazyk, jednak rozdielnymi terminologickými tradíciami uplatňovanými pri označovaní slovných druhov. Z ďalších výskumných inšpirácií, ktoré autori uplatnili pri analýzach, možno spomenúť teoreticko-metodologické východiská kognitívnej lingvistiky, teórií modálnosti, textovej syntaxe, ako aj fonetických prístupov.

Pri získavaní materiálu sa autori opierali o metódy korpusovej lingvistiky. Materiálovým východiskom výskumov sú jestvujúce korpusy hovorenej češtiny, najmä ORAL2013 spolu s niektorými staršími korpusmi (ORAL2006, ORAL2008), ďalej ORALv1 (ide o súhrnný korpus, ktorý autori využívali najmä v poslednej fáze výskumov) a ORTFON. V prípade daných zdrojov ide o korpusy neformálnych, nepripravených, neverejných rozhovorov dvoch a viacerých hovoriacich rôzneho veku, vzdelania a z rôznych regiónov Českej republiky. Ďalšie zdroje využívané pri analýzach oscilovali medzi verejnými a neverejnými rozhovormi (napr. dialógy mladých ľudí v dopravných prostriedkoch, nahrávky z pražských reštaurácií, záznamy jednaní obecných zastupiteľstiev a pod.). Okrem spomínaných dát sa pri analýze využíval aj korpus DIALOG, založený na videonahrávkach a prepisoch televíznych dialogických relácií. Doplnkovo sa pri výskume vybraných javov uplatnili aj ďalšie korpusy ako Pražský mluvený korpus, Brněnský mluvený korpus, DIALEKT, písané korpusy radu SYN a tiež Pražský závislostný korpus mluvené češtiny.

V kapitole I/ *Temporalita a interakce v rozhovorech: syntaktické a prozodické aspekty projektivity a „dodatků“* (autori M. Havlík a E. Zaepernicková) sa opisujú základné východiská tzv. on-line syntaxe, ktorá predstavuje konzistentný rámec na analýzu hovorených prejavov. Koncepčne je on-line syntax ukotvená v interakčnej lingvistike, resp. konverzačnej analýze a jej východiskom pri charakteristike hovorených prejavov je systematický opis organizácie striedania hovoriacich v rozhovore. Tento systém pozostáva z dvoch komponentov (z tzv. replikového konštrukčného komponentu a komponentu pridelujúceho repliku) a súboru pravidiel, ktoré sa uplatňujú v mieste príhodnom na vystriedanie (MPV) tzv. replikovej konštrukčnej jednotky (ide o jednotku, ktorá je základom replikového konštrukčného komponentu, pričom replikový konštrukčný komponent môže byť tvorený jednou alebo viacerými replikovými konštrukčnými jednotkami; autori kapitoly sa v tejto súvislosti rozhodli používať vzhľadom na českú terminologickú tradíciu namiesto termínu „repliková konštrukčná jednotka“ termín „výpoved“). Replika môže byť konštruovaná tak, že je v nej zabudovaný komponent vyberajúci nastupujúceho hovoriaceho (v takom prípade má daný účastník komunikácie oprávnenie i záväzok prevziať repliku); ak tento komponent v replike zabudovaný nie je, na najbližšom MPV repliku prevezme ten, kto sám seba zvolí za nastupujúceho hovoriaceho; pokiaľ nik repliku neprevezme, môže v nej pokračovať aktuálny hovoriaci.

Mechанизmus, ktorý slúži na hladké a bezproblémové vystriedanie sa hovoriacich v rozhovore, predstavuje tzv. projektivita, ktorá sa definuje ako schopnosť hovoriacich predvídať (na základe toho, čo bolo povedané) a identifikovať miesta vhodné na výmenu komunikačných rolí (napr. začiatok výpovede *bagr má...* projektuje len určitý typ predmetu, a to tak z hľadiska gramatického stvárnenia, ako aj sémantickej charakteristiky). Projektivita sa opisuje vo vzťahu k závislostnej syntaxi, slovosledu, prozódii, sémantike a slovným druhom. V rámci opisu prozodického priebehu rozvíjanej repliky sa osobitá pozornosť venuje tzv. *uptalku*, výraznému stúpnutiu hlasu na konci výpovede, ktoré sa češtine šíri pravdepodobne pod vplyvom angličtiny. Konštatuje sa, že základnou funkciou *uptalku* je diskurzívna a interakčná funkcia a že je používaný ako spätná väzba na overenie reakcie poslucháčov.

Projektivita súvisí taktiež s možnosťou hovoriacich vrátiť sa k tomu, čo už bolo povedané, či už vo forme opráv, alebo doplnení predchádzajúcich výrokov. Tieto dodatky, v konverzačnej analýze označované aj ako inkrementy, sa opisujú takisto z hľadiska striedania hovoriacich v rozhovore, pričom inkrementálnosť sa považuje za dôležitú črtu hovorených prejavov. Na základe rôznych hľadísk sa klasifikujú dodatky, ktoré sú prozodicky integrované do hostiteľskej výpovede, a dodatky, ktoré takto integrované nie sú. V prípade, že je medzi dodatkom a hostiteľskou výpovedou prozodický predeľ, rozlišujú sa dodatky v podobe nahradenia (tzv. *prelepky*) a tzv. vlastné inkrementy. Z hľadiska syntaktického vzťahu k hostiteľskej výpovedi sa rozlišujú tzv. *vlepky* (dodatky, ktoré sú pripojené tak, že by ich bolo nutné vložiť doprostred hostiteľskej výpovede) a *prilepky* (dodatky, ktoré sú náležite pripojené k hostiteľskej výpovedi i na svojom mieste).

Následne sa fungovanie týchto kategórií analyzuje na materiáli češtiny, konkrétne ide o päť hodinových nahrávok neformálnych rozhovorov. Autori poukazujú na to, že v prípade jazykov s voľným slovosledom, medzi ktoré patrí aj čeština, je náročné identifikovať prípady, keď možno jednoznačne rozlíšiť dodatok a jeho hostiteľskú výpoved, ak je dodatok do hostiteľskej výpovede prozodicky integrovaný. Podobne vznikajú problémy pri delimitácii *vlepkov* a *prilepkov*, najmä pokiaľ ide o postponované zhodné atribúty (zhodný atribút môže byť

postponovaný, pokiaľ plní rematickú funkciu, avšak jeho štandardné umiestnenie je pred riacim substantívom), ako aj pri delimitácii prílepkov a prelepkov (napríklad pri explicitnom vyjadrení podmetu, tu sa autori prikláňajú k možnosti hodnotiť ho ako prelepek, pri ktorej dodatočne vyjadrený podmet „prelepi“ prázdnu, resp. neobsadenú pozíciu¹). V tejto súvislosti sa tiež analyzuje problematika vetného prízvuku a dôrazu, najmä prípady, keď sa dôraz uplatňuje na predposlednom slove výpovede.

Kapitola III/ *Verbálne signalizované sebaopravy nahrazením ve verejných mluvených textech* (autori K. Mrázková a J. Homoláč) sa zameriava na výskum syntaxe opráv.² Okrem stručného uvedenia do problematiky pred samotnou vlastnou analýzou predstavujú konzistentné teoretické východiská syntaxe opráv. Opravu spolu s Celiou Kitzingerovou (2013, s. 229) autori vymedzujú ako súbor postupov, ktorými účastník komunikácie preruší prebiehajúce komunikačné správanie, aby sa pokúsil vyriešiť možný problém týkajúci sa hovorenia, počúvania alebo porozumenia hovorenému. Podľa iniciátora alebo pôvodcu opravy v zhode s ďalšími autormi vymedzujú (i) opravy iniciované a realizované tým istým hovoriacim, (ii) opravy iniciované komunikačným partnerom a realizované hovoriacim, (iii) opravy iniciované hovoriacim a realizované komunikačným partnerom a (iv) opravy iniciované a realizované komunikačným partnerom. Pokiaľ ide o vnútornú organizáciu sebaopravy, rozlišuje sa najjednoduchšia sebaoprava, pozostávajúca len z reparanda a vlastnej opravy, a štruktúra, v ktorej medzi reparandom a vlastnou opravou stojí verbálny (napr. *pardon*, *promiňte*) alebo neverbálny signál opravy (napr. prerušenie slova). Z hľadiska textových operácií, ktorými sú sebaopravy realizované, sa rozlišuje 1. vloženie, 2. vypustenie, 3. nahradenie a 4. reformulácia prvkov. Čo sa týka zapojenia sebaopravy do syntaktickej stavby výpovede, viaceré práce poukazujú na to, že hovoriaci sa usilujú implantovať sebaopravu do štruktúry výpovede tak, aby nedošlo k zmene syntaktickej stavby výpovede, a pri sebaoprave sa zvyčajne nevracajú pred jej začiatok.

Vlastná analýza v rámci tejto kapitoly zahŕňa výskum 278 verbálne signalizovaných sebaopráv³ identifikovaných vo verejných hovorených prejavoch (okrem korpusu DIALOG mali autori k dispozícii prepisy 8 hodín záznamov verejných zasadnutí zastupiteľstiev) a kontrolnú vzorku 100 verejne signalizovaných sebaopráv z korpusu ORALv1. Autori sa koncentrujú na analýzu opráv v slovesnej fráze, mennej fráze, predložkovej fráze a na opravy s návratom na začiatok klauzy. Osobitne sa tiež analyzujú verbálne signály sebaopráv nahrazením. Vzťah vlastnej opravy k pôvodnej výpovedi i k tomu, čo nasleduje, sa uchopuje prostredníctvom pojmu syntaktickej projektivity: nahradenie je projektované pôvodnou výpovedou, resp. časťou frázy, ktorej je reparandum súčasťou, a vlastná oprava projektuje ďalšie pokračovanie výpovede. Práve na základe tohto mechanizmu možno vysvetliť, prečo hovoriaci môžu oprava-

¹ S týmto riešením je možné súhlasiť, dané tvrdenie by bolo možné spresniť v tom zmysle, že mikrovalenčná realizácia podmetu je „prepeňá“ jeho makrovalenčnou realizáciou, porov. Karlík (2000).

² Autori v tejto časti nepracujú so zavedeným termínom „rektifikácia“, ktorý sa uplatňuje v rámci tradičných opisov syntaxe, porov. Karlík (2017).

³ Autori konštatujú, že v pozícii verbálnych signálov sebaopráv sa najčastejšie objavujú výrazy *nebo*, *pardon*, *teda*, *respektive*, *promiňte*, *vlastne* a *tedy*. Nespomínajú však iné typy signalizátorov, ktoré sa uvádzajú v tradičných gramatikách, napr. komparatívy (*spíše*, *lépe*, *raději*) alebo výrazy komparatívom modifikované (*přesněji řečeno*), porov. Karlík (2017). Nie je zrejmé, či tieto výrazy autori v materiáli neskúmali alebo sú pre hovorené prejavy netypické.

viť len reparandum a nemusia opakovať celú frázu, resp. prečo len vo výnimočných prípadoch realizujú vlastnú opravu tak, že táto oprava neprojektuje ďalšie pokračovanie výpovede.

V kapitole III/ *Překryvy replik* (autori Z. Komrsková, P. Poukarová a M. Havlík) sa analyzujú prípady, keď v rozhovore dochádza k súbežnému prehovoru dvoch alebo viacerých hovoriacich (na rozdiel od prerušenia, tzv. „skočenia do reči“, k danému javu nemusí dôjsť úmyselne). Autori opisujú dva typy situácií, ktoré vedú k vzniku prekryvov: (1) aktuálny hovoriaci dokončí svoju výpoveď a ukončuje repliku a v danom okamihu sa repliku pokúsi prevziať viac než jeden z účastníkov rozhovoru, doterajších recipientov (hovorí sa o tzv. súbežnom začiatku), (2) aktuálny hovoriaci sa rozpoznateľne blíži ku koncu svojej repliky a nasledujúci hovoriaci preberie svoju repliku ešte skôr, než ju doterajší hovoriaci dokončí (tu sa v teoretických prácach hovorí o tzv. terminálnom prekryve). Pokiaľ ide o typy prekryvov replík, podľa začiatku ich autori delia na *úmyselné* a *neúmyselné* a podľa priebehu na *kompetitívne* a *kooperatívne*.

Vlastná analýza prekryvov sa zakladá na skúmaní 20 nahrávok z korpusu ORAL, pričom počet prekryvov v jednej nahrávke sa pohyboval od 145 do 22 (na hornom konci škály tak možno evidovať 6,2 prekryvov za minútu a na dolnom konci 1,1 prekryvu za minútu). Hoci z pohľadu konverzačnej analýzy existuje tendencia vyhýbať sa súbežnému hovoreniu, autori na základe analýzy materiálu identifikovali tie komunikačné momenty, ktoré vznik prekryvov môžu podmieniť: ide najmä o prípady, keď doterajší poslucháč kladie hovoriacemu otázky (ne)súvisiace s témou, keď sa hovoriaci usiluje budovať svoj paralelný tematický rámec, hovoriaci je zastavený, aby vysvetlil aspekt svojho rozprávania, doterajší poslucháč pomáha hovoriacemu prekonať formulačné problémy a pod.

Kapitola IV/ *Reprodukované (jednoslabičné) nepřízvučné začátky výpovědí a dialogických replik v mluvené češtině* (autori J. Hoffmannová a O. Richterová) skúma jav pomerne bohato reflektovaný v zahraničnej aj českej literatúre, problematiku jednoslabičných nepřízvučných výrazov stojacich na začiatku syntaktických jednotiek. Hneď v úvode autori upozorňujú na fakt, že jedným z problémov súvisiacich s touto problematikou je otázka identifikácie začiatku syntaktických jednotiek v hovorenom prejave, keďže namiesto ostrých, ohraničených jednotiek typických pre písaný text v hovorených prejavoch nachádzame neurčité, rozplývavé hranice jednotlivých úsekov, časté dodávanie, navrstvovanie, juxtapozičné priraďovanie, množstvo opráv, „falošných štartov“ a pod., čo výrazne sťažuje segmentáciu hovoreného prejavu.

Materiálovo sa táto kapitola zakladá na analýze 2018 dokladov vyexcerpovaných z korpusu ORAL. Na základe skúmania korpusových dát autori tejto kapitoly dospeli k viacerým dôležitým zisteniam: potvrdili sa predpoklady z teoretických prác, že spomínané slovosledné začiatky sa uplatňujú po prozodických predeloch, hezitčných zvukoch a tzv. kontinuátoroch (*hmm* a podobné signály) a často tiež pri striedaní komunikačných partnerov. Identifikovali tiež najfrekvencovanejšie klitiky uplatňujúce sa pri tomto type slovosledu (v poradí *sem, si, se, sme, ti, by, bych, ses/seš*, zanedbateľný bol výskyt tvarov *mi, mu, tě, ho, jim, mě, jí/jí*). Pokiaľ ide o interpretáciu takýchto slovosledných realizácií, autori ich vo väčšine prípadov chápu ako výsledok eliptických procesov (napr. ako elipsu zámenných komponentov vo funkcii podmetu alebo predmetu, časticových výrazov a pod.), hoci v niektorých prípadoch poukazujú na nemožnosť jednoznačného vyhodnotenia slovoslednej štruktúry ako výsledku elipsy, resp. slovoslednej inverzie (napr. *si to zapamatujte* = „tak si to zapamatujte“ alebo „zapamatujte si

to“). Pokiaľ ide o obsahové aspekty spojené so vznikom spomínaných slovosledných stvárnení, v niektorých prípadoch sa takéto slovosledné začiatky spájajú s istými tematickými posunmi či čiastkovými zmenami v rámci centrálnej hypertémy. Ako relevantné sa pri vzniku daných slovosledných podôb ukazujú aj syntaktickoštruktúrne aspekty ako opakovanie, opravy, upresňovanie, parentéza, apoziopéza, strata výpovednej perspektívy a pod.

V kapitole *VI/ Reprodukce řeči/myšlení v mluvených projevech* sa jej autori (J. Hoffmannová, Z. Komrsková, P. Poukarová a E. Zaepernicková) zaoberajú problematikou reprodukcie reči a myslenia, ktorej analýza bola pomerne donedávna doménou písaných, najmä umeleckých textov (rozlišovanie priamej a nepriamej reči a ďalších prechodných foriem, ktoré poznáme aj z teórie literatúry). V úvodnej časti sa opisuje výskum reprodukcie reči a myslenia v prácach zahraničných aj českých autorov jednak v písomných komunikátoch, jednak v najnovších prácach najmä z oblasti konverzačnej analýzy a sociolingvistiky zameraných na hovorené prejavy.

Vlastná analýza zahŕňa najmä výskum rôznych tvarov slovesa *říct/říkat*, okrajovo sa pozornosť venuje aj prípadom, v ktorých chýba rámcový segment s explicitnými signálmi reprodukcie prehovoru, ako aj formám reprodukcie reči a myslenia s výrazom *prý*. Samotná kvantitatívna analýza verba dicendi má viacero úskalí, ktoré si autori uvedomujú. Možnosť precízneho kvantitatívneho vyhodnotenia reprodukčného fungovania tohto slovesa komplikuje častá dištancia medzi rámcovým segmentom a reprodukovanou rečou, resp. jednoznačná identifikácia prípadov, v ktorých formy daného slovesa neuvádzajú reprodukovajúcu reč (autori vyradili viacero prípadov jeho použitia, napr. plurálové tvary *říkají, říkali, říkali jsme*). Samotný výskum sa koncentroval na problematiku pozície rámcového segmentu, podiel dokonavých a nedokonavých foriem, minulého a prítomného času, tvarov 1. a 3. osoby slovesa hovorenia v rámcovom segmente, na porovnanie reprodukcie vnútornej a vonkajšej reči, priamej a nepriamej reči, predel medzi rámcovým segmentom a reprodukciou reči, ďalšie signály reprodukcie, porovnanie reprodukcie cudzej a vlastnej reči a výskyt *prý/prej* ako signálu reprodukcie. K zaujímavým zisteniam autori dospievajú najmä porovnaním korpusu ORAL, ktorý zahŕňa neformálne, neverejné a nepripravené rozhovory, a korpusu DIALOG, v ktorom nachádzame záznamy televíznych dialogických relácií (žánrovo heterogénnych, napr. interview, debaty, talk show a pod.). Jedným z podstatných rozdielov medzi týmito dvoma oblasťami hovorených prejavov je napríklad nerovnaká distribúcia formy *říkám* (v korpuse ORAL ide o podiel 1,5 % oproti 57 % v korpuse DIALOG), pri ktorej dominuje nereprodukčné použitie. To sa zvlášť pri tvare 1. osoby spája s tzv. ego-rétorikou, teda s kontaktoými, komentárovými, zdôrazňovacími, metarečovými a inými funkciami. Podobne disproporčne je zastúpený aj tvar *říká* (8 % v korpuse ORAL verzus 35 % v korpuse DIALOG), pre ktorý je navyše v korpuse DIALOG charakteristický odlišný spôsob použitia. Na rozdiel od dát z korpusu ORAL sa táto forma v korpuse DIALOG používa pri reprodukcii reči konkrétnych subjektov, inštitúcií, ako aj rôznych písaných textov. Ďalším zaujímavým výsledkom analýzy je zistenie o relatívne nízkom výskyte výrazu *prý/prej* v korpuse DIALOG (111 dokladov oproti 1400 dokladom z korpusu ORAL). Výraz *prý/prej* funguje vo výpovediach ako signál reprodukcie, pričom sa môže vo výpovedi vyskytovať spolu s tvarmi slovesa hovorenia, ale i bez nich. Autori tiež konštatujú, že v prípade redukovaných rámcových segmentov môže byť pozícia tejto častice rôzna – môže sa realizovať ako súčasť rámcového segmentu alebo ako súčasť reprodukovanej reči.

V tejto súvislosti možno uviesť dve drobné pripomienky: vzhľadom na pozíciu vo vzťahu k spájaciemu operátoru sa v prípadoch typu *vona prej že se to nesmí* konštatuje, že analyzovaná časť tvorí súčasť rámcového segmentu; podľa všetkého to platí len formálne, ale nie funkčne, keďže v prípade (hypotetickej) neredukovanej formy *vona prej říká že se to nesmí* by na rozdiel od redukovanej formy nešlo o reprodukciu obsahu vedľajšej vety (= *vona říká: to se nesmí*), ale celej súvetnej štruktúry (= niekto hovorí, že *ona říká, že se to nesmí*).⁴ Po druhé, autori správne konštatujú, že pozícia častice *prý/prej* úzko súvisí s otázkou, či daný výraz patrí výhradne do repliky toho, kto reprodukuje, alebo či funkčne a sémanticky zasahuje aj do samotnej reprodukovanej reči. Námetom perspektívnych výskumov by preto mohol byť opis a odlišenie prípadov tzv. dvojitej signalizácie reprodukcie od reprodukcie reprodukovaného (štruktúra *Marketa se prý zpatatovala, říkala Staňa* sa dá interpretovať dvojako: *Staňa říká: Marketa se zpatatovala* alebo *Staňa říkala: Markéta se prvý zpatatovala*). Pri opise funkčného diapazónu častice *prý/prej* autori tiež uvažujú o prípadoch, keď je daná jednotka okrem významu reprodukcie nositeľom epistemických modálnych významov a signálom neistoty, pochybnosti, nedôvery k reprodukovanému cudziemu výroku. Presnejšie kritériá na delimitáciu prípadov, keď sa danou jednotkou signalizuje tzv. epistemický agnosticizmus hovoriaceho⁵ („nevím, či platí P“) alebo neistota, pochybnosť hovoriaceho („pochybujem, že platí P“), však autori nevymedzujú⁶ (v prípade hovorených prejavov by jednou z možností mohlo byť aj intonačné stvárnenie). Otázka, či je v prípade výrazu *prý/prej* epistemický významový komponent pevnou súčasťou významu jednotky alebo vzniká na základe tzv. konverzačnej implikatúry (a za akých kontextových podmienok),⁷ tak ostáva otvorená.

Kapitola *VII/ Některé specifické syntaktické konstrukce příznačné pro mluvenou češtinu* (autor J. Zeman) sa venuje analýze troch syntaktických javov: zeugmy, anakolútu a nepravej hypotaxy (v rámci tzv. nepravých vzťahných viet). Jej autor rámcuje ich analýzu uvedením do problematiky, v ktorom ilustruje špecifiká spontánných, nepripravených hovorených prejavov, najmä pokiaľ ide o schopnosť lineárneho usporiadania výpovede. Poukazuje sa tu na istú terminologickú neadekvátnosť pri označovaní istých syntaktických javov uplatňujúcich sa v hovorených prejavoch (ako príklad možno uviesť terminologické označenia ako „odchýlky“, „chyby“, „nesystémové konštrukcie“, „nepravidelnosti“, „narušenia“, „defekty“ a pod.), v ktorej sa odráža tradičná orientácia lingvistiky na písaný jazyk a inklinácia opisovať syntaktickú výstavbu cez „prizmu“ písaných textov. Samotná autorova analýza vybraných javov má

⁴ Zdá sa, že elipsa slovesa hovorenia v týchto typoch štruktúr umožňuje predsunutie signálu reprodukcie v podobe výrazu *prý/prej* pred spájací operátor uvádzajúci vedľajšiu vetu.

⁵ K termínu pozri Wiemer – Socka (2017a, 2017b).

⁶ Autori sa obmedzujú len na konštatovanie, že význam daného výrazu osciluje medzi sférou evidenciality a epistemickej modálnosti.

⁷ Podľa výskumov v slovenčine nie je epistemický komponent inherentnou súčasťou významu slovenskej ekvivalentnej jednotky *vraj* (porov. aj korpusový doklad *nevím, či je to pravda, že vraj odstřánil nějakého podnikatele*), epistemickú hodnotu daný operátor nadobúda na základe partikularizovaných konverzačných implikatúr (porov. napr. korpusový doklad *ako může být Dr. Wakefield antivaxer (odmítač očkovania), vodca či ikona antivaxerov, ak vraj (čo nie je pravda, ale skúsme si to predstaviť) chcel uviesť na trh svoju vlastnú vakcínu?*), porov. Ivanová (2019). Takisto nemožno súhlasiť s názorom, že daná jednotka nesie význam pochybnosti, nedôvery v kolokáciách s modálnym verbum *mať*. Na overenie tohto tvrdenia by bolo potrebné aplikovať jestvujúce testy, porov. Wiemer – Socka (2017a, 2017b).

pomerne ilustratívny charakter, najmä v prípade nepravkej hypotaxy (nepravých vedľajších viet vzťahných) chýba (aspoň približné) kvantitatívne zhodnotenie zastúpenia tohto javu, ako aj precíznejšie funkčné zdôvodnenie uplatnenia nepravkej hypotaxy v hovorených prejavoch (tu sa núkala aj možná komparácia s písanými textami).

Kapitola *VII/ Otázky v mluvené češtině* je rozsahovo stručnejšia. Autori (J. Zeman, J. Hoffmannová a L. Jílková) v jej úvodnej časti prinášajú podrobný prehľad o vymedzení a klasifikácii otázok v českej lingvistike, pričom sa usilujú postihnúť najmä vývin metodologických prístupov k jej výskumu. Terminologicky diferencujú medzi otázkami a opytovacími vetami, pričom vymedzujú tri základné predpoklady, prostredníctvom ktorých možno otázku vymedziť ako takú výpoveď, pri ktorej pýtajúci sa (i) má istý kognitívny deficit, (ii) chce byť o (ne)platnosti, resp. o doplnení propozičného obsahu informovaný, (iii) predpokladá, že adresát je o (ne)platnosti, resp. o doplnení propozičného obsahu informovaný a je ochotný túto informáciu pýtajúcemu sa poskytnúť a tým odstrániť jeho vedomostný deficit. Na základe kritéria (i) potom autori rozlišujú pravé a nepravé otázky (tie sa formou neodlišujú od pravých otázok, ale nepreferujú vedomostný deficit pýtajúceho sa; ide o výpovede s direktívnou funkciou, o tzv. rečnícke otázky, vyjadrenie údivu, zdvorilostné otázky a pod.).⁸ Samostatne potom vyčleňujú tzv. skúšobné otázky, ktoré neslúžia na odstránenie kognitívneho deficitu pýtajúceho sa, ale skúmajú možný kognitívny deficit komunikačného partnera. Zo širokého diapazónu možných výskumných cieľov súvisiacich s fungovaním otázok v hovorenej komunikácii sa autori zameriavajú na niekoľko vybraných okruhov: v rámci pravých otázok si bližšie všímajú fungovanie doplnovacích otázok, a to najmä pozíciu signalizátora vedomostného deficitu (teda opytovacieho zámene) v štruktúre výpovede; v rámci nepravých otázok sa sústreďa najmä na výpovede s výrazmi *jak* a *až tak* ako nositeľmi rôznorodých pragmatických hodnôt (údiv, prekvapenie, pochybnosť, nedôvera, nesúhlas, kritika a pod.).

Kapitola *VIII/ Interakční dativ v běžně mluvené češtině* sa zaoberá problematikou tzv. interakčného datívu a jeho funkciami v hovorených prejavoch. Jej autorka Mirjam Fried sa problematike datívu venovala už vo svojich skorších prácach. Hneď na začiatku kapitoly sa poukazuje na polyinterpretáčnosť niektorých štruktúr s datívom, v ktorých môže tento pád plniť funkciu (i) valenčného datívu, (ii) nevalenčného prospechového datívu (viaceré práce v tejto súvislosti hovoria o tzv. benefaktívno-posesívnej sémantike, pozri bližšie Kysel'ová, 2012) alebo (iii) pragmatického interakčného datívu (termín inštaluje autorka, správne poukajúc na terminologickú neadekvátnosť termínu etický datív), napr. (*Von ti vzal i chleba.* = i) pro tebe, ii) tvůj chleba, iii) představ si. Za mimoriadne dôležitý považujeme autorkin pokus delimitovať prípady nevalenčného prospechového datívu a interakčného datívu na základe vybraných kritérií, medzi ktoré patrí: i) referenčné kritérium (datív prospechu referuje na účastníka deja, interakčný datív na účastníka konverzácie, vzhľadom na tento fakt možno interakčný datív vyjadriť len zámenami 1. a 2. osoby), ii) formálne kritérium (pri interakčnom datíve je možné použitie len atonickej formy zámene), sémantické kritérium (datív prospechu

⁸ Autori bližšie vzťah medzi otázkou a opytovacou vetou detailnejšie neopisujú. Aj z naznačeného vymedzenia je zjavné, že nepravé otázky stricto sensu otázkami nie sú (napr. možné analogické termíny typu „nepravý rozkaz“ či „nepravé oznámenie“ sa v teoretických prácach nepoužívajú), sú to opytovacie vety s inou ilokučnou funkciou, než je funkcia iterogatívna. Používanie termínu „nepravá otázka“ môže byť dané istou terminologickou konvenciou, ako aj skutočnosťou, že práve opytovacia veta je prototypickou komunikačnou výpovednou formou na vyjadrenie otázky.

vyjadruje nepriamy zásah, resp. nepriamy záujem na udalosti, interakčný datív vyjadruje celé spektrum pragmatických významov orientovaných na interpersonálne vzťahy a intersubjektívne funkcie). Napriek takto vymedzeným delimitačným kritériám dochádza medzi datívom prospechu a interakčným datívom často k prekryvaniu a niektoré doklady nie sú jednoznačne interpretovateľné. Za dôležité zistenie možno považovať predpoklad, že spúšťačom reinterpretácie propozičného prospechového datívu smerom k pragmatickým významom sú kontexty, v ktorých sa vyjadruje všeobecná referencia (napr. *prostě přideš domů a takhle ti tam prostě šla kulka* = autor tu opisuje prípad zo správ, komponent *ti* teda neodkazuje na nikoho z prítomných, ale možno mu pripísať interpretáciu „člověk přijde domů a představ si, letí tam kulka“).

Na základe analýzy materiálu autorka dochádza k viacerým zaujímavým zisteniam. Správne poukazuje na skutočnosť, že opis fungovania formy 2. osoby záměna interakčného datívu nemožno zredukovať na konštatovanie o jeho kontaktovej, nadväzovacej funkcii; jeho použitie je podľa autorky viazané na niekoľko sémantických okruhov: na vyjadrenie vysokej/neobvyklej miery, výrazu prekvapenia a tzv. miratívnosti. Pokiaľ ide o formu 1. osoby záměna (pri ktorej si logicky kladie otázku, ako sa jej použitie zlučuje s nepropozičným datívom ako primárne fatickou kategóriou orientovanou na záujem adresáta), singulárovú formu spája autorka s vyjadrením miratívnej funkcie (subjektívnej emocionality), ktorá sa uplatňuje v ustálených gramatických štruktúrach typu *to je mi + nominálny výraz*. V prípade plurálovej formy autorka podrobuje dôkladnej analýze otázku rozsahu jej referencie, poukazuje najmä na prípady exkluzívneho a inkluzívneho odkazovania,⁹ pričom práve exkluzívne odkazovanie považuje za odrazový mostík, pomocou ktorého dochádza k prechodu od sémantických datívov k datívom pragmatickým, keďže práve oslabená referencia vedie k erózii významu skutočného účastníka deja smerom k nereferenčnému, nepropozičnému vyjadreniu spojenému s hodnotiacou funkciou. Pri opise diskurzívnych vlastností inkluzívneho *nám* sa ako jeden z významov/funkcií postuluje vizuálne podložená evidencialita. Avšak v prípade formy *nám* nejde o vyjadrenie informačného zdroja, na základe ktorého hovoriaci zdôvodňuje svoje tvrdenie. V danom prípade skôr možno diskutovať o tom, akým spôsobom môžu datívne formy participovať vo výpovediach ako súčasť evidenčných stratégií, o význam/funkciu evidenciality však v daných prípadoch podľa nášho názoru nejde.

Kapitola IX/ *Diskurzívni markery* (autori A. Čermáková, L. Jílková, Z. Komrsková, M. Kopřivová a P. Poukarová) je venovaná problematike diskurzívnych markerov (DM), teda jednotiek, ktoré nie sú primárnymi nositeľmi sémantickej informácie, ale v komunikačnom procese sprostredkujú komunikačným partnerom predovšetkým pragmatické informácie. Autori kapitoly poukazujú v úvode na problémy spojené s postulovaním statusu a diapazónu týchto jednotiek vzhľadom na ich nejednoznačnú definíciu a terminologicky nejednotné uchopenia prítomné v koncepciách rôznych autorov. V podkapitolách zaoberajúcich sa prácami o DM autori predstavujú relevantnú literatúru na túto tému, a to najmä v zahraničnom a českom kontexte. Pri výpočte základných funkcií DM sa opierajú najmä o prácu Laurel Brintonovej (1996). V závislosti od diapazónu funkcií, ktoré môžu DM plniť, vymedzujú tri základné sku-

⁹ Rozdiel medzi dokladom *abys nám estě neomládla v tom křesle*, ktorý autorka interpretuje ako možný prípad exkluzívnej referencie (s vylúčením adresáta), a dokladom *a nerudni nám tady*, ktorý sa uvádza ako príklad na inkluzívne odkazovanie, však nie je celkom zrejmy.

piny DM, a to interakčné DM (vyjadrujú vzťah k poslucháčovi a ďalej sa členia na kontaktové, napr. *hej, hele, vole, počkej*, a responzné DM, napr. *ano, jasne, jo, ne, hmm, emm*), modálne DM (vyjadrujú vzťah k obsahu výpovede, napr. *myslím, řekneme*) a konektívne DM (vyjadrujú vzťah k organizácii prejavu, napr. *ale, jako, prostě, vyloženě, protože, teď, tak, hezitace*).

Gro deviatej kapitoly potom tvoria prípadové štúdie ilustrujúce fungovanie jednotlivých DM. Predstavené prípadové štúdie disponujú rovnakou štruktúrou: na začiatku sa pozornosť venuje lexikografickému spracovaniu príslušných jednotiek v českých výkladových slovníkoch, potom nasleduje stručný náčrt teoretických prác venujúcich sa príslušnému DM a základom každej prípadovej štúdie je vlastná analýza založená na náhodnej vzorke 100 konkordancií v korpusoch hovorenej češtiny, zameriavajúca sa na funkčnú profiláciu DM a na kolo-kabilitu tej-ktorej analyzovanej jednotky.

V tejto súvislosti sa krátko pristavíme pri modálnych DM. Pri analýze DM *myslím* bolo možné spomenúť štúdiu Světlý Čmejrkovej (2008) o jeho funkciách v písanom a hovorenom texte. Opis daného DM v analýzach autorov sa sústreďí na pohyb „smerom od plnovýznamového slovesa k ustrnutému tvaru či vsuvke, ktorú možno z vety vypustiť bez toho, aby sa tým akokoľvek zmenil jej význam“. Autori sledujú najmä posledné štádium tohto procesu, teda na prípady, keď výraz *myslím* už nie je chápaný ako súčasť paradigmy lexémy *mysliet*, ale ako príslovka či modálna častica. V niektorých prípadoch sú však predmetom ich analýzy aj prípady, keď sa daný výraz spája so spojkou *že* (najmä pri analýze kolokátov). To potvrdzuje skoršie zistenia, že prevalu pragmatického aspektu nad pôvodnou sémantikou možno evidovať aj v predošlých štádiách daného procesu, ako na to vo svojej štúdií poukázali Sandra A. Thompson a Anthony Mulac (1991).

Pri výpočte funkcií daného DM sa autori sústreďia najmä na prípady istotnej modálnosti, na členiacu, štrukturačnú funkciu, ktorú môže v prejavoch táto jednotka plniť, na prípady, kde možno uvažovať o rektifikačnej funkcii daného DM, a v neposlednom rade sa poukazuje na doklady, kde sa tvaru *myslím* prisudzuje status expletíva. Avšak v niektorých kontextoch by bolo možné uvažovať aj o evidenčnej funkcii danej jednotky (poukázanie na zdroj autorovho tvrdenia, na nepercepčne založený proces inferencie), ako na to poukazuje viacero prác analyzujúcich anglický marker *I think* alebo jeho ekvivalenty (autori na porovnanie odkazujú najmä na analýzy výrazu *I mean*, hoci funkčne možno český výraz *myslím* konfrontovať najmä s DM *I think*). Jedným z posledných takýchto výskumov je napr. analýza holandského markera *ik denk* v práci Helen de Hoopovej, Ada Foolena, Gijsa Muldera a Very van Mulkenovej (2018).

V prípade DM *řekneme* možno v rámci prehľadu relevantnej literatúry spomenúť napr. štúdiu Laure Lansari (2020), ktorá analyzuje anglický ekvivalent *let's say* z hľadiska jeho metalingvistickej funkcie (hovoriaci nevie presne, čo má povedať, a nakoniec povie to, čo považuje za najlepšiu formuláciu).

Summa summarum možno konštatovať, že publikácia *Syntax mluvené češtiny* predstavuje významný prínos nielen k poznaniu syntaxe hovorených prejavov, ale aj fungovania syntaktickej roviny komunikátov, na ktorú sa v českom (a o to viac v slovenskom) kontexte väčšinou nahliadalo z perspektívy písaných textov. Ako metodologicky prínosné sa v kompendiu ukazuje aj zladňovanie výskumných pozícií závislostnej syntaxe s prístupmi interakčnej lingvistiky a konverzačnej analýzy. Teorémy prezentované v zahraničnej literatúre sa transponujú na materiál češtiny, čím sa verifikuje ich aplikovateľnosť aj v jazyku typologicky odliš-

nom od toho, v ktorého rámci boli pôvodne sformulované. Detailné a presvedčivé analýzy syntactickej výstavby hovorených prejavov tak umožňujú čitateľom sledovať procesuálny charakter jazyka, ktorý, humboldtovsky povedané, nie je neživým produktom, ale neustávajúcou činnosťou (ducha).

Bibliografia

BRINTON, Laurel J.: Pragmatic Markers in English: Grammaticalization and Discourse Functions. Topics in English Linguistics 19. Berlin, New York: Mouton de Gruyter 1996. 412 s.

ČMEJRKOVÁ, Světa: Výraz *myslím* v psaném a mluveném textu. In: Grammar & Corpora, Gramatika a korpus 2007. Eds. F. Štícha – M. Fried. Praha: Academia 2008, s. 325 – 344.

DANEŠ, František – HLAVSA, Zdeněk – GREPL, Miroslav: Mluvnice češtiny 3. Skladba. 1. vyd. Praha: Academia 1987. 746 s.

de HOOP, Helen – FOOLEN, Ad – MULDER, Gijs – van MULKEN, Vera: *I think and I believe*: Evidential expressions in Dutch. In: Evidence for evidentiality. Eds. H. de Hoop – A. Foolen – G. Mulder. Amsterdam/Philadelphia: John Benjamins 2018, s. 77 – 98.

GREPL, Miroslav – KARLÍK, Petr: Skladba češtiny. Olomouc: Votobia 1998. 503 s.

IVANOVÁ, Martina: Epistemicita ako koncept deiktického odkazovania na propozíciu. In: Personálna a sociálna deiza v slovenčine. Ed. J. Kesselová. Prešov: Filozofická fakulta Prešovskej univerzity 2019, s. 153 – 210.

KARLÍK, Petr: Hypotéza modifikované valenční teorie. In: Slovo a slovesnost, 2000, roč. 61, č. 3, s. 170 – 189.

KARLÍK, Petr: REKTIKACE. In: CzechEncy – Nový encyklopedický slovník češtiny. Eds. P. Karlík – M. Nekula – J. Pleskalová. 2017. Dostupné na: <https://www.czechency.org/slovník/REKTIKACE> [cit. 10. 01. 2020].

KARLÍK, Petr – NEKULA, Marek – RUSÍNOVÁ, Zdeňka: Příruční mluvnice češtiny. 1. vyd. Praha: NLN, Nakladatelství Lidové noviny 1995. 800 s.

KITZINGER, Celia: Repair. In: The Handbook of Conversation Analysis. Eds. J. Sidnell – T. Stivers. Oxford: Wiley-Blackwell 2013, s. 229 – 256.

KYSELOVÁ, Miroslava: Sémantický a syntaktický status posesívneho datívu v štruktúrach s procesnými slovesami s významom atmosférického diania v slovenčine. In: Jazykovedný časopis, 2012, roč. 63, č. 2, s. 131 – 152.

LANSARI, Laure: A Contrastive View of Discourse Markers: Discourse Markers of Saying in English and French. Cham: Palgrave Macmillan 2020. 230 s.

MÜLLEROVÁ, Olga: Mluvený text a jeho syntaktická výstavba. Praha: Academia 1994. 145 s.

PANEVOVÁ, Jarmila et al.: Mluvnice současné češtiny 2. Syntax češtiny na základě anotovaného korpusu. Praha: Karolinum 2014. 291 s.

ŠTÍCHA, František et al.: Akademická gramatika spisovné češtiny. Praha: Academia 2013. 976 s.

THOMPSON, Sandra A. – MULAC, Anthony: A quantitative perspective on the grammaticization of epistemic parentheticals in English. In: Approaches to Grammaticalization:

Volume II. Types of grammatical markers. Eds. E. C. Traugott – B. Heine. Amsterdam/Philadelphia: John Benjamins 1991, s. 313 – 330.

WIEMER, Björn – SOCKA, Anna: How much does pragmatics help to contrast the meaning of hearsay adverbs? (Part 1). In: *Studies in Polish Linguistics*, 2017a, roč. 12, č. 1, s. 27 – 56.

WIEMER, Björn – SOCKA, Anna: How much does pragmatics help to contrast the meaning of hearsay adverbs? (Part 2). In: *Studies in Polish Linguistics*, 2017b, roč. 12, č. 2, s. 75 – 95.

Martina Ivanová
Filozofická fakulta Prešovskej univerzity
Prešov
Jazykovedný ústav Ľudovíta Štúra SAV
Bratislava

DVE KNIHY HISTORICKEJ „GRAMATIKY“ ČEŠTINY

ORTHOGRAPHIA BOHEMICA. Ed. Kateřina Voleková. Český preklad Ondřej Koupil. Anglický preklad Marcela Koupilová a David Livingstone. Praha: Akropolis 2019. 196 s. ISBN 978-80-7470-234-1

OPTÁT, Beneš – GZEL, Petr – PHILOMATES, Václav: *GRAMATIKA ČESKÁ* (1533). Ed. Ondřej Koupil. Praha: Akropolis 2019. 134 s. ISBN 978-80-7470-232-7

Česká gramatografia sa roku 2019 dočkala dvoch vzácných prírastkov v podobe súbežne vydaných kritických edícií ranej jazykovej reflexie češtiny, tzv. *Orthographia Bohemica* zo začiatku 15. storočia a kritického edície s dôrazom na typografickú stránku textu tzv. náměšťskej mluvnice – *Gramatika česká* z roku 1533. Oba spisy predstavujú medzník v jazykovej reflexii živých slovanských jazykov, zvlášť *Orthographia Bohemica* sa zaraďuje na popredné miesta aj v rámci Európy. Nedajú sa však nazvať gramatikami v pravom význame slova. Predstavujú skôr čiastočný opis určitej stránky jazyka, resp. odporúčania autorov formou akejsi didaktickej pomôcky či príručky pre ortograficky zodpovedajúce a efektívne zaznamenané ručné písanie alebo tlač. Náměšťská mluvnica mala slúžiť aj ako pomôcka pri biblickom preklade. Oba spisy ukazujú, ako bolo v období neskorého stredoveku a humanizmu premýšľanie o jazyku prepojené s náboženským svetom, náboženskými textami, liturgiou či prekladmi Svätého písma. Popredné miesto pritom zaujímala ortografia. Kritické edície vyšli vo vydavateľstve Akropolis z iniciatívy Ondřeja Koupila (Ústav pro jazyk český AV ČR), ktorý už predtým editoval gramatiky českých jezuitov Jana Drachovia a Mateja Steyera (Koupil, 2012) a gramatiku Matouša Philonoma z obdobia humanizmu (Koupil, 2003). Ostatné edície tak v chronologicky obrátenom poriadku dopĺňajú rad moderných vydaní historických českých gramatík a interpretujú ich aparátom súčasnej jazykovedy a na základe poznatkov o dobovej spoločnosti. Stoja teda vedľa seba mimo historického či náboženského kontextu, v akom sa v minulosti často interpretovali. Obe edície v dôslednej miere reflektujú aj význam grafickej podoby originálu.

1. „Když se žena směje a řehťá kůň, třeba v hi hi hi hi hi...“

Edícia stredovekého traktátu so sekundárne priradeným názvom *Orthographia Bohemica* (OB) predstavuje vzácny počín aj z hľadiska celkového prístupu k tejto osobitej jazykovej pamiatke. Editorka a špecialistka na starú češtinu Kateřina Voleková zahrnula do edície prvej historickej rozpravy o fonetike živého slovanského jazyka oba rukopisy dochované ako pramene k už neexistujúcemu originálu traktátu o ortografii češtiny zo začiatku 15. storočia. Samotná ortografická reflexia starej češtiny sa dochovala bez názvu iba v opise, ktorý našiel roku 1826 v archíve v Třeboni František Palacký. Opisoval ho pravdepodobne pre vlastnú potrebu učiteľ a kňaz Kříž z Telče, vďaka ktorého zaničeniu sa zachovalo viacero staročeských pamiatok. Druhú stopu k originálu nám poskytujú stručné výpisky v *Kapitulnom rukopi-*

se – v konvolúte obsahovo nesúvisiacich textov z náboženskej praxe približne z polovice 15. storočia. Edícia teda poskytuje podrobný rozbor pamiatok spolu s ich faksimile – *Třeboňského* aj *Kapitulného rukopisu* s latinskou zrkadlovou transkripciou. OB z treboňského opisu obsahuje ešte diplomatický latinský prepis a zrkadlový, stĺpcovo zalomený paralelný preklad do češtiny a angličtiny. Zatiaľ čo Křížov opis zaberá 15 fólií s pripojenou hebrejskou abecedou, stručné výpisky z traktátu sú zaznamenané len na dvoch fóliách. Publikácia je teda cenná nielen z obsahového hľadiska, ale poskytuje aj netradičný pohľad na poznámky stredovekého človeka.

Úvodná časť edície obsahuje podrobnú štúdiu editorky K. Volekovej venovanú štruktúre, obsahu, autorstvu OB a ďalšiemu použitiu ortografických pravidiel, ktoré OB zavádza. Nasleduje rozbor *Třeboňského* aj *Kapitulného rukopisu* od paleografa a kodikológa Michala Dragouna. Publikácia je vybavená podrobnou bibliografiou, edičnou poznámkou a vysvetlením značiek, ktoré si vyžadovala latinská transkripčia aj latinský diplomatický prepis rukopisu. Úvodná časť je preložená do angličtiny rovnako aj text *Třeboňského rukopisu* OB. Edícia stredovekých spisov tak nabrala na objeme, je však plne dostupná zahraničnému čitateľovi. Na záver publikácie sú umiestnené registre – register staročeských príkladových slov s výkladom hesla podľa chronologického poradia v rukopise, register všetkých príkladových slov a vykladaných litier v abecednom poriadku rozdelený podľa jazykov (čeština, cirkevná slovančina, hebrejčina, latinčina, maďarčina, nemčina, pračeština, gréčtina) a register osôb.

Predkladaná publikácia nepredstavuje prvú edíciu spisu, ešte roku 1857 OB z *Třeboňského rukopisu* vydal Alois Vojtěch Šembera s dôrazom na predpokladané autorstvo Jana Husa a opätovne roku 1968 Johann Schröpfer. *Kapitulnému rukopisu* s excerptmi venoval pozornosť roku 1927 Václav Flajšhans a roku 1982 ho bližšie určila Anežka Vidmanová. Úvodná štúdia sa snaží podať celkový pohľad na OB v historickom kontexte, pričom sa zameriava aj na mýty spojené s týmto spisom, ako napr. termín „nabodeničko“ pre bodku označujúcu palatalizáciu (v skutočnosti pochádza z doslovu *Bible šafhauzskej*), jednoznačne Husovo autorstvo (dosiaľ s úplnosťou nepreukázané) či chápanie hebrejskej abecedy ako súčasť spisu (sekundárne dopísaná na koniec pamiatky).

Štruktúru OB tvorí na úvod akrostichická abeceda pochádzajúca z autentických spisov J. Husa s uvedenými príkladmi slov (podobne ako napr. abeceda staroslovienciny; editorka uvádza rôzne čítania z variantných rukopisov abecedy), nasleduje latinskojazyčná rozprava v rozsahu 21 oddielov, potom príklady českých textov (Otčenáš, Zdravas, Vyznanie viery) a napokon spis uzatvára doslov v češtine, ktorý vyzýva čitateľov, aby používali navrhované pravidlá. Z týchto pravidiel sa na záver zdôrazňuje najmä odstránenie zložiek („spřežek“), rozlišovanie medzi <i> a <y> a písanie jednoduchého <v> pred vokálmi. Zásadami ortografie v uvedenom spise sa však neriadil ani sám Kříž, a tak jeho nedôslednosť v používaní diakritiky sťažuje celkový prístup k rekonštrukcii originálu, zvlášť pri literách s čiarkou (dlžňom). Napríklad aj fonémy /c/ a /č/ zapisuje nesystematicky grafémami <c>, <č> a <cz>.

Spis sa obracia k žiakom, predpokladáme teda jeho pôvodný didaktický účel („*chlapci by ho lehčěji přečetli; žák by totiž při slabikování nekoktal*“). Je písaný v „ich“-forme, teda najčastejšie, keď autor hovorí o svojom postupe („*přenechávám příklady žákům*“ alebo „*přeložil jsem*“, „*jsem položil c s h a nazval jsem tu literu che a nechtěl jsem dosazovat novou*“). Zámer spisu nabáda k dobrému zvládnutiu češtiny („*Kdo tedy chce dobře mluvit česky, ten...*“), čo sa ešte väčšmi prejavuje v apelatívnom zhrnujúcom dodatku („*Takovým způsobem se,*

Čechové, uče psát, a nechcete-li zachovávat tohle všechno, rozlišujte aspoň i a y.“). V celom spise sa však autor snaží byť stručný, čo dokladuje prenechaním niektorých príkladov na čitateľa alebo komentármi „aby to bylo kratší...“.

Autor OB si všíma, že čeština má slabikotvorné /r/; rozlišuje písanie <i>, <y>; všíma si, že fonémy /v/, /u/ používajú tri grafémy <u>, <v>, <w> a diferencuje ich pozičný rozdiel; reflektuje grafému <g>, ktorou sa zapisovalo /j/, a navrhuje, aby sa zaviedla aj v pozícii pred zadným vokálom /a/ (miesto *Ian* navrhuje písať *gan*), pre rozšírenosť zápisu však zo svojho zámeru upúšťa. Tento ohľad na úzus vidíme na viacerých miestach, napríklad keď nechce zložku <ch> nahrádzať novou literou „protože by bylo obtížné učit se to a měnit knihy“. Pri gramatických termínoch uvádza české ekvivalenty, napr. *hlasuplod* (samohláska), *spoluvznie* (spoluhláska), *čtena* (písmeno) – okrem posledného uvedeného sa však historicky neuplatnili. Reforma navrhovaná v OB by sa dala definovať ako snaha zapísať každú hlásku jedným písmenom.

Autor OB uvádza české hlásky, opisuje ich artikuláciu, pozične ich rozlišuje, navrhuje a odôvodňuje zmenu zápisu, svoje rozhodnutie dokladá aj príkladmi z iných jazykov. Traktát sa dá chápať aj ako akási pomyselná konfrontácia s latinským pravopisom, keď sa pravopis alebo výslovnosť hlásky definuje ako „contra Latinorum“ alebo „more Latinorum“. Autor v úvode konštatuje, že „latinské litery nestačí“, a to ani „Řekům, Židům a Nemcům...“ Uvádzajú sa príklady z latinčiny, nemčiny, hebrejčiny, gréčtiny, maďarčiny, cirkevnej slovančiny (resp. chorvátčiny – vzhľadom na možný vplyv chorvátskych mníchov v pražskom kláštore Emauzy), autor ovládal aj reálie z poľštiny („leđa kdyby někdo mluvil po způsobu Poláků“), uvedomuje si rozdielnosť moravčiny („to se vyskytuje zvlášť u Moravanů“). Spis je teda orientovaný aj na komparáciu jazykov. V OB nájdeme dobovú ľudovú etymológiu, napr. odvodzovanie *Bohemus* od slova *boh*. Toto národné sebauvedomenie je zreteľné aj v príkladových slovách (*čech, čechu*) a nesie sa celým spisom („kdyby je někdo říkal s vokálem a slyšeli ho Češi, nepochybně by se mu smáli, že je tak říká“). Narážky na pôvod češtiny z cirkevnej slovančiny stotožňovanej s chorvátčinou nachádzame aj pri interpretácii /g/: „Podobně když chtějí mít v mluvení něco společného se svými otci Slovany, řeknou gus gubi guby, tj. hus hubi huby; tak totiž Češi kdysi mluvili. Proto se matka svatého Václava jmenovala Dragomirz – teď se to vyslovuje drahomirz. A kdysi Češi říkali bog a podle toho byl pojmenován Bogemus. Ale teď říkají boh, a proto se říká Bohemus. Podobně se kdysi říkalo p(ra)ga, ale teď se český říká Praha.“ OB je teda zaujímavým materiálom aj z hľadiska dobových reálií a reflexie českého jazyka.

Príkladové slová predstavujú takisto objekt osobitej pozornosti. Sú často z prostredia biblických reálií, práve na tomto materiáli sa, pochopiteľne, uvádza hebrejčina (*Og, Magog, Goliás*). Zaujme uvádzanie vlastných mien (*Ian, Burian, filip, Mikšik, Michael, Allexik, Maňa*), hoci sa nedodržuje jednotná kapitalizácia. V príkladových slovách nájdeme aj inak v korpuse starej češtiny nedokladované jednotky, ako napr. citoslovce *tuk, fi, buch, kých, chrst* či jednoslabičné slová *leh, mih*. Pre dnešného čitateľa môžu pôsobiť úsmevne niektoré príkladové vety (dostali sa aj na obal publikácie), slovné hračky alebo opis artikulácie ako v prípade /h/: „in risu mulieris et hinitu equi ut in hi hi hi hi hi“ vo vynikajúcom preklade O. Koupila „když se žena směje a řehťá kůň, třeba v hi hi hi hi hi“.

Zavádzaný diakritický pravopis sa objavuje sporadicky od druhej polovice 14. storočia, v 15. storočí ho nájdeme napríklad v zborníku pozostávajúcom z opisu Husových diel od

Žigmunda z Domažlic (1414) či v *Biblii boskovickej* (1421 – 1425). Niektorí pisári však používali naďalej zložkový pravopis a s najväčšími ťažkosťami bolo prijímané značenie samohláskovej dĺžky. Hoci zložky spolu s pisárskymi skratkami značne šetrili priestor i materiál, v bohemikálnych rukopisoch nachádzame najčastejšie zmiešaný prístup, pomer zložiek voči grafémam kolíše v závislosti od pisára. Spis okrem toho uvádza aj použitie zdôrazňovacích znamienok nad literami. Čo sa týka medzinárodného presahu, rukopis biblie v maďarčine z 15. storočia, tzv. *Huszita biblia*, používa na značenie palatál /ď/, /ť/, /ň/ práve bodku (mäkčeň) nad písmenom, ako ho prezentuje OB. Roku 1440 sa v poľskom prostredí objavuje traktát *Parkoszowica* o poľskej ortografii, ktorý obsahuje rovnaké pasáže ako OB, avšak diakritiku neprijíma. Samotná diakritika či už v podobe značenia kvantity hlások, či palatalizácie však našla uplatnenie v grafickom značení ďalších jazykov.

OB nám teda podáva akúsi dobovú „fotografiu“, záznam o myslení o českom jazyku a jeho efektívnom zaznamenaní.

2. „... tiech slow nenij potřebij jako pátého kola v wozu.“

Podobne ako v prípade edície spisu *Orthographia Bohemica* ani kritická edícia *Gramatiky české* (GČ) z roku 1533 nepredstavuje prvý počin svojho druhu. Kritickú edíciu najstaršej gramatiky živého slovanského jazyka vydal už roku 1974 Gerd Freidhof v edičnom rade *Specimina philologiae Slavicae*. Edícia Ondřeja Koupila však zachytáva text s dôrazom na jeho typografickú podobu a dopĺňa ho podrobným komentárom. Ukazuje, že dobové premýšľanie o jazyku a jeho uvedenie do praxe sa tesne spájalo nielen s oblasťou náboženstva, ale aj s tlačiarenskými a sadzačskými intenciami. Publikácia tak podľa slov editora dopĺňa v predošlých rokoch vydané edície veľkých míľnikov českej jazykovej histórie 16. storočia – *Biblie kralickej* a *Hájkovej Kroniky české*.

Vydanie GČ pozostáva z dvoch úvodných štúdií od O. Koupila (história, autori a jazykové osobitosti GČ) a Petra Voita (organizačný a ideový rámec GČ, typografická podoba a ďalší vývin), preložených tiež do nemeckého jazyka. Nasleduje editovaný text GČ, register osôb, register biblických miest citovaných v GČ in margine a register slov vysvetľovaných v GČ, na záver je umiestnená edičná poznámka. Samotný jazykový spis z obdobia humanizmu sa delí na časť venovanú ortografii („*orthographia przedkem*“) a etymológii („*etymologia potom*“). Je tesne spätý s prácou na *Novom zákone* vydanom v rovnakom roku a predstavuje skôr doklad o dobovej reflexii češtiny a rady pri prekladaní Svätého písma. Edícia zachytáva do značnej miery typografické osobitosti originálu, aj čo sa týka grafického zalomenia či použitia litier (napríklad ostré „f“ či jednobrušková a dvojbrušková graféma pre /b/)¹. To sa prejavuje aj v mnohých dômyselných detailoch, napríklad v spojenej graféme <št>. Z konkrétnych typov písma grafický švabach nahrádza edícia polotučným rezom, antikvu normálnym rezom a titulkovú textúru zastupuje podčiarknutý polotučný rez. Jazyková až hravá dômyselnosť editora sa prejavila aj v dobovom grafickom zobrazení písmena „č“ na chrbte knižky. Rovnaká litera „č“ sa nachádza aj na chrbte OB. Obe publikácie postavené vedľa seba tak vytvárajú na svojich chrbtoch opäť plnú formu tejto litery.

Z úvodnej štúdie bohemistu a historika knižnej kultúry P. Voita sa dozvedáme o osobitosti tlačiarne v Náměšti nad Oslavou, ktorá predstavovala skôr akúsi súkromnú, „amatérsku“

¹ Spomínané grafické osobitosti v tejto recenzii pri citáciách neuvádzame.

tlačiareň, svojpomocne získavajúcu písmená. Z nej vychádzajúce diela sa teda odlišovali od štandardného postupu českých a moravských tlačiarov. P. Voit rozoberá jednotlivé použité litery a písma (vyznačovacia textúra, rôzne druhy švabachu a antikvy), podáva podrobný pohľad na typografický rozmer publikácie a snaží sa aj na jeho základe rekonštruovať dobovú realitu práce s jazykom a textom. Sadzači použili rôzne písma na vyjadrenie štylovej inakosti, použili menšie typy písem kvôli kompaktniejšiemu rozmeru knižky. V GČ získali miniskuly v antikve po prvýkrát v Českých zemiach diakritické znamienka, hoci ani v samotných pasážach o ortografii neboli na všetkých miestach aplikované nové pravidlá (*malee* miesto *malé*). Inovatívnosť náměšťských sadzačov spočívala práve v použití antikvy ako vyznačovacieho písma.

O. Koupil zas podáva v úvodnej štúdii pohľad na celkový kontext a inšpiračné zdroje GČ. Jej špecifikum predstavuje už aj miesto vzniku vzdialené od centier kráľovstva a status autorov, ktorí nepatrili k českej intelektuálnej elite. GČ vznikala v procese práce na *Novom zákone* z roku 1533, ktorý sa snaží reflektovať filologicky zaujatú kultiváciu textu Svätého písma zavádzanú Erazmom Rotterdamským a Laurentiom Vallom. Prekladatelia sa snažili vniesť do textu „humanistický étos a cit pre jazykový a ortografický detail“ a tlačiarensky napodobniť vzor. Ide teda o akýsi „biblický humanizmus“ (Dittmann – Just, 2016) – prístup k textu motivovaný ani nie tak cirkevnou príslušnosťou, ale vzdelaneckým svetom celej humanistickej Európy. Prepojenie s náboženskou sférou je však nepopierateľné, keďže jazykovedné a typografické pozorovania vznikli počas práce na biblickom preklade do češtiny a napríklad aj dodatok na konci príručky uvádza výklad a skloňovanie mien *Iesus, Moses a Christianus*.

Editor vysvetľuje, že názov „Gramatika česká“ je v zmysle, ako ho chápeme dnes, nepresný. Nejde o gramatiku ako takú, ale o spoločné vydanie dvoch knižiek – príručky ortografie (B. Optát, P. Gzel) a tzv. etymológie (V. Philomates), teda akejsi zbierky poznámok a kritických reflexií jazykových jednotlivostí s časťami odkazmi na preklady Svätého písma. Aj atribút „český“ tu skôr poukazuje na teritoriálne a tematické vymedzenie, a nie na gramatiku českého jazyka. Nasleduje stručná charakteristika autorov, ktorí sa dostali do Náměšti ako vychovávatelia synov miestneho aristokrata, pričom ich spája pedagogické a didaktické zameranie, napr. B. Optát a V. Philomates boli autormi publikácií hudobného zamerania.

V texte GČ sa plynulo prelína latinčina a čeština. Tým, že GČ vzniká na periférii, dostávajú sa do nej prvky hovorovej češtiny, napríklad formy DatPl o-kmeňov a jo-kmeňov (*slovom*) či koncovka imperatívu 1. os. pl na *-ijme*. Autori používajú aj duál (*dvě liteře*), hoci Philomates jeho použitie kritizuje. Zaujímavosť pôsobí najmä časť V. Philomatesa, ktorý sa vymedzuje voči predchádzajúcim biblickým prekladom. Usiluje sa o modernizáciu jazyka, kritizuje napr. používanie pomocných slovies v 3. os. zloženého minulého času (*jest, jsou*), ktoré akoby personifikovali agens deja: „*všecho ten jakýs Jest učinil*“. Philomates píše o jazykových javoch s dobovo príznačným zánietením: „*i ty dvě slova Gest a Gsau, kteréžto neslušně a zbytečně až do tesknosti a ošklivosti kladeny bývaly...*“

GČ už zo svojho podnadpisu prezrádza orientáciu na jazyk v písanej i hovorenej forme, ako aj na jazyk prekladu sakrálnych textov. Predstavuje súbor ortografických, fonetických a morfológických rád, špecifikovaných už na titulnej strane: „*Ktožkoli žádáss česky řádně čijsti² psáti: y z latijny chcess vykládati Máss tyto znova vydané s pilnostij knijžky přečijsti.*“

² „ij“ predstavuje grafickú podobu zdvojenej joty.

Dielo je venované mecenášovi autorov pánovi Václavovi z Lomnice. Už v úvode sa spomína, že vzniklo počas práce na preklade *Nového zákona* a chce, aby sa aj čitatelia ako „*Tymotheus a ona dobrá Zuzana*“ vzdelávali v Svätom písme.

Ortografická časť uvádza celú abecedu, pre vokály ponúka český názov *hlasyté* a pre konsonanty *spoluzvučné*. Pri výklade jednotlivých hlások sa dozvedáme mimovoľne aj informácie o dobovej podobe jazyka, napríklad o praktickom zmiznutí diftongov /uo/ a /ie/, ktoré sa zaznamenávali už len graficky. Na príkladové slová či frázy slúži lexika s teologickým presahom, napr. významový rozdiel medzi *swatost* a *swátost*, príklady vlastných mien *Dawid, gabriel, golias, Raphael, Iakub* alebo sekvencií *Ržekl pán pánu mému*. Podobne ako v OB aj v GČ sa opisuje artikulácia hlások pripodobnením k zvukom, napr. /c/ – „*yako kdy by dal znamenij mlčeniij*“ alebo /s/ – „*yako hauser tence sypij*“. Nachádzame však príklady aj mimo náboženskej sféry, napríklad slovné hry: „*Ryby w swé rychlosti řijdice při kři dlauho se držij*.“ Spis sa venuje aj abreviatúram a interpunkčným znamienkam.

Etymologická časť V. Philomatesa obsahuje rozsiahly, citovo zafarbený úvod s odkazom na autority, napr. Laurentia Vallu, ktorý pôsobil proti tým, čo „*yazyk swau blekotnostij hanebně zprznili*“. V lesku humanistického vzdelania Philomates kritizuje používanie stredovekej „*kuchynskej*“ latinčiny a nabáda na dodržanie jej čistej formy. Vo vzťahu k českému jazyku je však za modernizačný prístup.

Philomates sa ukazuje ako znalec predchádzajúcich vydaní českého biblického prekladu. Tlačiarov spomína ako tých, čo „*Cžeskú biblij imprymowati*“. Práve na základe nazbieraných dokladov navrhuje nové prekladateľské riešenia s presahom do gramatiky. Rozoberá tak jednotlivé slovné druhy a kategórie, pri ktorých napríklad kritizuje genitívne väzby (*král židowský* namiesto *král židúw, syn božij* namiesto *syn boha, král nad králi* namiesto *král králů*), poukazuje na špecifiká hebrejských a latinských väzieb. Pri akuzatívne kritizuje použitie bezpredložkovej slovesnej väzby *prosý chléb* a navrhuje *prosí za chléb*, ktorá sa vyskytla už v starších biblických prekladoch. Z konkrétnych návrhov Philomates navrhuje graficky odlišovať AccSg (*dobrú*) od InstSg (*dobrou*) ženského rodu. Pri ďalších slovných druhoch sa venuje kritike archaizmov, za ktoré považuje napríklad duálové formy, pomocné slovesá 3. osoby v zloženom préterite, preklad latinského opisného záporného imperatívu „*noli, nolite*“ formou českého pomocného slovesa. Odsudzuje ich opäť svojským spôsobom: „*tiech slow nenij potřebij yako páteho kola v wožu*.“ Navrhuje používať iteratívne slovesá namiesto staročeského imperfekta, uvedomuje si však, že na niektorých miestach by bolo použitie iteratívnej formy neúnosné, napr. *stabat Ihesus* navrhuje prekladať *stál Gezus*, a nie *stáwal*. Ďalej zdôvodňuje použitie príkloniek *-ž* a *-ť*. Pri slovesách upozorňuje, že čeština používa na rozdiel od latinčiny prechodník aj prechodníkové adjektívum, teda *dicens* sa môže prekladať ako *řka* i *řkucy*. Rozoberá tvary ostatných participií, napr. ptp. futúra navrhuje prekladať pomocou slovesa *miti*: „*Que facturus est deus ostendit*“ – „*Co má Bůh učiniti okázal*.“ Ďalšiu prepojenosť nielen na Sväté písmo, ale aj na liturgickú prax ukazuje aj výklad neohybných slovných druhov. Napríklad pri spojke *enim* pri konsekráčnych slovách „*hic est enim sanguis meus novi testamenti*“. Philomates kritizuje v predchádzajúcich biblických prekladoch formu *zagiste* a navrhuje ju nahradiť *neb*: „*Nebo tato gest krew má nowé umluwy*.“ Philomates tu „*enim*“ chápe ako „*coniunctio causalis*“ a Kristova výpoveď podľa neho odôvodňuje potrebu prijímania. Ďalej sa Philomates venuje variabilite prekladu častíc, spojok a predložiek, navrhuje aj prekladateľské riešenia citosloviec použitých v *Biblii*.

Spis sa obracia na čitateľa s dôrazom na povinnosť: „*máš používať...*“. Uvádza najprv príklad rozoberaného javu, na ktorý nadväzuje pravidlo a obrátenie sa na čitateľa: „*Také wě-děti máss...*“. Na záver je uvedený výklad významu a skloňovania troch mien: *Iesus, Moses* a *Christianus*. Spis sa končí príznačne slovom *Amen* – jeho významom ako adverbia aj častice a funkciou. Nadväzuje na to posledná veta mluvnice: „*Protož řijkeyme Samému Bohu čest a sláwa nawěky wěkůw AMEN.*“ Nasleduje kolofón a dátácia.

GČ bola použitá ešte pri vydaní kombinovanej ortograficko-aritmetickej učebnice *Isagogicon* roku 1535. Ďalšieho vydania sa dočkala roku 1543 v Norimbergu pod vedením nakladateľa M. Kníhařa, opätovne bola vydaná roku 1588 a ešte roku 1643. Spomína sa aj v predhovore k *Melantrichovej biblii* z roku 1549. Z typografických prvkov, ktoré GČ uvádza, sa ujalo napríklad oddelené písanie predložiek. Oddelené písanie slovesných záporiek, naopak, do dnešného jazyka nepreniklo.

Publikáciu uzatvára edičná poznámka vysvetľujúca snahu o maximálne možné zachovanie podoby originálu.

Hoci obe súbežne vydané publikácie z vydavateľstva Akropolis od seba na časovej osi delí vyše storočie a medzi nimi sa nachádza hranica vzniku kníhtlače či kultúrna hranica stredovekého a humanistického sveta, predsa majú spoločné črty. Ani opisovateľ OB, ani sadzači GČ nedodržiavali pravidlá uvádzané v príručke presne. Obe „gramatiky“ sú poznačené podmienkami vzniku (periféria v Náměšti nad Oslavou) či dochovania (opis rukopisu). Obe kritické edície sa snažia odzrkadliť aj grafickú podobu originálu buď prostredníctvom faksimilného vydania, alebo pomocou typografických možností súčasnej knižnej grafiky. Tento dôraz na bibliografickú podobu spisov dokladá okrem úvodných štúdií editorov aj prítomnosť štúdií od odborníkov z oblasti paleografie a typografie. Ako odkaz na pôvodnú grafickú podobu obsahujú obálky oboch publikácií úryvok z rukopisu („*fuka wietr fuk weliky*“) a humanistickej typografie („*orthographia przedkem etymologia potom*“). Významný editorský počin Ondřeja Koupila a Kateřiny Volekovej dopĺňa medzeru v súčasnom poznaní najstarších reflexií českého jazyka a podrobnou editorskou prácou predstavuje príklad, ako pristupovať k historickým gramatikám. Veď jazykové pamiatky sú síce výsledkom svojej epochy, no zároveň svoju epochu aj aktívne utvárali.

Bibliografia

DITTMANN, Robert – JUST, Jiří (Eds.): *Biblical humanism in Bohemia and Moravia in the 16th century*. Turnhout: Brepols, 2016. 329 s.

KOUPIL, Ondřej (Ed.): *Grammatica Bohemica, Gramatika česká*. Knižka slov českých vyložených. Praha: KLP – Koniasch Latin Press, 2003. 138 s.

KOUPIL, Ondřej (Ed.): *Jezuité Drachovius a Steyer. Gramatiky češtiny*. Praha: KLP – Koniasch Latin Press, 2012. 409 s.

VIDMANOVÁ, Anežka: Ke spisku *Orthographia Bohemica*. In: *Listy filologické*, 1982, roč. 105, č. 2, s. 75 – 89.

Katarína Džunková
Filozofická fakulta Univerzity Karlovej
Praha

KUTEVA, Tania – HEINE, Bernd – HONG, Bo – LONG, Haiping – NARROG, Heiko – RHEE, Seongha: *WORLD LEXICON OF GRAMMATICALIZATION*. Second, extensively revised and updated edition. Cambridge: Cambridge University Press 2019. XIV + 632 s. ISBN 978-1-107-13624-3, 978-1-316-50176-4

Loni vyšlo druhé vydání osvědčené příručky pro bádání o gramatikalizaci, *Světového lexikonu gramatikalizace*. V podtitulu je vydání inzerováno jako rozšířené a rozšířené skutečně je. Má víc autorů: zatímco první vydání mělo autory dva, teď jich je rovnou šest a k tomu je přímo na titulním listu uvedeno ještě dvanáct konzultantů. Také úvod je rozšířený (1 *Introduction*, s. 1 – 22): v prvním vydání měl 14 stran, teď jich má 22. Autoři v něm nejdříve obecně deklarují svou (sympatickou) snahu o přístup pokud možno nevázaný teoreticky nebo regionálně, pak líčí svou představu o tom, co je to gramatikalizace, nato píšou o (nemalých) problémech, které přináší slovníková forma pojednání o tak komplexním jevu, jakým gramatikalizace je (zejména otázka reprezentativnosti a deskriptivní adekvátnosti dat a jisté zastření procesuální, kontextové a multikauzální povahy gramatikalizace), a konečně zmiňují aktuální směry či témata v jazykovědě, které pokládají za zvlášť relevantní pro své téma (konstrukční gramatika, vyzdvihující kontextovost všech jazykových elementů, pragmatikalizace, kladoucí otázku hranic pojmu gramatikalizace, bádání o jazykovém kontaktu, přispívající k řešení otázky motivace gramatikalizačních procesů, a výzkum znakových jazyků, přispívající zase k řešení otázky podstaty gramatikalizace). Po úvodu následuje slovníček gramatických pojmů, které autoři užívají (2 *Grammatical Concepts Used in This Work*, s. 23 – 33), rozsahem zhruba stejný, ale s některými precizacemi oproti prvnímu vydání. Poté pak přichází to hlavní, tedy slovníková část, téměř o polovinu rozsáhlejší než v prvním vydání, zachycující různé cesty od více či méně lexikálních významů k významům více či méně gramatickým (3 *Source–Target Lexicon*, s. 34 – 462). K tomu se nakonec druží tři praktické dodatky – jednak seznamy pojednávaných zdrojů gramatikalizovaných elementů a jejich výsledků (*Appendix 1: Source–Target List*, s. 463 – 475) a zejména z uživatelského hlediska důležitý opačný seznam výsledků gramatikalizace a jejich zdrojů (*Appendix 2: Target–Source List*, s. 476 – 488), jednak seznam pojednávaných jazyků včetně jejich klasifikace (*Appendix 3: List of Languages*, s. 489 – 516) – a oproti prvnímu vydání také ještě užitečný rejstřík autorů a jazyků (*Author Index*, s. 612 – 621; *Language Index*, s. 622 – 632).

Není samozřejmě možné převyprávět obsah slovníku Tanie Kutevové a kol., a to nejen z rozsahových důvodů, ale také prostě proto, že je to slovník (někdy vlastně soubor mikrostudíí o otázkách konkrétních gramatikalizačních kanálů). Proto hodnotíce chceme vyslovit jen několik obecných myšlenek.

Předně je třeba vyzdvihnout praktickou užitečnost recenzované publikace. Před víc jak půlstoletím psala Eva Havlová (*Jazykovědné aktuality*, 1965, č. 4, s. 3–4) o naléhavé „potřebě slovníku sémantických změn“. Takový slovník stále nemáme, ale lexikon Kutevové a kol. de facto představuje alespoň jeho část, totiž slovník sémantických změn vedoucích do oblasti gramatiky. Máme možnost na něm stavět a dál jej rozšiřovat.

Konkrétně se pak autoři lexikonu snaží postihnout mezijazykové pravidelnosti vývoje gramatické sémantiky (srov. zejm. s. 14 a 16 úvodu). Vlastně hledají a nabízejí jakési univerzálie sémantických změn, nerámované formálně ani strukturou jazyka. Takové univerzálie můžeme pochopit také jako obecné rámce, v nichž se pohybují konkrétní změny v jednotlivých jazycích, determinované formálně-strukturně, případně – z jiného úhlu – věc můžeme vidět tak, že konkrétní změny v jednotlivých jazycích představují manifestace těchto rámců, co do své formy náhodné z univerzálního hlediska, ale determinované z hlediska struktury konkrétního jazyka.

S univerzáliemi ovšem samozřejmě souvisí otázka reprezentativnosti (tematizovaná ostatně, jak zmíněno výše, v úvodu i našimi autory). Jako u všech univerzalistických témat, tak i zde je to ale nejspíš otázka neřešitelná, resp. neřešitelná v ontologickém smyslu. Nicméně fenomenologicky bychom mohli říct, že skutečnost je to, co vidíme. A s tím bychom se asi měli taky spokojit – jak při gramatikalizačních badáních, tak i jinde.

Bohumil Vykypěl
Ústav pro jazyk český AV ČR
Brno

O BRATISLAVSKOM LINGVISTICKOM KRÚŽKU V NEMČINE

VYKYPĚLOVÁ, Taťána – VYKYPĚL, Bohumil: *CERCLE LINGUISTIQUE DE BRATISLAVA. EIN KAPITEL DER MITTELEUROPÄISCHEN STRUKTURALEN WISSENSCHAFT*. In: *Travaux linguistique de Brno*, zv. 16. Brno: LINCOM GmbH 2019. 222 s. ISBN 978-3-86288-944-0.

Pre niekoho môže byť neočakávané už to, že Bratislavskému lingvistickému krúžku (BLK) nevenovali monografickú pozornosť slovenskí slovakisti či experti na dejiny slovenskej jazykovedy, keďže ide o významnú kapitolu histórie slovenskej jazykovedy, ale českí bohemisti a germanisti Taťána Vykypělová a Bohumil Vykypěl. V istom zmysle je to však aj pochopiteľné, keďže BLK (1945 – 1951) možno chápať ako slovenskú odnož či dokonca „dcérsku spoločnosť“ Pražského lingvistického krúžku. Podrobnú a vydarenú analýzu BLK tejto dvojice autorov nájdeme v 13. zväzku *Travaux linguistique de Brno*. O BLK je známe, že sa mu z domácich autorov najpodrobnejšie doteraz venoval predovšetkým Ľubomír Ďurovič, na druhej strane však vieme aj to, že heslo Bratislavský lingvistický krúžok chýba aj v *Encyklopédii jazykovedy*, v ktorej nájdeme len náhradné heslo „štrukturalizmus v slovenskej jazykovede“ (Jozef Mistrík, 1993, s. 438 – 439).

BLK sa dôkladne a presne hodnotí a interpretuje v tomto 13. zväzku prostredníctvom koncepcie, ktorá pripomína „krížový výsluch“. Najprv sa BLK uvádza do súvislostí prostredníctvom svojich „predskokanov“ vrátane Spolku pre vedeckú syntézu, aby sa potom v 2. kapitole komentovala činnosť BLK z „kolektívneho“ aspektu (s. 19 – 32), kde sa po prvýkrát bilancuje aktivita členov BLK, ich prednášky a publikácie, pričom v 3. kapitole sa odvádza pozornosť na jazykovedcov okolo BLK zasa z „individuálneho“ aspektu (s. 33 – 148), a to, pochopiteľne, predovšetkým na autorov z „jadra“ krúžku (Eugen Pauliny, Aleksandr Vasilievič Isačenko, Ján Horecký, Jozef Ružička, Vincent Blanár a Štefan Peciar), ale aj na „ostatných“ (Jozef Štolc, Eugen Jóna, Adalbert László Arany, Pandeolteanu, Emanuel Dolinka), a nakoniec tu dostáva miesto riadny člen Pražského lingvistického krúžku Ľudovít Novák (s. 98 – 118). Následne sa tu podávajú údaje o tzv. tretej generácii BLK, kam sa začleňujú autori ako Ľubomír Ďurovič, Ladislav Dvonč, Rudolf Krajčovič, Juraj Furdík, Ján Sabol, Ján Kačala, Šimon Ondruš, Klára Buzássyová, Viktor Krupa spolu s Jozefom Mistríkom a Františkom Mikom. Pozornosti sa dostáva aj literárnym vedcom (Mikulášovi Bakošovi, Viktorovi Kocholovi, Nore Beniakovovej (Krausovej), pričom aj tu sa vyčleňuje tzv. tretia generácia (Miloš Tomčík, Stanislav Šmatlák, Zoltán Rampák, Oskár Čepan), no priestor dostáva na tomto mieste aj jediný etnograf Andrej Melicherčík. Napokon sa tu spomínajú so všetkým, čo je potrebné pre správne pochopenie podstaty BLK, aj „zahranční“ autori (Jan Mukařovský, Karel Horálek, Vladimír Skalička a Louis Hjelmslev).

V ďalšej kapitole sa autori venujú všeobecne percepcii činnosti BLK a kontaktom medzi BLK a Pražským lingvistickým krúžkom. Piata kapitola je následne venovaná „tematike“ BLK, kde sa okrem iného referuje aj o tematike 1. zväzku *Recueil linguistique de Bratislava*

z r. 1948, ku ktorému v rokoch 1968 – 1990 pribudlo ďalších deväť zväzkov edície *Recueil linguistique de Bratislava*, ktoré tu však Taťána Vykypělová a Bohumil Vykypěl nespomínajú, lebo už v tomto prípade nejde o zväzky štrukturalistické, ale skôr o také, ktoré propagujú zahraničiu všetko to, čím sa zaoberá slovenská jazykoveda. Ďalej sa podrobne analyzujú aj témy *Slova a tvaru*, základného orgánu BLK.

Šiesta kapitola sa zaoberá osudmi BLK po roku 1948, kde sa podrobne referuje o čistkách v BLK po 2. svetovej vojne, o domnelých a skutočných marristoch a napokon sa hodnotí BLK vo vzťahu k Stalinovi a vôbec ku kritike štrukturalizmu. Jednou z príloh je aj článok *K dejinám Pražského lingvistického krúžku* od Lubomíra Ďuroviča, aby sa kompendium zakončilo bibliografickými poznámkami, menným registrom a bibliografiou citovanej literatúry.

Bratislavský lingvistický krúžok z 2. polovice 40. rokov 20. storočia s presahom aj do začiatku 50. rokov je, ako ukazuje aj daný výklad, unikátnym slovenským „výhonkom“ štrukturalistického Pražského lingvistického krúžku. Jadrom opisu je vydarená analýza a presná kontextualizácia textov slovenských štrukturalistov daného času. Pritom aj osobnostiam, ktoré sa tu spomínajú, sa dostáva zvláštneho osvetlenia akoby špecifickým štrukturalistickým reflektorom, čím sa dopĺňajú portréty tých, čo sa v dejinách slovenskej jazykovedy objavujú častejšie (Eugen Pauliny, Ján Horecký, Jozef Ružička, Vincent Blanár, Štefan Peciar a i.), ale aj tých, ktorí sa už vo výkladoch súčasnej slovenskej jazykovedy mihnú menej často (napr. Aleksandr Isačenko). Autorská dvojica Taťána a Bohumil Vykypělovci si zaslúžia našu pozornosť za schopnosť vystihnúť v tomto diele dôležité detaily zo začiatku štrukturalistickej etapy modernej slovenskej lingvistiky a zároveň predstaviť toto obdobie ako pútavý príbeh.

Slavomír Ondrejovič
Jazykovedný ústav Ľudovíta Štúra SAV
Bratislava